

TOUR  
SPORT  
**HERITAGE**  
ROADSTER  
ADVENTURE  
URBAN MOBILITY

# ANSTÄNDIGE KOMPONENTEN FÜR IHRE BMW.



+++ EIN ECHTER BOXER IST NIE FERTIG! +++ EIN ECHTER BOXER IST NIE FERTIG! +++ EIN ECHTER BOXER IST NIE FERTIG! +++

**BOXER-SPIRIT 2020**  
R NINET TRIFFT ZWEIVENTIL-BOXER.



 **Wunderlich**<sup>®</sup>  
complete your BMW.

*Classic*  
by Wunderlich 

# WUNDERLICH KATALOG-NAVIGATOR. ALLE MODELLE. SO FINDEN SIE IHR MOTORRAD.

ZUSÄTZLICH ZUM ONLINE-WEBSHOP FINDEN SIE HIER DEN KATALOG ZU IHREM BMW MOTORRAD.

ONROAD KATALOG			OFFROAD KATALOG	BOXER-SPIRIT	
TOUR	SPORT	ROADSTER	ADVENTURE	HERITAGE	
K 1600 B/GA	R 1250 RS	R 1250 R	R 1250 GS + Adventure	R nineT Regular	/5, /6 und /7 Modelle
K 1600 GT/GTL	R 1200 RS LC	R 1200 R LC	R 1200 GS LC + Adventure LC	R nineT Scrambler	R 80 RT, R 100 CS/T/RT/RS
R 1250 RT	S 1000 RR	R 1200 R	F 750/850 GS	R nineT /5	R 80 G/S, R 80 ST, R 80
R 1200 RT LC		S 1000 R	F 700/800 GS + Adventure	R nineT Pure	R 80 /100 GS + Basic
F 800 GT		F 800 R	G 310 GS	R nineT Urban G/S	R 80/100 R + Mystic
		G 310 R	S 1000 XR	R nineT Racer	R 45, R 65

Stand 11/2019

DIESE BMW VORGÄNGER-MOTORRÄDER FINDEN SIE AUSSCHLIEßLICH IN UNSEREM ONLINE-SHOP.

TOUR	SPORT	ROADSTER	ADVENTURE	URBAN MOBILITY
<b>F 800 ST</b> wunderlich.de	<b>F 800 S</b> wunderlich.de	<b>F 650 CS, G 650 X</b> wunderlich.de	<b>G 650 GS</b> wunderlich.de	<b>C 650 Sport</b> wunderlich.de
<b>K 1100/1200LT/GT</b> wunderlich.de	<b>K 1100/1200RS</b> wunderlich.de	<b>K 1200/1300R</b> wunderlich.de	<b>F 650 GS + Dakar</b> wunderlich.de	<b>C 650 GT</b> wunderlich.de
<b>K 1200/1300 GT</b> wunderlich.de	<b>K 1200/1300 S/R-Sport</b> wunderlich.de	<b>R 850/1100/1150 R</b> wunderlich.de	<b>HP2 Enduro</b> wunderlich.de	<b>C evolution</b> wunderlich.de
<b>R 850/1100/1150 RT</b> wunderlich.de	<b>R 850/1100/1150 RS/S</b> wunderlich.de	<b>R 1200 C/CL</b> wunderlich.de	<b>R 850/1100/1150 GS + Adv.</b> wunderlich.de	<b>C 400 X*</b> wunderlich.de
<b>R 1200 RT</b> wunderlich.de	<b>R 1200 S/Megamoto</b> wunderlich.de		<b>R 1200 GS + Adventure</b> wunderlich.de	<b>C 400 GT*</b> wunderlich.de

**R 1200 ST**  
wunderlich.de

\* online und ab 2020 im Wunderlich Onroad Katalog



## SO FINDEN SIE IHRE MASCHINE IN DIESEM KATALOG.

Der Katalog gliedert sich in vier Bereiche: Am Fußende der Seiten finden Sie unterschiedliche Farbcodes zur hilfreichen Orientierung ...

- WEIß: KAPITEL »ÜBER UNS«
- SCHWARZ: KAPITEL »R NINE T«
- WEIß: KAPITEL »NAVIGATION« UND »EXTRAS« FÜR R NINE T UND ZWEIVENTIL-BOXER
- GRAU: KAPITEL »ZWEIVENTIL-BOXER«

## BITTE BEACHTEN SIE DIE FOLGENDEN HINWEISE.

Es gelten immer die Preise im Wunderlich Online-Shop/App. Zu den in der Preisliste angegebenen Artikelpreisen kommen ggf. die Versandkosten hinzu.

## LIEBE BOXER-FANS,

2020 schauen wir auf gleich zwei sehr bedeutsame Ereignisse in unserer Unternehmensgeschichte: Wunderlich, 1985 von Erich Wunderlich gegründet, wird 35! Wir blicken auf eine rasante, ereignisreiche Zeit zurück, stets positiv geprägt von der innovativen Weiterentwicklung unseres Unternehmens, unserer Produkte und unserer Marke! Diese erfreuliche ganzheitliche Entwicklung findet seit September 2019 ihren Ausdruck in Form unserer neuen Unternehmenszentrale: Sie ist für uns die neue inspirierende Basis, die uns Raum gibt, unseren Blick neugierig und interessiert weiter nach vorne in die Zukunft zu richten, unsere vielfältigen Ideen zu entwickeln und zeitgemäß in die Tat umzusetzen.

Erich Wunderlichs Basis 1985 war eine Garage in Ahrweiler.

Rückblick: 1985. Die Leidenschaft, mit der Erich Wunderlich alles begann, beseelt bis heute das Unternehmen und seine Mitarbeiter. 1985 zunächst mit der Konzentration auf Yamahas Einzylinder SR und XT 500. Doch schon 1989 stand die erste BMW, eine R 100 GS, auf dem Hof. Bereits 1991, zeitgleich mit dem ersten Messeauftritt auf der IFMA in Köln, präsentierten wir unsere erste Interpretation, den Umbau der beliebten GS, die auf Anhieb großes Aufsehen erregte. Da Erich Wunderlich mit einem siebten Sinn gesegnet ist und keine halben Sachen macht, stellte er damals die Weichen und konzentrierte alle weiteren unternehmerischen Aktivitäten ab 1993/94 ausschließlich auf BMW Motorräder.

Beides, unser 35-jähriges Jubiläum und unsere neue Unternehmenszentrale möchten wir mit Ihnen zusammen feiern: Mit unserer »Wunderlich Anfahrt« am 25. und 26. April 2020. Sie sind herzlich eingeladen! Darüber hinaus wird es spannende Aktionen und limitierte Edition35-Produkte geben, die wir ausschließlich 2020 anbieten werden.

Heute genießt Wunderlich weltweit die Reputation als führender BMW Motorrad Zubehörspezialist. Der wegweisende Schritt, sich 1994 ausschließlich BMW Motorrädern zuzuwenden, erfolgte zu einer Zeit, als sich auch BMW im Umbruch befand und die Zukunft des Boxers bei BMW längst nicht klar gewesen ist: der Zweiventil-Boxer war fraglos beliebt, seine Technik jedoch eher antiquiert und abgastechisch würde es trotz SLS keine Zukunft geben. Eigentlich sollte er von den Drei- und Vierzylinder-K-Modellen abgelöst werden. Entsprechend doch deren ingenieures, einmaliges Konzept, des mit Hinblick auf den günstigen Schwerpunkt tief angeordneten, liegenden Triebwerks dem Grundlayout und der Logik von BMW. Denn auch der Boxer glänzte konzeptbedingt mit tiefem Schwerpunkt. Doch der Schritt schien zu groß, die Kundschaft begehrte auf. BMW ohne Boxer? So kam es zur Geburt des Vierventilboxers, zeitgemäß mit Einspritzung, effektiver als die Zweiventiler, kraftvoller und mit deutlich mehr Drehmoment.

Die Beliebtheit des luftgekühlten Boxermotors ist bis heute ungebrochen. Die luftgekühlte R nineT-Modellreihe trägt die Gene der R 32 von 1923 heute in ihrer ursprünglichsten, reinsten Form in sich. Zugleich ist der technologische Stand der R 1250-Shiftcam-Modelle State of the Art – nicht nur auf den Boxer-Motor bezogen – und basiert doch auf der nun fast 100-jährigen wegweisenden Grundidee, die unter der Leitung von Max Friz 1923 entwickelt worden war. Die unlängst vorgestellte R nineT /5 schlägt ganz bewusst den Bogen zur legendären R 75/5, die am Beginn der Zweiventil-Ära 1969 gleich für zwei Umbrüche stand, beide epochal, wenn es auch keine technischen waren.

Mit ihr vollzog man nämlich den Wandel des Motorrads vom Gebrauchsgegenstand hin zum reinen Freizeitobjekt, dessen Faszination bis heute anhält. Und man verlagerte die Motorradproduktion von München nach Berlin Spandau.

Nie war der Boxer kraftvoller als heute. Nie mehr wird er in Frage gestellt werden, so wie noch Mitte der 1990er Jahre. Zu sehr fasziniert das Grundlayout, das ausschließlich BMW zugeschrieben wird. Die Concept R18 beweist es.



Wir bei Wunderlich sind bekanntermaßen ausgewiesene Boxer-Fans. Das zeigen schon unsere zwölf kompletten R nineT-Umbauten, die wir in allen erdenklichen Stilrichtungen entwickelt haben. Viele Komponenten sind frei miteinander kombinierbar, so dass Sie sich Ihre individuelle R nineT aufbauen können, die Ihre ganz persönliche Handschrift trägt. Das Sortiment für die Zweiventil-Boxer haben wir derweil überarbeitet und stärker auf unsere eigenen Produkte, wie zum Beispiel unsere Fahrwerksstreben und Heckrahmen, konzentriert.

Dass wir Boxer-Verrückte sind, zeigt sich ganz besonders auch an unserem motorsportlichen Engagement: 2019 sind wir beim BMW BoxerCup gleich mit zwei hervorragenden Fahrern mit viel BOXER-SPIRIT engagiert: Christoph »Fifty« Höfer auf #73 und der US-Amerikaner Nate »N8!« Kern, der unsere #12 pilotiert. Zwei Racer, die auf Augenhöhe fast alle Rennen des BoxerCups dominiert haben, die auf R nineT Racern ausgetragen werden. Wir freuen uns, dass wir als Team die Meisterschaft gewonnen haben und gratulieren dem glücklichen Gewinner Christoph »Fifty« Höfer zum Championat und Nate »N8!« Kern zur Vizemeisterschaft.

In dem nun vorliegenden, dritten BOXER-SPIRIT Katalog widmen wir uns ausschließlich den R nineT und Zweiventil-Boxern mit großer Leidenschaft, denn: Ein echter Boxer ist nie fertig!

In diesem Sinne wünschen wir Ihnen viel BOXER-SPIRIT, Inspiration beim Lesen des Katalogs, viele Impulse und vor allem viel Freude beim Umbauen und Fahren Ihrer BMW-Boxer! Und wir möchten unsere Einladung zur »Wunderlich Anfahrt« am 25. und 26. April 2020 an dieser Stelle noch einmal bekräftigen!

Herzliche Grüße

Erich Wunderlich

Frank Hoffmann



# INHALTSVERZEICHNIS

## Wunderlich: Über uns

Wunderlich. Messen und Events. ....	4
Multimediaanwendungen. ....	7
Die neue »Wunderlich-App«. ....	8
Wunderlich online. ....	9
Social Media. ....	11
Wunderlich Produkt-Kompetenz. ....	12
Wunderlich – complete your BMW. ....	16
Erich Wunderlich. ....	17
Edition35 – nur 2020. ....	19
Was heißt eigentlich	
»Anständige Komponenten für Ihre BMW?« ....	20
Die erste Säule:	
Kleine Serien. Von Hand gemacht. ....	20
Die zweite Säule:	
Qualität. Ganz sicher. ....	24
Die Dritte Säule:	
Wunderlich BLAU. ....	26
Forschung und Entwicklung bei Wunderlich. ....	28
Wer ist denn schon »Durchschnitt?« ....	32
Das A und O: Die Ergonomie. ....	34
Wunderlich Suspension. ....	36
Wunderlich Laden und Ausstellung. ....	38
Wunderlich Test-Center. ....	39
Wunderlich Werkstatt-Service-Center. ....	39
Wunderlich MOTORSPORT ....	40
Wunderlich MOTORSPORT dominierte 2019	
den BMW BoxerCup. ....	41
Intime Einblicke ins BoxerCup-Team von	
Wunderlich MOTORSPORT. ....	42
9:58.878 Minuten!	
Lucy Glöckner rockt den Berg! ....	45
Wunderlich MOTORSPORT bei GERT56	
in der Langstrecken-WM. ....	46
Reinoldus Langstrecken-Cup RLC. ....	47
Ex-Kurs. Autódromo de Sitges-Terramar. ....	48

## KAPITEL »R NINET« 50

Um zwei Jahre voraus:	
Wunderlich SpeedCruiser vs. R nineT. ....	52
Die R nineT. ....	53
Wunderlich Bob Job. WunderBob! ....	54
Die Strich 5! ....	56
R 1200 GS vs. R nineT Urban G/S. ....	59
Gaudi? Husky! ....	60

## Wunderlich R nineT Umbauten

R nineT »WUNDERBOB« ....	62
R nineT »DAYTONA BLACK« ....	64
R nineT »DAYTONA SILVER« ....	66
R nineT »SIXDAYS« ....	68
R nineT »CAFE RACER« ....	70
R nineT »GREEN HELL« ....	72
R nineT »SCRAMBLER« ....	74

R nineT »URBAN G/S BLAU« ....	76
R nineT »URBAN G/S WEISS« ....	78
R nineT »PURE« ....	80
R nineT »/5« ....	82
R nineT »RACER« ....	84

## Unser R nineT Sortiment

Unsere R nineT Heckumbauten ....	87
Verkleidungen / Scheiben ....	105
Schutz / Sicherheit ....	113
Sitzbänke / Fussrastenanlagen ....	133
Lenker / Armaturen / Instrumente ....	143
Wunderlich Suspension ....	155
Gepäcklösungen ....	165
Wunderlich-Design / Carbon-Komponenten ....	189
Motor / Schalldämpfer / Tuning ....	199
Fahrzeugelektrik / Kabel / Stecker ....	207

## KAPITEL »NAVIGATION« UND »EXTRAS« FÜR R NINET UND ZWEIVENTIL-BOXER 220

Navigation ....	223
Extras ....	241

## KAPITEL »ZWEIVENTIL-BOXER« 288

Boxer-Spirit: Ein echter Boxer ist nie fertig! ....	288
Classic by Wunderlich-Konzessionäre. ....	293

## Classic by Wunderlich Umbauten

»R 100 SPORT« ....	294
»R 100 R SPORT« ....	296
»LA BELLE BLEUE« ....	298
»R 100R CLASSIC« ....	300
»DER BLAUE FRANK« ....	302
»SPANDAU / GELÄNDESPORT« ....	304
»R 860 W« ....	306
»SPORTBOXER« ....	308

## Unser Zweiventil-Boxer Sortiment

Motor / Getriebe / Tank / Kraftstoffanlage /	
Vergaser / Luftfilter ....	311
Motor-/Fahrzeugelektrik ....	329
Fahrwerk / Federung / Bremsanlage ....	351
Rahmen/Sitze/Anbauteile ....	365
Lenker/Armaturen/Instrumente ....	375
Transport/Touring ....	387

## Kundeninfo

Hintergrundwissen Zweiventil-Boxer ....	402
Sie suchen einen Wunderlich Partner? ....	411
AGB/Datenschutzerklärung/Widerrufsbelehrung ....	414
Legende/Bestellinformationen ....	416

# WUNDERLICH. MESSEN UND EVENTS.

**ES GIBT ZAHLREICHE GELEGENHEITEN UNS ZU TREFFEN UND MIT UNS KONTAKT AUFZUNEHMEN. WIR SIND AUF DEN WICHTIGSTEN NATIONALEN UND INTERNATIONALEN MESSEN UND AUSSTELLUNGEN MIT UNSEREM STAND VERTRETEN UND STEHEN DORT GERNE REDE UND ANTWORT ZU UNSERER MARKE, ZU UNSEREN PRODUKTEN, UNSERER PHILOSOPHIE UND HALTUNG. AUF UNSEREM FREIGELÄNDE FINDEN 2020 VIER VERANSTALTUNGEN STATT: DIE WUNDERLICH »ANFAHRT« ALS ZENTRALE VERANSTALTUNG ZUR SAISON-ERÖFFNUNG, MIT DER WIR UNSERE NEUE UNTERNEHMENSZENTRALE UND UNSER 35-JÄHRIGES JUBILÄUM FEIERN UND, ÜBER DEN SOMMER VERTEILT, DREI MAL UNSER BELIEBTES BIKER-FRÜHSTÜCK.**

## DIE »WUNDERLICH ANFAHRT«. 35 JAHRE – DURCHSTARTEN MIT GANZ GROßEM PROGRAMM

Gleich mehrere Tausend begeisterte BMW Fahrer und Fahrerinnen dürfen wir traditionell zum Beginn der Motorradsaison im Rahmen der zweitägigen »Wunderlich Anfahrt« Ende April begrüßen. Die »Wunderlich Anfahrt« findet in entspannter Atmosphäre statt, eine schöne Gelegenheit Gleichgesinnte zu treffen. Wir öffnen Ihnen Tür und Tor und stellen Ihnen unsere neuesten Komponenten und unser riesiges Programm vor. Sie können unsere Produkte in die Hand nehmen, deren Qualität, Funktionalität und Ausführung beurteilen und sich einen guten Überblick über unsere Produktkompetenz und -vielfalt verschaffen.

Mit dem Umzug an unseren neuen Standort in den Innovationspark Rheinland (IPR), ergeben sich gleichzeitig ganz neue Möglichkeiten für unsere »Wunderlich Anfahrt«. Und die möchten wir gerne nutzen! Auf unserem Freigelände werden Sie zahlreiche Themenwelten finden: Unterhaltsame und nervenkitzlige Attraktionen, Testrides, das Bühnenprogramm mit Musik, Kultur und interessanten Vorträgen unserer Partner zu zahlreichen Themen rund ums BMW Motorrad.



## THEMENWELTEN UND SONDERAUSSTELLUNGEN VON ADVENTURE BIS URBAN MOBILITY

Wir werden künftig der abwechslungsreichen Vielfalt der Wunderlich-Welt in den Themenwelten Adventure, Tour, Roadster, Sport, Heritage, Urban Mobility und Wunderlich MOTORSPORT Raum geben. So werden wir den »GS-Tag« und unser Offroad-Training in der Adventure- und den »BOXER-SPIRIT« in die Heritage-Themenwelt integrieren. Wir stellen unsere neuesten Konzeptbikes und knisternde Rennmotorräder aus. Wir sind sicher, damit die unterschiedlichen Interessengebiete näher zusammenführen und den Gedankenaustausch untereinander zu fördern und anzuregen.

## DIE WUNDERLICH MARKEN

In unserem Laden und in unserer Ausstellung präsentieren wir Ihnen unter anderem unsere Marken »AKTIVKOMFORT«, »MARATHON«, »ELEPHANT« & Co. Es gibt Gelegenheit, die neuesten Wunderlich Komponenten kennen zu lernen und mit unseren Spezialisten ins Gespräch zu kommen. Das fällt stets leicht, denn die Wunderlich Mitarbeiter sind selbst leidenschaftliche Motorradfahrer.

## FÜHRUNGEN.

### LERNEN SIE WUNDERLICH KENNEN!

Lernen Sie Wunderlich bei einer geführten Tour kennen! Wir zeigen Ihnen, was sich hinter »Anständige Komponenten für Ihre BMW.« verbirgt und wir stellen Ihnen Wunderlich BLAU, unsere Nachhaltigkeits-Initiative vor. Und Sie erfahren aus erster Hand, wie und an welchen Projekten wir gerade arbeiten.

## ATTRAKTIONEN

Natürlich gehört zur Wunderlich Anfahrt auch Action, Show und Akrobatik, die für viel Wirbel sorgen und zum Mitmachen animieren. Auch das Offroad-Training, das unser Werksfahrer Dirk Thelen leitet, gehört zum festen Bestandteil des Events.

## AUSSTELLUNGSBEREICH UNSERER PARTNER

Auf dem Außengelände präsentieren unsere langjährig verbundenen Partner aus Industrie und Tourismus, alle Spezialisten auf ihrem jeweiligen Gebiet, ihre Produkte, Fertigungstechnologien und natürlich die neuesten Entwicklungen. BMW wird mit dem Show-Truck vor Ort sein und Testrides mit den neuesten BMW Motorrädern anbieten!

## BÜHNENPROGRAMM UND PARTY AM SAMSTAG ABEND

Unser Bühnenprogramm lädt mit allerhand Live-Musik und mit abwechslungsreichen Vorträgen unserer Partner zu vielfältigen Themen rund ums Motorrad ein: Technik, Equipment, Schutzausrüstung und -bekleidung, Komfort, Ergonomie, Reisen, Sport und Beiträge zu neuen wissenschaftlichen Erkenntnissen und neuesten Herstellungsverfahren vortragen. Dabei kommen auch Kulturbeiträge von Künstlern, Autoren und Globetrottern nicht zu kurz. Höhepunkt ist wie immer die ausgelassene Party am Samstagabend bei Live-Musik.

## BMW CLUBS

BMW Clubs sind herzlich willkommen! ►►



## FÜR UNSERE NACHWUCHSGÄSTE

Nachwuchsgäste sind uns herzlich willkommen! Für sie werden wir einige eigene Programmpunkte vorbereiten.

## RAHMENPROGRAMM

Abgerundet wird das Ganze mit regionalem Catering, geführten Touren, Fahrsicherheitsbeiträgen und vielem mehr!

## BIKER-FRÜHSTÜCK. SPONTAN IN DIE EIFEL.

Unsere Biker-Frühstücke veranstalten wir drei Mal im Jahr. Sie sind eine gute Gelegenheit, uns spontan zu besuchen und nicht selten finden sich beim Frühstück unermittelt Fahrgemeinschaften zum Touren in der schönen Eifel, im wilden Westerwald oder im Rheinland. Wie bei allen Veranstaltungen ist unser Laden und unser Test-Center geöffnet.

Es lohnt sich also in jedem Fall, sich auf den Weg zu uns aufzumachen. Wir freuen uns auf Sie!

## WUNDERLICH TERMINE

Die Übersicht über die Messen, auf denen wir ausstellen und alle Veranstaltungstermine finden Sie hier:

[www.wunderlich.de/action/termine](http://www.wunderlich.de/action/termine)



Link zur Übersicht über alle Messen und Veranstaltungstermine





# MULTIMEDIAANWENDUNGEN.

Bereits beim letzten BOXER-SPIRIT Katalog haben wir die analoge und die digitale Welt zusammengeführt und eine möglichst umfassende Integration digitaler Medien in den Inhalt vorgenommen. Dies halten wir auch im vorliegenden BOXER-SPIRIT Katalog so. Unser Ziel ist es, Ihnen ein vielfältiges Bild und kurzweilige, ergänzende Informationen zu ermöglichen. Wir haben

an allen Stellen, an denen wir interessante Medien (Filme, Bilder, Weblinks) zur Verfügung stellen können, die entsprechenden QR-Codes im Katalog abgebildet. So können Sie beim Lesen des Katalogs leicht mit Ihrem Smartphone oder Tablet auf die entsprechenden Inhalte zugreifen.

## DER WUNDERLICH SLIDER: R NINE T UND ZWEIVENTIL-BOXER – VOR UND NACH DEM UMBAU

Für unsere Umbauten haben wir auf unserer Website eine neue digitale Technologie eingesetzt und eine anschauliche Vorher-Nachher-Abbildung mit einem sogenannten Slider/Schieber entwickelt. Indem Sie den vertikalen Slider im Bild mit der Maus nach rechts oder links bewegen (alternativ bewegen Sie den Slider auf Smartphone oder Tablet, indem Sie rechts oder links vom Slider tippen), können Sie wunderbar sehen, wie sich die Maschine von der Basisvariante in den Wunderlich Umbau verändert. Und wieder zurück. Anschaulicher geht es nicht!

Alle Wunderlich Konzeptfahrzeuge finden Sie hier:  
[www.wunderlich.de/action/konzeptfahrzeuge](http://www.wunderlich.de/action/konzeptfahrzeuge)



Alle Wunderlich-Videos zur R nineT in der Übersicht



Alle Wunderlich Konzeptfahrzeuge

Da ein Bild mehr sagt als tausend Worte.  
**Probieren Sie gleich diesen QR-Code aus:**



Wunderlich Slider  
R nineT »WUNDERBOB«



vorher

Foto: © BMW AG

nachher

Foto: © Wunderlich GmbH

# WELTWEIT GRIFFBEREIT! DIE NEUE »WUNDERLICH-APP«.

MIT DER NEUEN »WUNDERLICH-APP« HABEN SIE IMMER ALLES DABEI, WAS SIE UNTERWEGS FÜR EIN UNVERGESSLICHES EINKAUFSERLEBNIS BRAUCHEN – GANZ BEQUEM IN DER HOSENTASCHE.

Unsere kostenlose App bietet Ihnen Shopping, Videos, Termine, Neuigkeiten, Fotos, Veranstaltungen, Reportagen und natürlich unseren WUNDERLICH-APP-Days mit besonderen Aktionen!



**WUNDERLICH-APP DOWNLOADEN!**  
**AUF WWW.WUNDERLICH.APP**  
**ODER QR-CODE SCANNEN!**

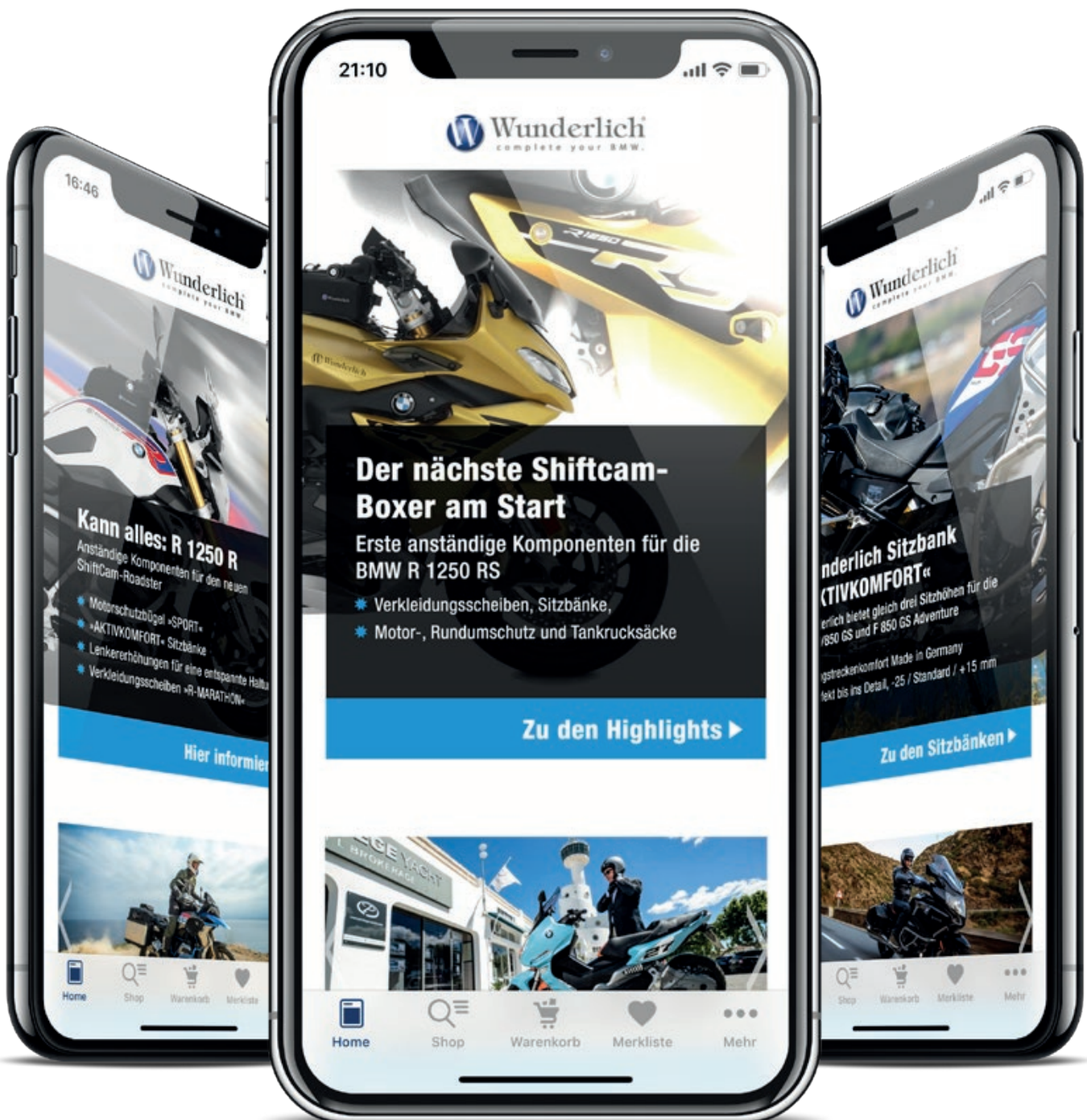

# WUNDERLICH ONLINE.

## SCHNELL, ÜBERSICHTLICH, MODERN, SICHER! UNSERE INTERNETPRÄSENZ – WWW.WUNDERLICH.DE

Auf unserer übersichtlichen Wunderlich-Website präsentieren wir Informationen und Neuigkeiten rund um unsere Komponenten fürs BMW Motorrad, Stories sowie unsere Aktivitäten.



### DER WUNDERLICH ONLINE-SHOP – WWW.WUNDERLICH.DE/SHOP

- Über 3.800 Produkte, detaillierte Produktinformationen inklusive Videos und Anbauanleitungen
- Optimal, angepasste Wiedergabe auf allen Endgeräten (PC, Notebook, Tablet, Smartphone)
- Einfacher Bestellprozess, bequeme Zahlungsmöglichkeiten, schnelle Lieferung, 60 Tage Rückgaberecht (in Deutschland kostenfrei)



### DIE WUNDERLICH BLÄTTERKATALOGE

Entspannt digital blättern, inspirieren lassen und gleich aus dem Blätterkatalog heraus online bestellen.

**Jetzt unsere Blätterkataloge anschauen:**



### DIE WUNDERLICH-KATALOGE ALS PDF-DATEIEN

Einfach online anschauen oder herunterladen und zu Hause oder unterwegs schmökern und später online oder telefonisch bestellen.

**Jetzt unsere Kataloge als pdf-Dateien nutzen:**



### DER WUNDERLICH NEWSLETTER

Der Wunderlich-Newsletter mit brandneuen interessanten Informationen von und über uns. Ob neue Produkte und Entwicklungen, Tipps oder Videos, spannende Aktionen, Events oder Szenetipps – wir halten Sie auf dem Laufenden.

**Jetzt zum Newsletter anmelden:**





# SOCIAL MEDIA.

WIR MÖCHTEN SIE AUF ALLEN SOCIAL MEDIA-KANÄLEN STETS BESTENS ÜBER UNSERE NEUESTEN PRODUKTE, FAHRBERICHTE, VERANSTALTUNGEN UND STORIES INFORMIEREN. FINDEN SIE UNS AUF:

## FACEBOOK — @WUNDERLICHACTION

- + TAGESAKTUELLE THEMEN
- + FAHRZEUG- UND PRODUKTVORSTELLUNGEN
- + LIVE VIDEOS VON EVENTS
- + BERICHTE VON RENNVERANSTALTUNGEN
- + KOMMUNIKATION
- + VIDEOS



## INSTAGRAM — WUNDERLICH\_GMBH

- + BILDER AKTUELLER FAHRZEUGUMBAUTEN
- + LIVE VIDEOS
- + STORIES AUS DER WUNDERLICH-WELT
- + PRODUKTVORSTELLUNGEN
- + VIDEOS



## YOUTUBE — WUNDERLICHGMBH

- + VORSTELLUNG AKTUELLER FAHRZEUGUMBAUTEN
- + PRODUKTVIDEOS
- + VIDEOS VON EVENTS
- + VIDEOS VON RENNSPORTVERANSTALTUNGEN
- + ANBAUVIDEOS
- + MONTAGEVIDEOS



# WUNDERLICH PRO

+++ R NINET +++ R NINET +++ R NINET +++ R NINET +++ R NINET +++ R NINET +++



SCHUTZBÜGEL VA | 31741-103



LENKERERHÖHUNG | 31011-001



MOTORSCHUTZ »DAKAR« | 26820-202



HECKUMBAU »WUNDERBOB« | 44852-000

# DUKT-KOMPETENZ

+++ R NINET +++ R NINET +++ R NINET +++ R NINET +++ R NINET +++ R NINET +++



VENTILDECKEL TRANSPARENT | 35610-201



VENTILDECKEL- & ZYLINDERPROTEKTOR | 35610-002



KARDAN-SCHUTZPAD »DOUBLESHOCK« | 42157-001



PARALEVER STREBE »VARIO« | 26360-003

# WUNDERLICH PRO

+++ ZWEIVENTIL-BOXER +++ ZWEIVENTIL-BOXER +++ ZWEIVENTIL-BOXER +++

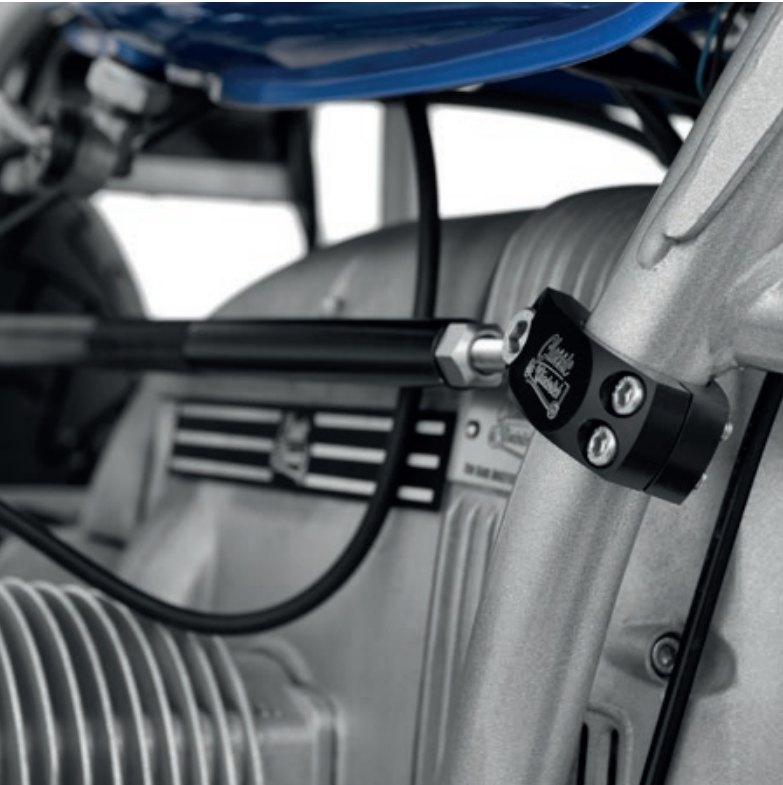

FAHRWERKSSTREBEN | 44369-002



TANKRUCKSACK »MAMMUT« | 40340-000



LAMPENMASKE »VINTAGE« | 44475-300



GABELBRÜCKE »PERFORMANCE« | 44423-002/102/202/302



# DUKT-KOMPETENZ

+++ ZWEIVENTIL-BOXER +++ ZWEIVENTIL-BOXER +++ ZWEIVENTIL-BOXER +++



MOTORSCHILD | 45110-300



GABELSCHILD | 45110-200



HECKRAHMEN »CLASSIC« | 44370-002



SITZBANK »CLASSIC« | 44371-000

# WUNDERLICH – COMPLETE YOUR BMW.

## WIR LIEBEN UND LEBEN MOTORRAD – SEIT NUN 35 JAHREN!

Seit 35 Jahren entwickeln und produzieren wir hochwertiges Zubehör, seit 1989 für BMW-Motorräder. Mit unseren Produkten wird das Motorradfahren komfortabler, ergonomischer und sicherer. Alles für Ihren Fahrspaß. Unser Programm umfasst heute weit über 3.800 Artikel für alle aktuellen Modelle, für die älteren Modellreihen und die historischen BMW-Modelle der Zweiventil-Boxer Ära. Mit unserer Produktentwicklung sind wir stets am Puls der Zeit und der Erfolg und unsere Kunden geben uns recht. Wir freuen uns, dass wir uns weltweit als Nr. 1 für hochwertiges BMW Motorradzubehör etablieren konnten. Das hätten wir nicht geschafft, wenn uns nicht von Beginn an eines besonders angetrieben hätte: Unsere eigene Leidenschaft und Freude fürs Motorrad und das Motorradfahren! Wir begeistern uns einfach für das, was wir tagtäglich tun und wir hoffen, Sie spüren dies. Unsere Arbeit macht uns Freude. Und wenn wir davon nur einen kleinen Teil an Sie weitergeben können, haben wir unser Ziel schon erreicht.

Unser Produktprogramm entwickeln wir konsequent und stetig weiter. Für neue BMW-Modelle bieten wir oft zeitgleich mit deren Erscheinen schon eine große Auswahl an Komponenten für die Bereiche Ergonomie, Komfort, Rundumschutz, Design, Wunderlich Suspension (Fahrwerk), Gepäcklösungen, Navigation und weiteres Zubehör an. Auch für bereits am Markt etablierte Modelle bleibt unsere Entwicklung nicht stehen. In unseren Werkstätten bauen wir faszinierende Konzeptfahrzeuge auf, darunter alleine zwölf R nineTs, etliche Zweiventil-Boxer in klassischer Optik, mit hochmoderner Technik oder unsere zuletzt präsentierte Supermoto F 850 SuMo.

Dabei legen wir in jeder Beziehung großen Wert auf höchste Standards. Als eines der ersten Unternehmen in der Motorradbranche wurden wir nach der neuen Norm DIN EN ISO 9001:2015

zertifiziert. Durch die darin genau festgelegten und überwachten Abläufe wird die Einhaltung aller sicherheits- und qualitätsrelevanten Bestimmungen sichergestellt.

Im Rahmen der langfristigen Entwicklung unserer Geschäftsfelder haben wir unter der Marke BOXER-SPIRIT unsere Sortimente für die R nineT und die »Classic by Wunderlich«-Zweiventil-Boxer ins Leben gerufen.

Mit Wunderlich MOTORSPORT bestreiten wir regelmäßig und mit regelmäßigem Erfolg die Langstreckenrennen im Rahmen des RLC (Meisterschaftssiege 2017, 2018 und 2019) und sind als einziges deutsches Werksteam 2017, 2018 und 2019 beim legendären Pikes Peak international Hillclimb angetreten. Zuletzt sehr erfolgreich mit Lucy Glöckners Klassensieg und einer Zeit von unter 10 Minuten! Im BMW BoxerCup haben wir mit unseren Fahrern Christoph »Fifty« Höfer #73 als Champion und Nate »N8!« Kern #12 als Vizemeister die Meisterschaft gewonnen!

Durch unser Premiumhändler- und Vertragshändler-Netzwerk sind wir in Deutschland und international flächendeckend und kompetent aufgestellt. Seit Dezember 2018 gibt es die Wunderlich-Welt auch als bequeme App. Unsere internationale Präsenz wächst parallel stetig weiter.

Im Vordergrund stehen dabei stets Sie, unsere Kunden. Ihnen möchten wir überall kompetente Beratung und persönliche Ansprechpartner zur Seite stellen und Ihnen die Möglichkeit geben, unsere Produkte ausgiebig zu testen. Und wir sind sicher, Sie überzeugen zu können.

Sie sind herzlich eingeladen, es auszuprobieren!



# ERICH WUNDERLICH.

## 35 JAHRE WUNDERLICH. DIE MARKE. PHILOSOPHIE UND HALTUNG.

Erich Wunderlich ist der Spezialist für hochwertiges BMW Motorradzubehör. Das war jedoch nicht immer so. Erich Wunderlich wurde 1963 in Brasilien geboren und kam im Alter von fünf Jahren nach Deutschland. 1985 beginnt seine Erfolgsgeschichte mit dem technischen Verbessern der Yamaha Motorräder SR und XT 500. Die von ihm in der heimischen Garage entwickelte Optimierung der Ölversorgung des Ventiltriebs des in großen Stückzahlen produzierten Yamaha-Einzyliermotors, die er bald serienmäßig vorkonfektioniert als Bausatz angeboten hat, begründen den geschäftlichen Erfolg von Erich Wunderlich, der nebenbei sein BWL-Studium absolvierte.

Mit dem Erscheinen der BMW R 100 GS, die quasi die XT 500 als Reiseenduro in Deutschland ablöste, richtete er sein Unternehmen zwischen 1989 und 1994 grundlegend neu aus. Seither entwickelt und fertigt die Wunderlich GmbH ausschließlich hochwertiges BMW Motorradzubehör. Das heute international ausgerichtete, renommierte, mittelständische Unternehmen ist beständig gewachsen, der erste Katalog hatte 8 Seiten mit knapp einhundert gelisteten Produkten. Heute umfasst das stets wachsende Produktportfolio über 3.800 Komponenten, die wir in fünf Katalogen auf fast 2.500 Seiten vorstellen. Das Unternehmen beschäftigt über 82 Mitarbeiter und bildet in verschiedenen Abteilungen junge Menschen aus.

Neben Erich Wunderlich als geschäftsführendem Gesellschafter, lenkt seit 2014 Frank Hoffmann als zweiter Geschäftsführer die Geschicke des Unternehmens. Die Nachfolge des Unternehmensgründers tritt indessen Felix Wunderlich, der Sohn von Erich Wunderlich an, der als Prokurist und Leiter des Produktmanagements und der Entwicklung bereits bestens in das Unternehmen integriert ist.

Erich Wunderlich: »In unserem Unternehmen sind von der Entwicklungsabteilung, dem Produktmanagement, über den Einkauf, Materialwirtschaft, Produktion, Qualitätsabteilung, Vertrieb, Kundendienst, Logistik, Marketing bis zum Laden alle Abteilungen mit kurzen Wegen eng vernetzt. Das wird sich auch an unserem neuen Standort nicht ändern. Unsere Organisationsstruktur ist damit schlank und effizient. Ein weiterer Erfolgsfaktor sind unsere Mitarbeiter die praktisch ausnahmslos die Leidenschaft und Freude am Motorradfahren mit unseren anspruchsvollen Kunden teilen, so dass sie ein hohes Maß an Identifikation mit dem Unternehmen und den eigenen Produkten ausprägen. Und das spüren unsere Kunden.«

»Die Leidenschaft, Begeisterung und die Freude unserer Mitarbeiter sind für das Unternehmen ein eminent wichtiger Faktor und ein Grund, in unseren verschiedenen Abteilungen junge Menschen auszubilden!«, ergänzt Frank Hoffmann, »Darüber hinaus betreuen wir Praktikanten und Bachelor- oder Masterarbeiten.«

»Unser Erfolg gründet sich auf unserer technologischen Innovationskraft, unserer Kreativität, unserem Qualitätsstandard, auf unserer Kundenorientierung und auf unserer internationalen Ausrichtung. Es entspricht dennoch unserer Haltung, bodenständig zu sein und zu bleiben. Uns geht Nachhaltigkeit vor einem



schnellen Euro. Wir glauben an den Wert dessen was wir tun und an das, was wir produzieren. Der zufriedene, langfristig verbundene Kunde ist uns wichtiger als schneller Umsatz« fügt Erich Wunderlich hinzu, »Wunderlich wächst überdurchschnittlich und wir sind in der Phase, in der wir unser Engagement international strategisch ausbauen. Doch über den wirtschaftlichen Erfolg -oder besser flankierend dazu- ist Wunderlich zu einer Marke gereift, die international hohe Anerkennung genießt.«

Frank Hoffmann führt dazu weiter aus: »Im Zuge der zunehmenden internationalen Ausrichtung unserer Aktivitäten, wurden wir häufiger mit der Frage konfrontiert: »Was macht Euch eigentlich aus?« Wir haben im Unternehmen eine lange, organisch entwickelte, stillschweigende Haltung zu unseren Produkten, zur Qualität und nicht zuletzt zu unseren Kunden entwickelt. Sie beschreibt den Kern unserer Marke, unsere Philosophie und unsere Haltung. Die Werte, die uns antreiben, sind von Beginn an durch unsere Konzentration auf BMW Motorräder und die damit entwickelte Kompetenz gekennzeichnet. Die Basis für unsere innovativen hochwertigen Wunderlich Komponenten liegt somit in unserem über die Jahre erarbeiteten spezifischen Know-how. Know-how, das wir stetig weiterentwickelt haben und das in jedem unserer Produkte steckt«, erläutert Frank Hoffmann, »unser Leitmotiv »Anständige Komponenten für Ihre BMW.« versammelt mit der handwerklichen Fertigung, unserem Qualitätsbegriff und unsere ►►

Verantwortung für Nachhaltigkeit die wesentlichen Aspekte, die uns leiten. Dabei kann ich für uns sagen, dass wir unserer Verantwortung für Mensch und Natur neben unserem technologisch-innovativen Anspruch seit etwa zwei Jahren mit unserer Nachhaltigkeitsinitiative »Wunderlich BLAU« eine zunehmende Beachtung beimessen. Diese Engagements können energetische oder ressourcenschonende Maßnahmen, effizientere Fertigungs- und Logistikkabläufe aber auch soziale Engagements sein. All dies beschreibt die Marke Wunderlich.«

## DIE WUNDERLICH GMBH

- Gründung 1985 von Erich Wunderlich
- Seit 1993/94 Konzentration auf die ausschließliche Entwicklung von hochwertigen Komponenten ausschließlich für BMW Motorräder
- 2004 Bezug der Wunderlich Unternehmenszentrale in Sinzig
- 2019 Umzug in den Innovationspark Rheinland in Grafschaft-Ringen
- Sparten
  - Wunderlich
  - Classic by Wunderlich
  - Wunderlich MOTORSPORT
- 82 hochqualifizierte Mitarbeiter
- 3.800 Produkte und Komponenten
- 25.000 Lagerpositionen

## DIE NEUE WUNDERLICH UNTERNEHMENSZENTRALE

- 5.000 m<sup>2</sup> Fläche
- Innovative, nachhaltige Gebäudetechnik
- Architektonische Besonderheit:  
Der freitragende, kubische Verwaltungstrakt

Als internationale Marke sind wir ausgesprochen offen für Neues. Die Innovationsfreude findet deshalb auch in der Architektur unserer neuen Unternehmenszentrale im Innovationspark Rheinland ihren Ausdruck und sie findet sich in der technischen Gebäudeausführung wieder. Der fliegende Wunderlich Performance Scrambler deutete dies als Höhepunkt der Grundsteinlegung bereits an. Mehr als 120 Gäste aus Politik, Industrie, Verbänden, Pressevertreter und nicht zuletzt die neuen Nachbarn waren der Einladung unserer beiden Geschäftsführer Erich Wunderlich und Frank Hoffmann gefolgt, um sich im Rahmen der Grundsteinlegung ein Bild vom Baufortschritt der neuen Wunderlich Unternehmenszentrale zu machen.



Reiner Brendicke, Hauptgeschäftsführer des Industrieverbands Motorrad IVM, Frank Hoffmann, Geschäftsführer, Erich Wunderlich, Geschäftsführer, Felix Wunderlich, Prokurist (v.l.n.r.)

Felix Wunderlich, Prokurist und Chef von Produktmanagement und Entwicklung bei Wunderlich: »Uns lag daran, mit den sinn- gemäß gleichen Standards und Maßstäben an die Aufgabe heranzugehen, die wir auch bei unseren Produkten und Komponenten anlegen. Unser Verständnis für Qualität, Funktionalität, Design und Innovation sollten sich im Gebäude abbilden. Ich denke, dies ist uns gelungen. Unsere Photovoltaikanlage produziert beispielsweise drei- bis viermal so viel Strom, wie wir selbst brauchen werden. Unsere Heizsysteme sind jeweils raumnutzungsspezifisch konzipiert, mit Flächenheizungen in Decke oder Boden. Wir setzen eine hochmoderne effiziente Wärmepumpenanlage ein, so dass unsere Unternehmenszentrale im Verbund mit dem aufwendigen Wärmedämmsystem dem KfW-Standard 55 entspricht und damit energetisch hocheffizient ausgeführt ist. Unserer Initiative für Nachhaltigkeit und Umweltschutz haben wir bei Wunderlich einen Namen gegeben: Wunderlich BLAU. Sie steht für unsere Sensibilität, für unsere Verantwortung gegenüber Mensch und Natur. Sie leitet uns in der Produktentwicklung und sie war auch Grundlage unserer Planungen für unsere neue Unternehmenszentrale. Dazu passt, dass wir, wo immer es möglich war, auf heimische Handwerksunternehmen zurückgegriffen haben.«

Mit unserem Umzug von Sinzig nach Grafschaft-Ringen in den Innovationspark Rheinland steht künftigen Innovationen und dem weiteren Wachstum der Wunderlich GmbH nichts mehr im Wege.



Die neue Wunderlich Unternehmenszentrale in Grafschaft-Ringen

# EDITION35 – NUR 2020.

**ANLÄSSLICH UNSERES 35-JÄHRIGEN GRÜNDUNGSJUBILÄUMS HABEN WIR UNS EINIGE AKTIONEN FÜR SIE EINFALLEN LASSEN, DIE WIR WÄHREND DES JAHRES 2020 DURCHFÜHREN WERDEN!**

Dies können Wunderlich-App-Days Aktionen sein oder solche, die wir in unserem Laden durchführen. Aktionen, die längerfristig angelegt sind oder solche, die nur an einem Tag stattfinden werden.

Dazu werden wir ganz besondere, spannende Produkte anbieten und solche, die zeitlich oder mengenmäßig limitiert sein werden. Alle Aktionen oder Produkte sind mit dem Edition35-Logo gekennzeichnet.

Alle Informationen finden Sie hier: [www.wunderlich-edition35.de](http://www.wunderlich-edition35.de)



# WAS HEIßT EIGENTLICH »ANSTÄNDIGE KOMPONENTEN FÜR IHRE BMW?«

**AUS UNSEREN ZAHLREICHEN KUNDENGESPRÄCHEN WISSEN WIR, DASS SIE NEBEN GUTEM DESIGN GRÖßTEN WERT AUF DIE QUALITÄT, PASSGENAUIGKEIT, VERARBEITUNG, LANGLEBIGKEIT UND DEN NUTZEN UND DIE FUNKTIONALITÄT UNSERER PRODUKTE LEGEN.**

Nicht selten fallen dabei Sätze wie »... ich brauche aber etwas Gescheites, etwas Anständiges«. Es scheint heutzutage nicht mehr selbstverständlich zu sein, dass etwas gescheit ist. Es geht dabei um etwas, das man selbst eigentlich immer stillschweigend voraussetzt, es geht um etwas Verlässliches, etwas Handfestes, Ordentliches, Reelles. Etwas, das solide und vernünftig ist und tauglich. Es ist wie mit dem billigen Schraubenschlüssel, den man am Ende doch gegen einen Ordentlichen austauscht, wenn man sich verletzt hat oder der Schraubenkopf verdorben ist. Wir verstehen was Sie meinen! Wir denken nämlich genau so. Wir glauben an den Wert, die Qualität und Sicherheit dessen, was wir entwickeln und herstellen. Und wir fühlen uns der Verantwortung und dem Respekt gegenüber Mensch und Natur verpflichtet.

Und das möchten wir mit unserem Leitmotiv »Anständige Komponenten für Ihre BMW.« zum Ausdruck bringen. Es basiert auf drei wesentlichen Säulen:

- Kleine Serien. Von Hand gemacht.
- Qualität. Ganz sicher.
- Wunderlich BLAU



**ES GIBT DREI SÄULEN, AUF DENEN »ANSTÄNDIGE KOMPONENTEN FÜR IHRE BMW.« FUßT:**

## DIE ERSTE SÄULE: KLEINE SERIEN. VON HAND GEMACHT.

**IM SPANNUNGSFELD INTERNATIONALER MÄRKTE UND HANDWERKLICHER FABRIKATION**

Seit Erich Wunderlich das Unternehmen gründete, dreht sich bei uns alles um hochwertige Motorradkomponenten. Als leidenschaftlicher Motorradfahrer hatte er immer ein sicheres Gespür für die Belange der Motorradfahrer. Er hatte sich von Anfang an Innovation, Funktionalität, Qualität, Ergonomie, Komfort, Rundumschutz und Sicherheit auf die Fahnen geschrieben. Daran hat sich freilich bis heute nichts geändert. Und über allem steht der maximale Fahrspaß, den die hochwertigen, durchdachten und ausgeklügelten Wunderlich Komponenten bieten. Verzicht auf Überflüssiges, kein Firlefanz, dafür unter normalen Umständen nicht kaputt zu kriegen und mit einem funktionalen, integrierten Design.

Wir bewegen uns in einem Spannungsfeld, in dem wir einerseits weltweit als Spezialist für hochwertige BMW Zubehörkomponenten große Anerkennung genießen, unsere Produkte sind jedoch keine Massenware, ganz im Gegenteil! Sie werden in kleinen Serien handwerklich hergestellt.

Der Anteil der von uns entwickelten Wunderlich Produkte im Portfolio steigt von Jahr zu Jahr. Dies hat gute Gründe: Es gibt nichts Vergleichbares. Wunderlich Produkte sind solche, die wir selbst entwickeln, erproben und dann zusammen mit ausgesuchten Fertigungsbetrieben, mit denen wir bereits langjährig verläss-

lich zusammenarbeiten, nach unseren hohen Qualitätsvorgaben herstellen. Spezialisten wie wir selbst. Dies sind mechanische Werkstätten, schweißtechnische Betriebe, kunststoffverarbeitende Betriebe und Sattler, um nur einige Beispiele zu nennen. Handwerksbetriebe oder Mittelständler, meist aus der Region, dem Westerwald, der Eifel oder dem Rheinland. Nicht selten sind es auch Spezialisten in Europa, wenn es keine regionale Alternative gibt. Handwerksmeister und Fertigungstechniker mit viel Erfahrung und hochmodernen Maschinen, mit gefestigtem Bewusstsein für traditionelle Werte, höchste Qualität und Präzision, besonders jedoch für die eigenen Werte, die mit Stolz gediegene Produkte herstellen. Unsere Wunderlich Komponenten.

Die Arbeitsschritte bei der Fertigung unseres »WunderBob« Solo Sitzes, unseres Motorschutzes und unserer Lenkererhöhung sind anschauliche Beispiele für die aufwendige Fabrikation.

Wir wären keine Spezialisten, wenn wir neben der Kenntnis der Anforderungen unserer Kunden, unser Know-how für die Anforderungen der neuesten Konstruktions- und Herstellungsverfahren nicht stetig erweitern würden.

**Darauf gründet sich unser Erfolg:** auf der Kundenorientierung und auf unserer Innovationsfähig- und freudigkeit. ►►



**UNSER HANDWERK.  
KLEINE SERIEN. VON HAND GEMACHT.**

## DIE ARBEITSSCHRITTE BEI DER FERTIGUNG UNSERES »WUNDERBOB« SOLO SITZES – #44118-105



Progressiver Schichtaufbau, mit straffem Kern ...



... und weicher Oberschicht



Das Nubukleder: handverlesen



Der Zuschnitt



Zwirn für den Bezug unseres WunderBob-Sitzes



Verarbeitung auf einer Adler-Nähmaschine



Beziehen des Unterbaus mit dem fertigen Bezug



Noch einmal Hand legen



Die sorgfältige Endkontrolle durch den Sattlermeister

# DIE ARBEITSSCHRITTE BEI DER FERTIGUNG UNSERES MOTORSCHUTZES »DAKAR« – #26820-202



Aufnahme auf dem Tisch des Laserschneidzentrums

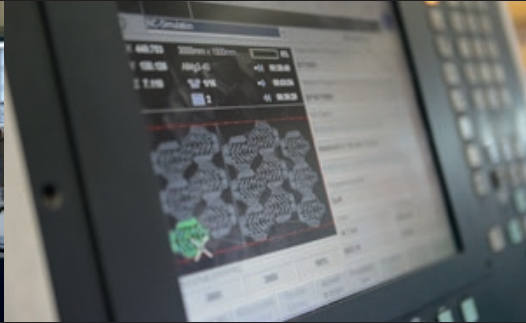

Einlesen der CAD-Daten ins Laserschneidzentrum



Laser schneidet computergesteuert die Aussparungen

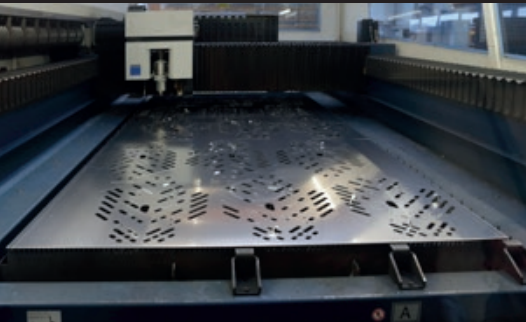

Im zweiten Schritt werden die Segmente separiert



Die Bohrungen werden mit einem Kegelsenker »gesenkt«



Dies erlaubt das bündige Verschrauben



Der letzte Schliff – von Hand



Abkanten, mit viel Erfahrung und Fingerspitzengefühl



Nach der mechanischen Bearbeitung



**FUNKTIONALITÄT.  
DURCH KOMPETENZ UND ERFAHRUNG.**





**AUF NUMMER SICHER.  
MIT ZERTIFIZIERTEN KOMPONENTEN.**

**DIE ARBEITSSCHRITTE BEI DER FERTIGUNG UNSERER LENKERERHÖHUNG »ERGO+« – #41970-111**



Aluminium-Barren zur Herstellung der Lenkererhöhung



Fräsprozess, als Vorbereitung der Präzisionsbearbeitung



Präzise Formfräsung der oberen Formung



Effektiv und präzise: Serielle Bearbeitung



Bohroperation im Unterteil der Lenkererhöhung



Fräsung des formschlüssigen Sitzes im Unterteil



Computergestützte Maßkontrolle mit Rubinstein Spitze

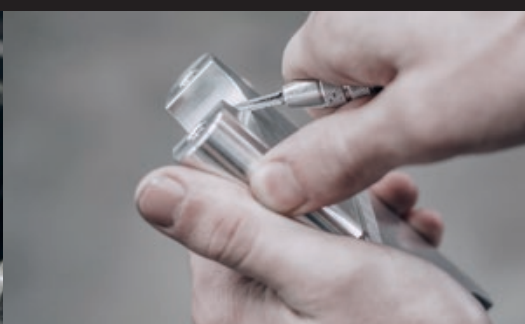

Die Kanten werden vom Werkzeugmacher gebrochen



Präzision, die man sehen kann

# DIE ZWEITE SÄULE: QUALITÄT. GANZ SICHER.

**WUNDERLICH HAT DIE RE-ZERTIFIZIERUNG SEINES QUALITÄTSMANAGEMENTSYSTEMS NACH DER NEUEN DIN EN ISO 9001:2015 UND DEN NACHWEIS, DIE BESONDERS ANSPRUCHSVOLLEN ZUSATZFORDERUNGEN DES KRAFTFAHRT-BUNDESAMTS (KBA) ZU ERFÜLLEN, IM JULI 2018 ERNEUT ERFOLGREICH ABSOLVIERT.**

## Warum treiben wir einen solchen Aufwand?

Abgebrochene Handhebel, geborstene Bremszylinder? Die Folgen kann sich jeder Motorradfahrer ausmalen, im schlimmsten Fall sind sie fatal. Immer häufiger tauchen auf dem Markt sogar sicherheitsrelevante Motorradteile ohne Zulassung auf, bei denen es sich schlicht um dreiste Produktfälschungen handelt. Marken werden bis hin zu den Original-Verpackungen unverfroren nachgeahmt. Die Folgen für Motorradfahrer sind den hochgradig kriminellen Anbietern schlicht und ergreifend egal. Sie ausfindig zu machen, stellt sich häufig als unmöglich heraus.



Ein erster Indikator für solche Fake-Parts ist tatsächlich der Preis. Von auffällig billigen, angeblichen »Marken«-Komponenten diverser Online-Plattformen sollte man deshalb unbedingt die Finger lassen. Sie sind billig und ohne Qualitätsprüfungen produziert. Der billige Preis lässt sich nur realisieren, indem man an der Qualität der eingesetzten Werkstoffe, der Fertigungsverfahren und nicht zuletzt am fehlenden durchgängigen Qualitätsmanagement rigoros spart. Dies geht häufig so weit, dass dem Plagiat wichtige technische oder erforderliche konstruktive Merkmale, die die Funktion sicherstellen, fehlen.

Wir stehen mit unseren eigenen Produkten und Komponenten für hochwertigste Ausführung und gleichbleibend hohe Qualität und für das, was Made in Germany ausmacht. Wir stellen deshalb ausschließlich eigene Komponenten her, die zulassungsfähig sind, d.h. sie sind entweder mit einer ABE (Allgemeine Betriebserlaubnis), EG-ABE oder einem TÜV-Gutachten versehen. Alle anderen Produkte im Angebot unterliegen nicht der Homologationspflicht. Als eines der ersten Unternehmen in der Motorradbranche ist Wunderlich bereits seit Anfang der 2000er Jahre nach der KBA-konformen Norm DIN EN ISO 9001 zertifiziert.

**Nur mit ABE:** Brems- und Kupplungshebel (Art.-Nr.: 25750-xxx) sind bei uns ausschließlich mit ABE erhältlich, um dem Fahrer die größtmögliche Sicherheit zu gewährleisten.



Auch beim Thema Ergonomie & Komfort durchlaufen die Bauteile unsere strengen Qualitätskontrollen – Hier: Fußrastentiefenerlegung »VARIO« (Art.Nr.: 25910-xxx)

Damit ist die Einhaltung der sicherheitsrelevanten Bestimmungen sichergestellt. Das Zertifikat ist die Grundvoraussetzung dafür, dass wir TÜV-Gutachten oder ABE für die eigenen Produkte und Komponenten beim KBA beantragen können. Im Juli 2018 haben wir die 3-jährige Re-Zertifizierung (ohne Re-Zertifizierung verliert das Zertifikat seine Gültigkeit) und im Juli 2019 das jährliche Audit für das Qualitätsmanagementsystem und das Kraftfahrt-Bundesamt (KBA) erneut erfolgreich absolviert.

Auditierung und Zertifizierung wurden von der unabhängigen und von der Deutschen Akkreditierungsstelle zugelassenen Prüforganisation EUROCERT durchgeführt. Der Aufwand, den wir in die konstruktive Entwicklung, die Homologation und in die permanente Qualitätsüberwachung durch unabhängige Prüfinstitute, die zudem bei der Deutschen Akkreditierungsstelle (DAKKS) zugelassen sein müssen, stecken, sorgt dafür, dass die Komponenten sicher sind und sich unsere Kunden darauf verlassen können. Das ist es, was »Anständige Komponenten« ausmacht. Damit sind Wunderlich-Kunden immer auf der sicheren Seite: Erstens mit Hinblick auf die Qualität, zweitens mit Hinblick auf Sicherheit und drittens mit Hinblick auf die Legalität der Komponenten.



Wunderlich hat die Re-Zertifizierung seines Qualitätsmanagementsystems nach der neuen DIN EN ISO 9001:2015 und den Nachweis, die besonders anspruchsvollen Zusatzforderungen des Kraftfahrt-Bundesamts (KBA) zu erfüllen, im Juli 2018 erneut erfolgreich absolviert. Das Audit fand zuletzt im Juli 2019 statt.

Dieser Aufwand schlägt sich freilich auch im Preis nieder. Das muss er auch. Doch wie sagte schon Sir Frederick Henry Royce: »Qualität besteht, wenn der Preis längst vergessen ist.« Die Sicherheit auch. ▶▶

Unsere Wunderlich Paralever Strebe »VARIO« – Ein Muster-Beispiel für die hohen Anforderungen an Werkstoff- und Verarbeitungsqualität, Sicherheit und Funktionalität (Art.Nr.: 26360-003)



# DIE DRITTE SÄULE: WUNDERLICH BLAU – VERANTWORTUNG UND NACHHALTIGKEIT.

## WIR HABEN UNS BEI WUNDERLICH DER VERANTWORTUNG UND DEM RESPEKT FÜR MENSCH UND UMWELT VERPFLICHTET.



Obgleich wir international tätig sind, sind wir bodenständig und seit der Unternehmensgründung im Kreis Ahrweiler fest verwurzelt. Wirtschaftlich achten wir darauf, die Produkte lokal herzustellen, sodass unsere Wunderlich Produkte wo immer es möglich ist, »Made in

Germany« sind. Die Transportwege sind verglichen mit der Beschaffung auf den weltweiten Märkten kurz und kalkulierbar und damit umwelt- und ressourcenschonend. Hinzu kommt die lange, enge und verlässliche Verbindung zu unseren Partnern.

Wir machen uns jeweils ein Bild der Betriebsstätte unserer Zulieferer und stellen damit sicher, dass dort ausschließlich unter sozialverträglichen Bedingungen gearbeitet wird. Es ist unabdingbar, dass Menschen im Zusammenhang mit einem Projekt des Unternehmens niemals sozial benachteiligt oder ausgebeutet werden.

Wir achten auf den ressourcenschonenden Umgang mit Werkstoffen, so dass wir, wenn möglich, Komponenten im Austausch liefern. Dadurch tragen wir zur Reduzierung des Abfallaufkommens und des Energieverbrauchs bei. Bei Verpackungen werden wir innerhalb der nächsten Zeit auf Kunststoffverpackungen verzichten und auf vollständig recyclingfähige Verpackungen umstellen.

Der für unser Unternehmen benötigte Strom wird in Form erneuerbarer Energien mit unserer eigenen Photovoltaik-Anlage produziert. Damit leisten wir einen wirksamen Beitrag zur Reduktion des Verbrauchs fossiler Brennstoffe.

Regelmäßig werden die Vormontage von Produkten, Verpackungsaufträge, die Abwicklungen von Druck- und Versandaufträgen in erheblichem Umfang sowie die Pflege unseres Fabrikgeländes an eine integrative Einrichtung vergeben.

Wir bilden regelmäßig junge, engagierte Menschen aus. Gegenwärtig sind es 7 Auszubildende, wobei die berufliche Bandbreite groß ist und vom dualen Studium über kaufmännische, logistische Berufsfelder bis zum Zweiradmechatiker reicht. Damit liegt unsere Ausbildungsquote bei 10%!

Darüber hinaus bieten wir regelmäßig Maschinenbaustudenten einen Langzeitpraktikantenplatz in unserer Entwicklungsabteilung.

Mit allen genannten Maßnahmen tragen wir dazu bei, unserer gesellschaftlichen Verpflichtung und unserem Respekt für Mensch und Natur vollständig gerecht zu werden.

## AKTUELLE INITIATIVEN ZUR NACHHALTIGKEIT IM RAHMEN VON WUNDERLICH BLAU

Bei allen Maßnahmen und Initiativen war uns wichtig, diese grundsätzlich kundenorientiert auszurichten. So können Sie sich zum Beispiel bei den Initiativen »Papierlose Rechnung« und »nachhaltige, klimaneutral gedruckter Kataloge« frei fühlen, zu entscheiden, unsere Initiativen zu unterstützen.

### INITIATIVE »PAPIERLOSE RECHNUNG«

Um Ressourcen, hier konkret Holz, Wasser und Energie zur Herstellung des Papiers zu sparen, können Sie seit dem 1. August 2019 frei wählen, ob sie ihre Rechnung weiter in Papierform oder papierlos als PDF-Datei erhalten möchten. Abhängig von Ihrer Wahl senden wir Ihnen die Rechnung wie herkömmlich im Paket beigelegt zu oder aber wir senden sie separat als PDF per E-Mail. Als dritte Option bieten wir Ihnen die Auswahl beider Varianten an.

### KLIMANEUTRALE VERSENDUNG VON PAKETEN

Wir möchten unserer Verantwortung als Versender von Paketen Rechnung tragen und versenden ab Herbst 2019 klimaneutral. Die Kosten dafür übernehmen wir.

### INITIATIVE UMWELTFREUNDLICHE PRODUKTVERPACKUNG

Wir befinden uns derzeit in der Umstellung unserer Produktverpackungen auf FSC®-zertifizierte Kartonagen. Die Umstellung erfolgt sukzessive, da dies umfangreiche Abstimmungen über die gesamte Lieferkette bis hin zu unseren Lieferanten erforderlich macht. Mit diesem und weiteren, großen Schritten, werden wir Plastik bei Produktverpackungen konsequent reduzieren.

### INITIATIVE NACHHALTIGE, UMWELTFREUNDLICHER KATALOGE

Diese Initiative setzt sich aus drei wesentlichen Bausteinen zusammen:

1. Katalogpapiere aus nachhaltiger Waldbewirtschaftung
2. Klimaneutraler Druck
3. In unserem Katalogportal finden Sie unsere Kataloge online zum Blättern oder als PDF zum downloaden.

# NACHHALTIGE DRUCK- UND MEDIENPRODUKTION.



Die Nachhaltigkeit beschreibt die Nutzung eines regenerierbaren, natürlichen Systems in einer Weise, dass dieses System in seinen wesentlichen Eigenschaften erhalten bleibt und sein Bestand auf natürliche Weise auf lange Sicht wachsen und fortgeführt werden kann. Dieses Motiv leitet die Wunderlich GmbH auch bei der gemeinsamen Konzeption und der Produktion des vorliegenden Kataloges!

Aus der Definition des Nachhaltigkeitsbegriffs, ergibt sich für die Wunderlich GmbH das Engagement für eine nachhaltige und klimaneutrale Produktion ihrer Kataloge, die sich, neben der Anwendung hochmoderner, Ressourcen schonender Druckverfahren, aus zwei Komponenten zusammensetzt:

**Der Forest Stewardship Council® (FSC®)** wurde 1993 in Folge des Umweltgipfels von Rio ins Leben gerufen. Der FSC® ist eine nichtstaatliche gemeinnützige Organisation, die sich für umweltgerechte, sozialverträgliche und ökonomisch tragfähige Nutzung der Wälder unserer Erde einsetzt. Die Organisation wird weltweit von verschiedenen Umweltorganisationen, sowie zahlreichen Unternehmen aus der Forst- und Holzwirtschaft unterstützt.

Für diesen Katalog setzt Wunderlich deshalb ausschließlich FSC®-zertifizierte Papiere ein. Das Label sichert, dass für diesen Katalog über die gesamte Verarbeitungskette zertifiziertes, d.h. kontrolliertes, Holz oder Papier verwendet werden. Kunden, die FSC®-Produkte kaufen, leisten einen aktiven Beitrag zur nachhaltigen Bewirtschaftung der Wälder auf der ganzen Welt.

**Klimaneutralität und klimaneutrale Medienproduktion** bedeuten, den Ausgleich von Treibhausgasen, also die Neutralisierung durch Einsparung einer bestimmten Menge an anderer Stelle. Dies ist möglich, da Treibhausgase eine globale Wirkung haben und es für das Klima irrelevant ist, an welchem Ort Emissionen entstehen und an welchem Ort sie vermieden werden. Dieser Katalog wurde deshalb klimaneutral, d.h. klimakompensiert produziert. Als Grundlage wird eine Emissionsbilanz der betreffenden Druck-sache erstellt, bei der die herstellungsseitigen Emissionen zu Grunde gelegt werden. Die Wunderlich GmbH erwirbt damit am Ende ein Zertifikat und investiert hier in ein anerkanntes Klimaschutzprojekt des sogenannten Gold Standards.

Mit diesen beiden Qualitätsmerkmalen leistet die Wunderlich GmbH einen erheblichen Beitrag zum Umwelt- und Klimaschutz.

Bernd Kinzel

Dipl.-Ing. für Druck- und Medientechnologie  
Berater und Experte für nachhaltige Medienproduktion

Wir haben uns für den umweltschonenden Umgang mit Waldressourcen entschieden. Wunderlich druckt deshalb ab Herbst 2019 alle Kataloge auf FSC® (Forest Stewardship Council®)-zertifizierten Papieren. Dies gilt auch für das vorliegende Katalogbuch. Das FSC®-System sichert die nachhaltige Nutzung der Wälder heutiger und nachfolgender Generationen durch eine grundsätzlich tragfähige umweltfreundliche, sozialförderliche und ökonomisch tragfähige Bewirtschaftung von Wäldern.

Mehr Information: [www.fsc-deutschland.de](http://www.fsc-deutschland.de)

Für den Katalogdruck arbeiten wir mit Druckereien zusammen, die Ihren Druckprozess konsequent klimaneutral organisiert haben.



Wenn Sie gänzlich auf gedruckte Kataloge verzichten möchten, finden Sie alle Kataloge in unserem Katalogportal, zum Blättern oder zum Herunterladen.

Hier der Link: [www.wunderlich.de/katalog](http://www.wunderlich.de/katalog)



# FORSCHUNG UND ENTWICKLUNG BEI WUNDERLICH.

## VON DER IDEE ZUM FERTIGEN PRODUKT – AM BEISPIEL UNSERES NEUEN MOTORSCHUTZES FÜR DIE R 1250 GS, DIE F 750/850 GS UND F 850 GS ADVENTURE.

Zu den Standard-Schutzkomponenten bei Wunderlich zählt ein anständiger Motorschutz für alle GS Modelle. Dies erwarten unsere Kunden ganz einfach. Sobald BMW Motorrad eine neue GS vorstellt, gehen bei uns die ersten Kundenanfragen ein und die nach dem Motorschutz gehört dazu. In der Entwicklung von Motorschutzelementen haben wir schließlich über viele GS-Generationen reichlich spezialisierte Erfahrung sammeln können.

### ANHAND DES MOTORSCHUTZES »EXTREME« MÖCHTEN WIR IHNEN EINEN TYPISCHEN ENTWICKLUNGSPROZESS FÜR EIN WUNDERLICH-EIGENPRODUKT VORSTELLEN.

Am Beginn steht immer das Sammeln aller Ideen im Rahmen eines Brainstormings in unserer Entwicklungsabteilung. Mit von der Partie: Nicolas Petit unser Designer. Kein Gedanke ist verboten. Es ist das Ringen um die besten Vorschläge, um die besten Ideen. Am Ende steht die Produktidee, das Produktkonzept als Ergebnis der Kombination der besten Ideen. Dabei fließt die Kompetenz unserer aktiven Renn- und Testfahrer, unserer Entwicklungstechniker und unserer Mechaniker mit ein.

Zunächst tragen unsere Entwickler die Anforderungen für neue Komponenten in einer Liste zusammen. Diese Liste hat bei Technikern und Ingenieuren einen festen Namen: Das Lastenheft. Das Lastenheft für einen Wunderlich Motorschutz beinhaltet verschiedene grundlegende Anforderungen, die das fertige Produkt erfüllen muss. Für den Motorschutz sind dies die folgenden Ansatzpunkte:

1. Maximaler Schutz für Motor und Aggregate
2. Hohe Steifigkeit und mechanische Festigkeit gegen mechanische Beanspruchung
3. Minimales Gewicht
4. Max. Schutz bei bester Boden- und Schräglagenfreiheit
5. Sichere Befestigung

6. Produktgestalt oder -form, die nur eine geringe Angriffsfläche bietet, die das Aushebeln oder Verhaken im Gelände vermeidet
7. Stoßabsorbierende Befestigung
8. Korrosionsbeständigkeit
9. Öffnungen, damit das Wasser nach Flusssdurchquerungen frei abfließen kann
10. Gute Wartungszugänglichkeit
11. Optimale konstruktive Integration
12. Funktionales Design
13. Integriertes Design

### MAXIMALER SCHUTZ UND EINE OPTIMALE RELATION ZWISCHEN BAUTEILSTEIFIGKEIT UND GEWICHT STEHEN BESONDERS IM FOKUS.

An die Einzelanforderungen legen wir unser bewährtes Bewertungsschema an. Zur Erfüllung der wichtigsten Anforderungen stand von vornherein fest, dass wir den Motorschutz der neuesten GS-Generation der R- und F-Modelle das Gewicht, bei gleichzeitig höherer Bauteilsteifigkeit, weiter minimieren wollten. Zugleich sollte der Motorschutz so eng wie möglich anliegen. Dies reduziert die frontale Angriffsfläche und schafft maximale Boden- und Schräglagenfreiheit.

### BESONDERE HERAUSFORDERUNGEN

Als besondere Herausforderung kam hinzu, dass der Reihenmotor der F750/850 GS, anders als der Boxermotor der R 1250 GS<sup>1)</sup>, asymmetrisch ausfällt. Dies ist gut sichtbar an der Lichtmaschinen- und Kupplungsseite und auch an der schräg vor dem Motor verlaufenden Krümmer Führung. Die asymmetrische Gestalt des Motorschutzes macht die Entwicklung der Form und des Designs komplizierter.



<sup>1</sup> In der Draufsicht ist der Boxermotor selbstverständlich auch unsymmetrisch, da jeder Kolben über ein eigenes Pleuel und einen eigenen Kurbelwellenzapfen verfügt (anders als beim V-Motor, bei dem sich die gegenüberliegenden Kolben jeweils einen Kurbelzapfen teilen). Beim Blick von oben erkennt man, dass beim BMW Boxer stets der linke Zylinder gegenüber dem Rechten weiter vorne angeordnet ist. Dies Asymmetrie spielt jedoch bei der Auslegung des Motorschutzes keine Rolle.

**DESIGNENTWICKLUNG UND KONSTRUKTION**

Wunderlich Komponenten zeichnen sich durch ihre konstruktive und formale Integration aus. Unser Designer Nicolas Petit steht für dieses Prinzip, genau wie unsere Konstrukteure. Beide, Designer und Konstrukteur, arbeiten Hand in Hand. Aus ersten Skizzen entstehen weitere. Kristallisiert sich die endgültige Form heraus nimmt er die dritte Dimension hinzu und formt die erforderlichen Modelle oder Muster. So auch in diesem Fall.

**DIGITALISIERUNG**

Die Anlenkpunkte an den Maschinen und die Designmuster werden wiederum mit unserem hochmodernem 3D-Scan-System gescannt, die die Bauteilgeometrie und die Oberflächenform mit höchster Präzision ins CAD-System übergibt. Das wiederum verarbeitet alle Daten, digitalisiert quasi den Motorschutz und erzeugt die erforderlichen Daten. So entsteht ein differenziertes, dreidimensionales Objekt mit realistischen räumlichen Oberflächen (Rendering).

Mit diesen digitalen Daten, die am CAD Rechner noch geglättet und adaptiert werden, füttern unsere Entwickler unseren hochmodernem 3D Drucker, der im Rapid Prototyping Kunststoff-Druckverfahren die Prototypen herstellt. Abhängig

von der Komplexität der Teile, die gedruckt werden, kann der Druckvorgang durchaus bis zu einigen Stunden dauern. Dieser gedruckte Prototyp des Motorschutzes wird dann am Motorrad angepasst. Bei der Genauigkeit und Präzision, mit der wir arbeiten, waren nur minimale Korrekturen zu erwarten. Damit sind alle wesentlichen Bauteildaten definiert und die Zeichnungsdaten können an die Fertigungswerkstätten übergeben werden: in diesem Falle an einen deutschen Spezialisten fürs Hydroforming, der unseren Motorschutz »Extreme« für die F 750/850 GS und für die R 1250 GS fertigt.

**FERTIGUNGSTECHNOLOGISCH NEUE WEGE GEHEN: DAS HYDROFORMING-VERFAHREN**

Zur Fertigung eines Motorschutzes gibt es verschiedene Verfahren: Ganz klassisch durch Umformverfahren (Kanten) oder durch konventionelles Fügen (Schraubverbindungen, Vernietungen) einzelner Bauteilsegmente zum Ganzen. Bei diesen Verfahren sind wir jedoch stets Beschränkungen unterworfen, weil diese Fertigungsverfahren am Ende die Freiheit begrenzen, eine Form und Geometrien dreidimensional frei zu bestimmen. Ausnahme: Schweißtechnische Verfahren, bei denen kleinteilige Segmente zusammengefügt werden. Diese Verfahren sind jedoch arbeits- und energieintensiv. ▶▶

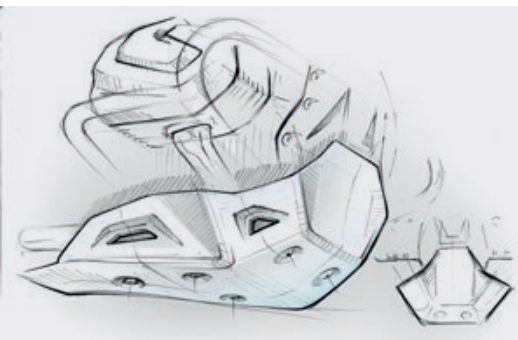

Entwurf mit der ersten Idee

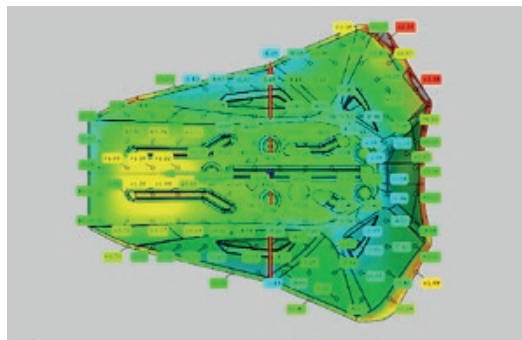

Darstellung der Spannungsverteilung

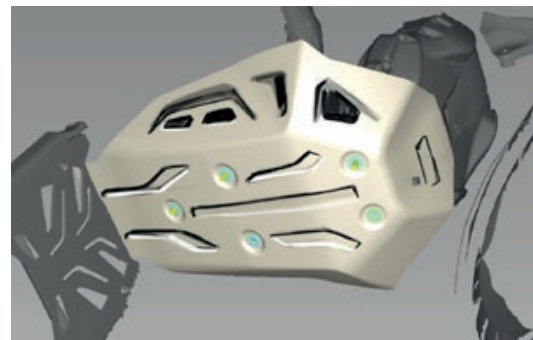

Gerendertes Darstellung



Hydroforming-Anlage mit der Matrize



Das Halbzeug wird in der Anlage ...

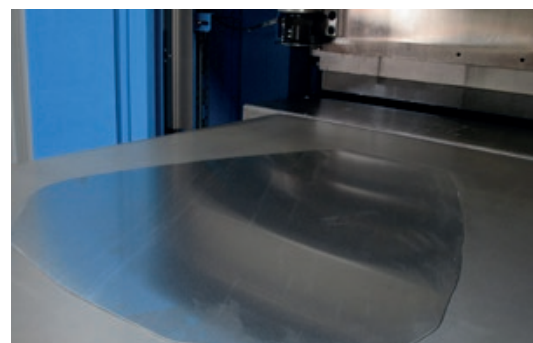

... über der Matrize positioniert

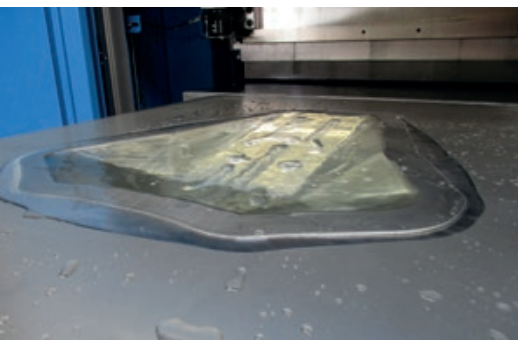

Nach den Prozess, der hydro- ...



... geformte Motorschutz in der Matrize



Der fertige Motorschutz für die R 1250 GS-Serie

## BEIM MOTORSCHUTZ »EXTREME« FÜR DIE AKTUELLEN GS-MODELLE VON BMW SIND WIR ERSTMALS EINEN NEUEN, INNOVATIVEN WEG GEGANGEN, UM DIE GESTELLTEN ANFORDERUNGEN ZU ERFÜLLEN.

Wunderlich stellt den Motorschutz »EXTREME« mit dem fertigungstechnologisch anspruchsvollen und fortschrittlichen Hydroforming-Verfahren her. Dies ist eine technologische Weiterentwicklung des Tiefziehverfahrens, bei dem das zu formende Werkstück unter hohem hydraulischem Druck (anstelle des Stempels beim konventionellen Tiefziehen) in die formbestimmende Matrize tiefgezogen wird. Die Arbeitsdrücke können bei diesem Umformprozess bis zu 4.000 bar betragen. Das entspricht 40.000 m Wassersäule! Zum Vergleich: Die tiefste Stelle des Meeres, die Tiefseerinne des Marianengrabens ist etwa 11.000 m tief und der Wasserdruck beträgt knapp 1.100 bar. Die Anforderungen an die Güte der Maschinen ist also mit Hinblick auf Dichtigkeit und Biegesteifigkeit enorm. Die Vorteile sind jedoch unschlagbar: Die hohen Drücke stellen eine präzise Ausprägung der Bauteilgeometrie bei gleichzeitig geringer Rückfederung sicher. Bei unserem Motorschutz sind zudem die Bauteileigenspannungen aufgrund der Ziehtiefe gering.

So gelingt es uns, komplexe Bauteilformen und Geometrien (erst recht asymmetrische, wie bei der F750/850 GS) zu realisieren, bei denen wir durch die Optimierung der Materialstärke ein geringeres Gewicht erzielen und gleichzeitig hohe Bauteilsteifigkeiten und mechanische Stabilität realisieren können. Das Ergebnis ist ein widerstandsfähiger, gewichts- und formoptimierter Motorschutz, der sich so eng und organisch um das Aggregat schmiegt, dass das Gestaltungsprinzip des »Form follows function« offensichtlich wird.

## WUNDERLICH BLAU IN DER ENTWICKLUNGSABTEILUNG

Auch in den Köpfen unserer Entwickler spielt unsere sensibilisierte ernsthafte Auseinandersetzung mit der Nachhaltigkeit im Rahmen von Wunderlich BLAU eine gewichtige Rolle. Im wahrsten Sinne des Wortes: Gewichtersparnis spart Sprit, genau wie eine minimierte Frontsilhouette, die den Strömungswiderstand positiv beeinflussen kann. Weniger Gewicht bedeutet weniger Materialeinsatz, was sich wiederum ressourcenschonend auswirkt. Zugegeben, kleine Schritte die jedoch ohne Aufwand machbar sind und der stetigen Optimierung dienen.

# DAS ERGEBNIS KANN SICH SEHEN LASSEN! DER WUNDERLICH MOTORSCHUTZ »EXTREME«.

Das funktionale, integrierte Design reduziert die Angriffsfläche und vermeidet das unangenehme Aushebeln oder Verhaken im Gelände, egal ob durch Astwerk, Geröll oder Felsen. Öffnungen sorgen dafür, dass nach Flusssdurchquerungen aufgenommenes Wasser frei abfließen kann. Typisch Wunderlich ist dabei, dass auf die uneingeschränkte gute Zugänglichkeit bei Wartungsarbeiten geachtet worden ist: So wurde beispielsweise eigens eine Öffnung zum ungehinderten Ablassen des Motoröls vorgesehen.

Der Motorschutz aus Aluminium ist korrosionsbeständig und auftretende Kräfte und Vibrationen werden von stoßentkoppelnden Befestigungselementen absorbiert. Er ist in den Ausführungen silberfarben oder schwarz pulverbeschichtet erhältlich. Unser Motorschutz »EXTREME« ist Made in Germany. Deshalb geben wir gerne 5 Jahre Garantie.







# WER IST DENN SCHON »DURCHSCHNITT«?



## ÜBER FAHRFREUDE, ZUSÄTZLICHE SICHERHEIT DURCH ERGONOMIE UND DAS PASSENDE FAHRWERK BEIM MOTORRADFAHREN.

### FAHRSPAß!

Der größte Reiz beim Motorradfahren ist der Fahrspaß. Egal ob alleine oder in der Gruppe. Alle Sinne sind geschärft und auf den Moment konzentriert. Wir alle kennen dieses einzigartige Gefühl, im Flow die Landschaft zu durchsurfen! Fahrspaß entsteht dann, wenn die Ergonomie und das Fahrwerk stimmen. Wenn nichts schmerzt, irritiert und wenn man sich vor allem rundum wohl und sicher fühlt. Wenn Motorrad und Fahrer oder Fahrerin eins werden. Wenn die Bedienung intuitiv und ohne Ablenkung abläuft, dann schafft das ein gehöriges Plus an Sicherheit.

### WER IST DENN SCHON »DURCHSCHNITT«?

Aktuelle Motorräder sind besser als je zuvor. Und doch müssen Motorradhersteller bei der Festlegung des Lastenhefts der Maschinen aus wirtschaftlichen Gründen Kompromisse eingehen. Kompromisse heißt, man geht vom Durchschnitt aus: Von einem durchschnittlich schweren Fahrer (ein Fahrer wohlgemerkt, meist nicht einmal von einer Fahrerin) und von durchschnittlich schwerem Gepäck. Ein solches Fahrwerk ist für einen 70 kg schweren Fahrer – erst recht für eine zierliche Fahrerin – viel zu hart, für denjenigen, der 120 kg auf die Waage bringt, ist es zu weich. Beides ist nicht gut! Hinzu kommen die Sitzhöhe, der Wetterschutz, die Erreich- und Bedienbarkeit der Lenkerhebel und die ergonomische Anordnung der Fußrasten. All das ist in der Serie aus nachvollziehbaren Gründen auf die Durchschnittsgröße ausgelegt.

### NUR, WER ENTSPRICHT DENN EIGENTLICH DEM DURCHSCHNITT?

#### DER EINFLUSS DER ERGONOMIE AUF DIE FAHRFREUDE

Ergonomisch ist ein Motorrad, wenn alles sitzt und passt, wenn sich alles an der rechten Stelle befindet. Wenn man mit den Füßen sicher den Boden erreicht, mit den Armen bequem den Lenker und mit Händen und Füßen alle Hebel mühelos und sicher bedienen kann, ohne sich verbiegen oder recken zu müssen. Passt die Ergonomie nicht, kann es zu schmerzenden Verspannungen oder Gelenken kommen, die nicht nur die Fahrfreude, sondern auch die Sicherheit beim Fahren nachteilig beeinträchtigen können.

**FAZIT:** Bei der Ergonomie spielt Ihre Größe und besonders auch Ihre körperliche Gestalt (z.B. die Körpergröße, aber auch das Verhältnis von Beinlänge zu Körpergröße, Größe von Händen und Füßen usw.) eine große Rolle!

#### DAS FAHRWERK UND SEIN EINFLUSS AUF DIE FAHRFREUDE

Zum Fahrwerk kann man grundsätzlich sagen, dass ein gutes Fahrwerk dadurch gekennzeichnet ist, dass es die Räder unter allen Bedingungen am Boden hält, den Kontakt zur Straße beim Beschleunigen, Bremsen und bei der Kurvenfahrt unbedingt sicherstellt. Ohne zu tief in die Physik einzusteigen kann man

zudem sagen, ein Motorrad stellt ein Feder-Masse-System dar. Die Masse setzt sich aus der Maschine und der Fahrerin oder dem Fahrer zusammen. Ist sie oder er zu leicht, »hoppelt« und springt die Maschine, ist er oder sie zu schwer, schlägt sie unter Umständen durch. Bei einer guten Fahrwerksauslegung wird das Gewicht von Fahrer, Fahrerin und eventuellem Sozius unbedingt mit einbezogen.

Genau wie die Fahrweise, die sportlich oder touristisch sein kann. Diese Informationen sind nicht nur hilfreich, ihre Kenntnis ist notwendig, wenn man die Fahrwerkselemente sorgfältig ausgelegt will. Nur so kann ein gutmütiges und vor allem sicheres Fahrverhalten Ihrer Maschine sichergestellt werden.

**FAZIT:** Bei der Fahrwerksauslegung spielt Ihr Gewicht und Ihre Fahrweise eine wesentliche Rolle!

### PASST NICHT? GIBT'S NICHT! WUNDERLICH HAT LÖSUNGEN!

Wir bei Wunderlich sind spezialisiert auf Komponenten, mit denen Sie die Ergonomie und das Fahrverhalten Ihrer BMW auf Ihre ganz individuellen Bedürfnisse und Präferenzen anpassen können, ohne dass Sie Kompromisse eingehen müssen. Diese Komponenten sorgen für Ihre Fahrfreude.

#### ERGONOMIE:

- Passende Sitzbänke (höher, tiefer)
- Windschutz in verschiedenen Ausführungen
- Lenkererhöhungen
- Einstellbare Rasten- und
- Lenkerhebelsysteme

#### WUNDERLICH SUSPENSION-FAHRWERKE:

- Hervorragendes Ansprechverhalten durch die Verwendung bester Werkstoffe, präziser Fertigung und sorgfältiger Montage von Hand
- Individuell für Ihre Bedürfnisse, Ihr Gewicht und Ihre Größe konfiguriert
- Voll einstellbar für Ihre Bedürfnisse und Ihren Fahrstil

Bitte sprechen Sie uns jederzeit gerne an und schildern uns Ihre Fragen und Wünsche. Wir finden eine Lösung für Sie! Erfahren Sie mehr auf den folgenden Seiten.





# DAS A UND O: DIE ERGONOMIE.

Natürlich bietet BMW ab Werk entsprechende Optionen. Aber nicht jeder kauft ein neues Motorrad ab Werk und bekanntlich sind unsere Zubehör-Lösungen unter Umständen sowieso die bessere und ergonomischere Wahl. Denkbar sind auch diverse Kombinationen. Die Maschine ist zu groß? Bevor Mann oder Frau nun technische Lösungen angeht, stehen weniger aufwendige Lösungsmöglichkeiten im Raum: Üben und Lernen! Vieles geht auch mit kurzen Beinen, wenn der Kopf mitmacht.

Ein gutes Balancegefühl sowohl für das Motorrad als auch für den eigenen Körper ist das A und O. Kann ich das Zweirad sicher schieben (dazu bieten sich Achten an, im und gegen den Uhrzeigersinn), ist auch das Gefühl AUF dem Motorrad ein ganz anderes. Der Gleichgewichtssinn lässt sich zudem durch einfache Sport-Übungen und -Geräte bestens schulen. Dieses Programm ist auch zum Saisonbeginn hilfreich!

## R NINE T – PASST NICHT? GIBT'S NICHT!

Wir widmen uns seit jeher der Verbesserung der Ergonomie und bieten eine Vielzahl an formschönen integrierten Komponenten, mit denen Sie Ihre R nineT ergonomisch an Ihre individuellen Bedürfnisse anpassen können. Dazu gehören unsere Fußrastensysteme »9T-VARIO« und »VARIO«: Höher-, Tiefer- sowie Vor- und Zurückverlegung sind möglich. Die Tieferlegung empfehlen wir gerade großen Menschen, die über den zu engen und damit unbequemen Kniewinkel auf der R nineT klagen. Mit unserer einzigartigen, justierbaren Paralever Strebe »VARIO« ist eine moderate Höher- oder Tieferlegung im Handumdrehen machbar. Sie bietet gleichzeitig die Option das Fahrwerk spurstabiler oder handlicher einzustellen. Unsere »AKTIVKOMFORT«-Sitzbänke sind ohnehin dafür bekannt, bequemer als das Original zu sein. Hilfreich ist auch die einfache Montage unserer »ERGO« Lenkererhöhungen, eine kleine Änderung mit großer Wirkung. Die Erhöhung sorgt nicht nur für eine entspannere und aufrechtere Sitzposition, sondern auch für deutlich mehr Bewegungsfreiheit. Nützlich für große wie für kleine Fahrer sind auf jeden Fall unsere »DAYTONA« Verkleidung, unsere »VINTAGE« Lampenmaske oder unsere formschönen »MARATHON«-Scheiben. Nicht nur beim Fahren mit offenem Jet-Helm bieten sie hervorragen-

den Wind und Regenschutz, sie verringern zudem spürbar helmabhängige aerodynamische Verwirbelungen und minimieren die oft unangenehmen Vibrationen. Wenn das alles noch nicht reicht, der muss tiefer in die Technik seines Motorrades eintauchen.

## DIE BESTE LÖSUNG: DIE FAHRWERKS-KOMPONENTEN VON WUNDERLICH SUSPENSION

Die mit Sicherheit beste Lösung zur finalen Tiefer- oder Höherlegung ist ein qualitativ hochwertiger Fahrwerks-Satz mit einem angepassten Federbein in Verbindung mit einem Cartridge-Kit für die Gabel. Zusammen mit dem Fahrwerksspezialisten Wilbers bieten wir unsere eigenständige, hochwertige Produktlinie Wunderlich Suspension an. Hier finden Sie diverse hochwertige Fahrwerkskomponenten, die Sie individuell für Ihre Bedürfnisse konfigurieren können. Allen, die ihre R nineT auch ab und an abseits befestigter Pfade Offroad bewegen wollen, möchten wir hier unsere einmaligen Offroad tauglichen 70 mm-Höherlegungs-Fahrwerkskits unbedingt ans Herz legen. Ideal natürlich für Scrambler und Urban G/S. Unsere blaue Offroad Urban G/S und die GREEN HELL, die auf der Scrambler basiert, haben wir damit ausgerüstet, unsere GREEN HELL zusätzlich mit unserem 21"-Vorderrad-Umbau. Zahlreiche Fotos hier im Katalog zeigen, wie viel Spaß und Freude (uns) die Maschinen abseits der Straße machen!

Also, es gibt keinen Grund zum Verzweifeln und zum Verzicht auf das Traummotorrad, wenn die Größe nicht stimmt – wir helfen! Im vorliegenden Katalog haben wir Produkte, die Motorradfahrern und Fahrerinnen das Leben angenehm erleichtern. Natürlich beraten wir Sie auch ganz individuell und erklären Ihnen gerne im persönlichen Gespräch alle Möglichkeiten.

 **Wunderlich®**  
complete your BMW.



Wunderlich Lenkererhöhung »ERGO«



Fußrasten »VARIO«



Wunderlich Sitzbank »AktivKomfort Solo«



Wunderlich Sitzbank »AktivKomfort«



Wunderlich Verkleidungsscheibe »G/S«



Wunderlich Suspension Federbein



Wunderlich Brems- & Kupplungshebel einstellbar »VarioLever«



Wunderlich Paralever Strebe »VARIO«

# WUNDERLICH SUSPENSION.

## HÖCHSTE QUALITÄT. INDIVIDUELL KONFIGURIERBAR. VOLL EINSTELLBAR.

Grundsätzlich kann man sagen, dass ein gutes Fahrwerk dadurch gekennzeichnet ist, dass es die Räder unter allen Bedingungen am Boden hält, den Kontakt zur Straße unbedingt sicherstellt.

Das feinfühliges Ansprechen, das sich aus dem geringst möglichen Losbrechverhalten der Bauteile beim Ein- und beim Ausfedern ergibt, ist das wichtigste Maß für die Qualität der Fahrwerkskomponenten und damit des gesamten Fahrwerks.

Wie eigentlich immer ist die Qualität der Komponenten durch die Wahl der Werkstoffe, die Präzision der Fertigung der Einzelteile und durch die Sorgfalt in der Montage bestimmt. Das gilt erst recht für Fahrwerkskomponenten. Perfekt ist das Fahrwerk jedoch erst dann, wenn es die Möglichkeit der ganz persönlichen Konfiguration und der individuellen Einstellbarkeit bietet. Dies ist der hohe Anspruch, den Wunderlich Suspension-Fahrwerkskomponenten erfüllen: Sie erhalten perfekte Fahrwerkskomponenten von höchster Qualität, gepaart mit der Möglichkeit der individuellen Konfiguration und Einstellbarkeit. Unser umfangreiches Programm umfasst nahezu alle BMW Motorräder ab der 1969er /5 Baureihe.

Die Leistungsfähigkeit eines Motorrads wird landläufig immer noch ausschließlich an der Motorleistung gemessen. Die ist freilich eine Größe mit der fast jeder etwas anfangen kann.

Dem Fahrwerk eines Motorrads dagegen messen wir bei Wunderlich mindestens die gleiche Bedeutung zu, wie der schieren Motorleistung. Denn spätestens seit den 70er Jahren wissen wir, was nützen 100 PS und mehr, wenn das Fahrwerk und nicht der Motor die Grenzen setzt.

Die heute gebräuchlichen Motorradrahmen sind steifer denn je und damit besser denn je. Die Qualität der Federbeine und Gabeln werden jedoch nicht selten durch die Vorgaben der Kalkulationsabteilung der Werke definiert und nicht von den technischen Möglichkeiten. Dazu kommt, dass die Motorradhersteller bei der Dimensionierung der Federelemente zwangsläufig Kompromisse eingehen müssen. Kompromiss heißt in diesem Fall, man geht von einem durchschnittlich schweren Fahrer, von einer durchschnittlich schweren Zweimannbesetzung und von durchschnittlich schwerem Gepäck aus. Nur, wer entspricht dem Durchschnitt? Ein solches Fahrwerk ist für einen 70 kg Fahrer – erst recht für eine zierliche FahrerIn zu hart, für denjenigen, der 120 kg auf die Waage bringt, ist es zu weich. Hinzu kommt die Sitzhöhe, die natürlich auch auf die Durchschnittsgröße ausgelegt ist.

Nun könnte man sagen: Man kann nicht alles haben und sich damit zufriedengeben. Im Gegensatz zum Motorradrahmen hat man jedoch die Möglichkeit, die serienmäßigen Feder- und Dämpfungselemente durch solche von höherer Qualität mit spürbar besserem Ansprechverhalten auszutauschen.

Mit unseren Entwicklungs- und Testfahrern haben wir mittlerweile über zwei Jahrzehnte umfangreiche Erfahrung und Erkenntnisse auf der Straße, im Gelände, auf den Pisten der Welt und auf der Rennstrecke gesammelt. Die Erprobung findet nicht selten im Rahmen von anspruchsvollen Wettbewerben wie der Enduro d'Agadir, dem Pikes Peak International Hillclimb, beim BoxerCup, dem RLC Langstreckencup und durch die von uns unterstützten Globetrotter statt.

Dabei deckt sich unser eigenes Lastenheft mit den hohen Anforderungen unserer anspruchsvollen Kunden, die sich ein technisch hervorragendes, individuell konfigurierbares, auf ihre eigenen Bedürfnisse einstellbares Fahrwerk wünschen.



Pünktlich zum beiderseitigen 30-jährigen Firmenjubiläum haben wir und die Nordhorer Wilbers Products GmbH eine weitreichende Kooperation beschlossen. Seit Jahresbeginn 2015 produziert Fahrwerksspezialist Wilbers eine eigenständige Produktlinie für uns. Dabei übernimmt Wunderlich die gesamte Federbein-Palette der Adjustline-, Ecoline- und WESA-Fahrwerke sowie den Hyper Race-Lenkungsdämpfer und die Gabelfederkits mit dem entsprechenden Gabelöl. Zudem produziert Wilbers die Wunderlich Classic-Federbeine, bei denen exklusive Abstimmungen ausschließlich für Wunderlich einfließen.

Wunderlich-Kunden erhalten damit ein individuell gefertigtes Fahrwerk im unverkennbaren Wunderlich Suspension Design, sondern auch in unserer ganz speziellen Wunderlich-Abstimmung. Jedes Federbein wird dabei innerhalb von 5 Arbeitstagen mit einem individuellen Set-Up, abhängig von Einsatz, Beladungsgewicht und Sitzhöhe produziert. Nach der Lieferung an den Kunden wird die bei Wilbers stets übliche Garantiezeit von fünf Jahren durch Wunderlich übernommen.

Die original ESA-Verstell-Einrichtung (am Lenker) bleibt in den meisten Fällen erhalten.

Bei Interesse beraten wir Sie gerne kompetent und auf Ihre Bedürfnisse bezogen. Bitte sprechen Sie uns gerne an! In unserem Werkstatt-Service-Center erledigen wir auf Wunsch auch den Einbau (inkl. der Kopplung mit der Fahrzeugelektronik) und sämtliche Wartungsarbeiten an den Wunderlich-Suspension-Fahrwerken. Für unsere Kunden bedeutet das Individualität, Qualität und Service auf höchstem Niveau.

In unserem Webshop können Sie Ihre Fahrwerkskomponenten modellbezogen, individuell und für Ihre Bedürfnisse hin konfigurieren. [www.wunderlich-suspension.de](http://www.wunderlich-suspension.de)



Link  
»Wunderlich Suspension«



# WUNDERLICH LADEN UND AUSSTELLUNG.

In unserem neuen Laden und Ausstellungsraum präsentieren wir Ihnen unser vielseitiges Produktsortiment und stets eine Auswahl an Konzeptmotorrädern, die mit unseren Komponenten voll ausgestattet sind. Sie veranschaulichen damit die Möglichkeiten, die Ihnen unsere Produkte und Komponenten bieten. Auch das gläserne Test- und Werkstatt-Service-Center lädt ein, einen Blick hinter die Kulissen zu werfen!

## ÖFFNUNGSZEITEN WUNDERLICH LADEN

### Montags bis Freitags:

9:30 Uhr bis 18:00 Uhr

### Samstags:

9:00 Uhr bis 16:00 Uhr (April bis Oktober)

9:00 Uhr bis 14:00 Uhr (November bis März)



- Freundlicher, kompetenter Service
- Die gesamte Auswahl aller Produkte und Komponenten
- Parkplätze direkt vor der Tür
- Vorteil der kurzen Wege (Test- und Werkstatt-Service-Center)
- Gespräche, Fragen und Beratung direkt ab Werk

Unsere Mitarbeiter stehen Ihnen dabei gerne mit ihrer Kompetenz und Erfahrung beratend zur Seite. Nehmen Sie unsere Produkte und Komponenten in die Hand und machen sich ein Bild von der Qualität und Ausführung.





# DAS GLÄSERNE WUNDERLICH TEST- UND WERKSTATT-SERVICE-CENTER WUNDERLICH TEST-CENTER.

## DIE BERÜHMTE KATZE IM SACK? NICHT BEI UNS!

Wir glauben fest an den Wert unserer Produkte. Das kommt nicht von ungefähr: wir entwickeln Ideen und fertigen unsere Produkte und Komponenten sorgfältig und wir erproben sie nicht nur im Fahrversuch, sondern auch beim Anbauen ausgiebig, bevor wir sie in unser Sortiment aufnehmen. Dieses Prozedere stellt sicher, dass wir nur Produkte anbieten von denen wir selbst überzeugt sind.

Weil das so ist, können Sie folgende Wunderlich Ergonomie-Komponenten, die einfach passen müssen, in unserem Test-Center an der eigenen Maschine testen:

- Windschutzscheiben,
- unsere Spoiler-Aufsätze VARIO,
- unsere ERGO-Sitzbänke (außer die Classic by Wunderlich Sitzbänke) und
- die Classic by Wunderlich Fahrwerksstreben.

Bei Interesse empfehlen wir Ihnen, vorab mit unseren zuständigen Mitarbeitern unter +49 (0)2641 3082-290 Kontakt aufzunehmen, zur Beratung und um auf Wunsch einen Termin zu vereinbaren. Wir montieren Ihnen dann die Testprodukte in unserem gläsernen Test- und Werkstatt-Service-Center

Doch damit nicht genug. Unsere Premiumhändler bieten Ihnen den gleichen exklusiven Service an. Nehmen Sie dazu einfach mit Ihrem Premiumhändler vor Ort Kontakt auf.

Neben der exklusiven Möglichkeit, die o.g. Produkte an der eigenen Maschine ohne Risiko zu testen, geben wir eine in der Motorrad-Branche einzigartige Garantie: Wenn Sie nicht zufrieden sind, räumen wir Ihnen das Recht der Rückgabe innerhalb von 60 Tagen ab dem Kaufdatum ein.

# WUNDERLICH WERKSTATT-SERVICE-CENTER.

Unser kompetentes und erfahrenes Werkstatt-Team kümmert sich mit Sorgfalt ums individuelle Um- und Anbauen von Wunderlich Komponenten an Ihrer BMW. Es ist in die Produktentwicklung eingebunden und mit dem Wunderlich Sortiment bestens vertraut.

Unsere Mitarbeiter stehen Ihnen für Fragen und zur Beratung gerne zur Verfügung. Sie sind hervorragend ausgebildete Spezialisten, die Ihre persönlichen Wünsche und Ihren Auftrag mit Ihnen durchsprechen. Sie planen die Arbeiten professionell und führen sie im Anschluss an Ihrer BMW nach dem jeweils aktuellen Stand der Technik durch.

Dazu sind unsere Werkstätten hochmodern mit Spezialwerkzeug und mit Leistungsprüfstand ausgestattet. Damit haben Sie die Gewissheit, sich jederzeit auf Ihre BMW verlassen zu können.



**Bartolome (Tom) Oliver-Daumen**  
Technischer Leiter Kunden- & Versuchswerkstatt

Kraftfahrzeugtechniker-Meister und staatl. gepr. Techniker Fachrichtung Fahrzeugtechnik, langjähriger Motorsport-Spezialist und professioneller Motorsport-Techniker

## ÖFFNUNGSZEITEN WUNDERLICH TEST- UND WERKSTATT-SERVICE-CENTER

**Montags bis Freitags:**

9:30 Uhr bis 17:00 Uhr

**Samstags:**

9:00 Uhr bis 13:00 Uhr (April bis Oktober)





**WIR DANKEN UNSEREN FAHRERN UND UNSERER BOXEN CREW  
FÜR IHREN ERFOLGREICHEN EINSATZ:**

+ BOXERCUP: CHRISTOPH »FIFTY« HÖFER UND NATE »N8!« KERN

+ PIKES PEAK: LUCY GLÖCKNER

+ RLC: SVEN CREMER, CHRISTOPH »FIFTY« HÖFER, SEBASTIAN KLETTKE & JANUSCH PROKOP

# WUNDERLICH MOTORSPORT

Die Bandbreite der erfolgreichen motorsportlichen Aktivitäten von Wunderlich Motorsport ist enorm: Sie reicht von der Teilnahme an Langstrecken (RLC)- und Straßenrennen, über Enduros wie die Enduro d'Agadir bis hin zum legendären Pikes Peak International Hillclimb, dem herausragenden und anspruchsvollsten aller Bergrennen in den USA. 2019 kam die erfolgreiche Teilnahme am BMW Motorrad BoxerCup hinzu, die auf seriennahen BMW R nineT-Racern ausgetragen wurde. Darüber hinaus freuen wir uns auf unser soeben bekannt gegebenes Engagement beim German Endurance Racing Team GERT56 im Rahmen der Endurance World Championship, der internationalen Langstreckenmeisterschaft, in

der kommenden Saison. Triebfeder hinter dem ambitionierten Engagement sind Erich Wunderlich und Wunderlich MOTORSPORT Teammanager Frank Hoffmann.

Alle Infos und Termine auf:

[www.wunderlich.de/action/wunderlich-motorsport](http://www.wunderlich.de/action/wunderlich-motorsport)



Link  
»Wunderlich MOTORSPORT«



# CHRISTOPH »FIFTY« HÖFER #73 UND NATE »N8!« KERN #12 BEENDEN DEN BMW BOXERCUP 2019 SOUVERÄN ALS CHAMPION UND VIZECHAMPION.

## WUNDERLICH MOTORSPORT DOMINIERT 2019 DEN BMW BOXERCUP.

Seit Sonntag, dem 29. September 2019, nach dem Finalrennen in Hockenheim ist es amtlich: Christoph »Fifty« Höfer #73 und Nate »N8!« Kern #12 von Wunderlich MOTORSPORT haben die Trophäe des neu aufgelegten, beliebten und hart umkämpften BMW BoxerCups, der auf den legendären Motorrad-Rennstrecken Europas ausgetragen wurde, für uns nach Hause geholt. Nach Hause heißt: In die neue Wunderlich Unternehmenszentrale im Innovationspark Rheinland in Grafschaft-Ringen.

Geschäftsführer und Teammanager Frank Hoffmann: »Wir freuen uns mit »Fifty«, der BoxerCup Champion 2019 wurde, und mit »N8!«, der die Vizemeisterschaft holte, und wir gratulieren den beiden herzlich zu ihrer herausragenden Teamleistung. Beide Rennfahrer haben sich in jedem Rennen der Saison harte, leidenschaftlich motivierte, aber stets faire Schlachten geliefert und das Publikum in ihren Bann gezogen. »Fiftys« Meisterschaftssieg

war dabei lange nicht ausgemacht, hat er doch in »N8!« einen ebenbürtigen Gegner gefunden. »N8!«, unser amerikanischer Haudegen, ist Boxer-Urgestein und mit dessen speziellen Eigenarten bestens vertraut. »Fiftys« Vorteil wiederum liegt in seiner ausgeprägten Streckenkenntnis. Beide sind -trotz der notwendigen Rivalität- als Sportsmänner zu einem echten Team zusammengewachsen. Was mich besonders freut: Diese für uns wichtige Meister- und Vizemeisterschaft fallen zeitlich mit der Eröffnung unserer neuen Unternehmenszentrale im Innovationspark Grafschaft Ringen zusammen. Nun haben wir gleich zwei Gründe zum Feiern!«

 **Wunderlich**  
MOTORSPORT



YouTube Link:  
Finalrennen  
BoxerCup  
2019

EINE KURZE GESCHICHTE VOM ZYLINDERSCHLEIFEN, VON ECHTEM TEAMGEIST UND DAVON, WIE MAN RICHTIG SCHNELL BOXER FÄHRT

# INTIME EINBLICKE INS BOXERCUP-TEAM VON WUNDERLICH MOTORSPORT.

Von Toni Börner

Seit 2019 gibt es ihn wieder: Den BMW BoxerCup. Anders, als in der ersten Auflage im Rahmen des Motorrad-Grand-Prix, dafür mit der pfeilschnellen, seriennahen R nineT. Wunderlich gehört mit seiner Sparte BOXER-SPIRIT international zu den Anbietern mit dem größten Sortiment zum Umbauen aller Varianten der R nineT-Familie. Mit Wunderlich MOTORSPORT war man am Pikes Peak und beim Langstreckencup am Nürburgring ausgesprochen erfolgreich. Da lag es nahe, die Chance zu ergreifen, BOXER-SPIRIT und MOTORSPORT zusammenzuführen: Nate »N8!« Kern aus den USA und der ehemalige Suzuki GSX-R1000-Cup Champion Christof »Fifty« Höfer sollen um Siege und die Meisterschaft kämpfen.

»Eigentlich wollte ich keinen Rennsport mehr machen«, grinste Frank Hoffmann, Geschäftsführer von Wunderlich, noch zu Jahresbeginn. Doch der Rennsport ist ein Virus, gegen den kein Kraut gewachsen ist.« Es gab, als klar war, dass der Cup kommt, einige Gespräche, teils direkt mit BMW, über Nate Kern. Ich wusste natürlich, wer das ist. Er fährt seit Jahren BMW – und kommt dann auch noch aus Amerika, ein für uns relevanter und wichtiger Markt.«

Kern selbst ist der Boxer-Dinosaurier, jeder im Team sagt: Als Nate Kern auf die Welt kam, da hat er nach dem Boxer-Konzept gefragt. Eine Anspielung darauf, dass Kern bereits beim Ur-Boxer-Cup in Daytona und Anfang der 2000er Jahre dabei war.

»Haha«, lacht Kern, wenn man ihn darauf anspricht.« Das Fahren einer BMW-Rennmaschine mit Boxermotor am Limit fordert mich heraus und es fasziniert mich. Ich will jetzt nicht übermäßig philosophisch werden, aber ich glaube, so wie man ein Buch nicht nach seinem Umschlag beurteilen sollte, so sollte man eben ein Rennmotorrad nicht nach seiner Zylinder-Ausrichtung beurteilen.« Die Faszination für das Motorenkonzept ist bei Kern seit fast 20 Jahren ungebrochen.« Der Boxer, der irritiert die Leute richtig – und er irritiert mich selbst auch heute noch.« Besonders das spezielle Feeling hebt er dabei hervor – das sich über die Jahre nicht wesentlich verändert hat. Es ist eine Art Old-School-Feeling, wie der Amerikaner sagt, das sich beim Fahren eines Boxers einstellt, technologisch sind die R nineT top, State of the Art sozusagen – aber das Gefühl und die Technik, die notwendig sind, den Boxer gekonnt und schnell am Limit zu bewegen, das ist geblieben. Ein Balanceakt, der richtig Spaß macht.«

Doch leicht sollte es Kern nicht gemacht werden. Wunderlich schickte mit Christof Höfer einen pfeilschnellen Mann als Teamkollegen mit ins Rennen. Höfer ist ehemaliger Suzuki GSX-R1000-Cup Champion, wollte 2018 in Deutschlands Top-Klasse der IDM Superbike motiviert angreifen – aber eine komplizierte Schulterverletzung warf den Hessen aus dem Rennen.« Ich wollte dieses Jahr unbedingt meine verpasste Chance in der IDM Superbike noch mal in Angriff nehmen«, so Höfer.





## KEIN SIEG, KEIN ERFOLG OHNE DIE BOXENCREW!

Eins ist klar: Siegen und Erfolge haben kann nur der, dessen Mannschaft im Hintergrund die Rennmaschinen akribisch vorbereitet, während des Rennens die Stopps routiniert absolviert und im Falle von technischen Herausforderungen blitzschnell entscheidet, was zu tun ist. Im Rahmen des RLC (Reinoldus Langstreckencup am

Nürburgring) hat sich ein Team aus Wunderlich Mitarbeitern verschiedener Abteilungen zusammengefunden, die unser Team mit Freude unterstützen. Im Zentrum der Boxencrew stehen drei besonnene, erfahrene, technisch versierte und kompetente Männer: Christian Schmidtke, Sebastian Klettke und Peter Schwellenbach.

»Das wollte ich auf Biegen und Brechen – aber leider hat das Budget dafür nicht gereicht.« Höfer war am Boden zerstört, ist aber ein durchweg positiver Mensch, der in seinem Leben schon einige Rückschläge hat verkraften müssen und trotzdem immer wieder seine Tiefpunkte überwinden konnte. »Wo eine Tür zu geht, gehen manchmal zwei oder drei neue Türen wieder auf«, sagt er. »Und dann kam der Anruf von Frank Hoffmann, dem Geschäftsführer von Wunderlich: Fifty, hast du nicht Lust, den BoxerCup für Wunderlich MOTORSPORT zu fahren?« Natürlich hatte er. Höfer und Hoffmann kennen sich seit Jahren, sind selbst schon Rennen gegeneinander gefahren. Und ganz nebenbei: Auf Rennen mit 1000er Vierzylindern muss er dann auch nicht verzichten, denn Wunderlich MOTORSPORT tritt auch im Reinoldus Langstrecken Cup mit der Doppel-R erfolgreich am Nürburgring an. Seit 2019 mit Höfer im Sattel.

Und auch Kern hat Erfahrung mit dem Münchener Superbike aus Berlin-Spandau. In den USA ist der Publikumsliebhaber BMW-Markenbotschafter für die S 1000 RR, was aber seine Liebe zum Boxer-Konzept nie gebrochen hat. Und so wurde im Team die Idee geboren: Höfer kennt die Strecke und Kern den Boxer. In den

ersten Trainingssessions der Wochenenden, machen die Teamkollegen – die gleichzeitig ihre jeweils härtesten Kontrahenten sind – gemeinsame Sache. Zumindest meistens.

Nate Kern bekam gleich beim Saisonauftakt am Lausitzring eine Lektion. Ja, der »alte Hase«, der Boxer-Dino. Aber eben nicht unbedingt was die sportliche Leistungsfähigkeit anbelangt. »Man, das hatte ich nicht erwartet – da muss ich noch mal an die Geräte, so reicht meine Fitness nicht aus, um Fifty zu schlagen«, hatte der US-Amerikaner nach den ersten beiden Läufen zu Protokoll gegeben. »Ich glaube, er hat sich das alles etwas einfacher vorgestellt, als es dann tatsächlich war. Das freut mich natürlich«, kontert Fifty grinsend. Beide sprechen von gegenseitigem Respekt. »Trotzdem habe ich einen absoluten Siegesdrang und den will ich in jedem Rennen ausleben«, so Höfer. »Das hat Nate aber genauso.« Die Strecken von Höfer und die Geheimnisse des Boxer-Fahrens von Kern. Das ist der Deal der beiden Teamkollegen. Nate gibt ein paar Einblicke: »Es kommt wirklich auf die Kurve an. In langsamen Kurven musst du nicht so sehr Hang-Off fahren, in schnellen solltest du das tun. Aber du solltest nicht so viel Körper einsetzen, weil du über die Distanz müde wirst, denn diese seriennahen

Boxer sind richtig schwer. Aber auch richtig dynamisch. Wenn du eine Saison lang auf einem Boxer Rennen gefahren bist, bist du ein besserer Fahrer«, ist Kern überzeugt. Im Team Wunderlich treffen seiner Meinung nach drei Generationen aufeinander. »Da gibt es den Fahrstil, den Frank verkörpert und den der jungen Generation von Fifty«, sagt Kern.« Ich bewege mich irgendwo dazwischen. Du musst den richtigen Mix treffen, aus altbewährt und aus neu.«

Frank Hoffmann will den herausfordernden Seitenhieb von Kern nicht einmal dementieren.« So ein Motorrad muss halt mit viel Körpereinsatz gefahren werden«, sagt der Wunderlich-Geschäftsführer und Teammanager, der selbst als Entwicklungspilot für den aktuellen BoxerCup mitgewirkt und getestet hat. »Da sind die jungen Burschen im Vorteil mit ihrem Hanging-Off-Stil. Die alten



Haudegen fahren meinen Oldschool-Style und die kommen da nicht mehr mit. Diesem Motorrad musst du Speed abverlangen, indem du den Schwerpunkt vom Motorrad wegnimmst. Das ist nicht mehr mein Stil, das passt eher zu jüngeren Leuten. Von außen ist das aber sehr beeindruckend und spektakulär zu sehen, wie schnell die mit diesen Motorrädern fahren können.«

»Es gibt Fahrer, die haben nationale Superbike-Meisterschaften, sogar MotoGP-Rennen gewonnen – die nie Hang-Off gefahren sind oder die Buden angestellt haben«, fährt Kern fort.« Aber auf dem Boxer musst du deinen Körper einsetzen, damit die Zylinderköpfe frei bleiben, weil du weniger Schräglage fahren kannst. Wenn du nur 80 von 100 Prozent der korrekten Körperhaltung hast, setzt du mit dem Zylinder auf, denn das würde nur zu Stürzen führen. Je nach dem, mit welchem Zylinder du schleifst, entscheidet, wie du abfliegst. Wenn der linke Zylinder, der wegen des asymmetrischen Versatzes der beiden Zylinder weiter vorne sitzt als der rechte, aufsetzt, geht zuerst das Vorderrad weg. Setzt dagegen der Rechte auf, geht es hinten weg. Ich schleife mit den Zylindern nur gegen Ende eines Rennens – wenn die Kraft nachlässt und mein Körper sich gegen den Hang-Off sträubt.«

Hoffmann weiß: »Wenn der Zylinder auf den Boden kommt, dann fährt das Motorrad nicht mehr den Radius, den du eigentlich fahren willst, das war mit den »alten« BoxerCup-Maschinen auch nicht anders. Das Motorrad fährt dann einen weiten Radius und du musst dann einfach die Ruhe behalten, das dann wieder ein bisschen aus der Schräglage raus zu holen und dann den Radius fahren, den du fahren willst. Das hört sich doof an, aber irgend-

wie geht es. Also, Stürze sind relativ selten – und wenn, dann ist am Motorrad meist nicht viel, weil die so spartanisch ausgestattet sind. Die sind echt stabil, die Dinger. Wer in den Motorradrennsport rein schnuppern will, der ist hier genau richtig.«

Man merkt, wenn man sich mit Kern unterhält, welches Feuer dieses Gesprächsthema in ihm entfacht. Irgendwann aber bremst er sich selbst ein. »Ich will eigentlich gar nicht zu viele Geheimnisse preisgeben«, schießt er verschmitzt in Richtung des Teamkollegen Höfer. »Fifty ist jung, hungrig und einfach eine andere Generation. Die hinterfragen heute alles und wollen alles ganz genau wissen. Ich habe alles, was ich über den Boxer weiß, von Stephane Mertens gelernt – aber der hat mir da nichts erzählt, sondern ich habe mir das im ursprünglichen BoxerCup auf der Strecke bei ihm abgesehen. Seit 2004 bin ich nichts anderes mehr als BMW gefahren.«

Höfer weiß, dass er noch viel lernen kann – wenngleich er sich als Dominator des BoxerCup 2019 entwickelt und die meisten Rennen gewonnen hat. »Ich weiß gar nicht, wo ich da anfangen und aufhören soll«, sagt er mit Hinblick auf die Unterschiede aus den 1000 ccm-Bikes, die er bisher gefahren ist, zur R nineT. Als erstes seien da natürlich die Zylinder. »Die kucken ziemlich weit raus«, lacht er.« Dann ist da das Aufstellmoment beim Gas geben. Dadurch kannst du Rechtskurven in einem anderen Radius fahren, als Linkskurven.« Insgesamt sei es ein Männer-Motorrad – oder ein Kenner-Motorrad, denn auch eine Anti-Hopping-Kupplung gibt es nicht.« Das Motorrad macht sehr viel Spaß, aber es ist sehr tricky. Mit einem Superbike hat es nichts gemein, außer, dass der Gasgriff weiter rechts ist. Da ist US-American-Boxer-Star Nate genau der richtige Mann, von dem ich viel lernen kann.«

## WUNDERLICH KOMPONENTEN IM BMW BOXERCUP

Die technisch absolut identischen Cup-Motorräder, die auf Basis seriennaher optimierter und modifizierter BMW R nineT-Racer aufgebaut sind, wurden unter anderem mit Wunderlichs

- Renn-Verkleidungsscheibe »TT«, #30472-405
- Aluminium-Startnummer tafeln, #44851-102
- Ölkühler-Schutzgitter, #31961-102
- Kardan-Sturzpad, #20350-002
- Heck- und Frontlifter

ausgerüstet. Die Cup-Komponenten entstammen dem umfassenden Produktportfolio, das Wunderlich alleine für die R nineT anbietet.

# 9:58.878 MINUTEN! LUCY GLÖCKNER ROCKT DEN BERG!

## WUNDERLICH MOTORSPORT AM PIKES PEAK

Ihr Ziel hatte sie direkt nach dem 2018er Hillclimb am Pikes Peak formuliert: »Unter 10 Minuten!« Pikes Peak 2019. Beim 97. Run traf sich die Creme de la Creme der Hillclimber in Colorado. Und Lucy Glöckner hat Wort gehalten: Mit ihrem großartigen Sieg in der Exhibition Powersports-Division in 9:58.878 Minuten auf ihrer modifizierten BMW S 1000 R hat sie die magische 10 Minuten-Marke geknackt. Damit ist sie in die Phalanx von einem guten halben Dutzend Männern eingedrungen, die bislang den Berg in weniger als 10 Minuten bezwungen haben. Sie hat die sagenhafte Zeit als erste und einzige Frau überhaupt unterschritten! Im Gesamtklassement belegte sie den herausragenden zweiten Rang. Knapp hinter Renny Scaysbrook auf Aprilia, einem absoluten Pikes Peak-Spezialisten. Das Rennen war jedoch von einem tragischen Unfall überschattet worden. Der vierfache Pikes Peak-Gesamtsieger in der Motorrad-Division, Carlin Dunne auf Ducati, ist in aussichtsreicher Position kurz vor dem Ziel gestürzt und später seinen schweren Verletzungen erlegen.

Lucy Glöckner, die stets professionell vorbereitete junge Frau, zählt weltweit zu den schnellsten Frauen auf zwei Rädern. Bereits im vergangenen Jahr hatte Lucy sich sehr schnell mit den Bedingungen in Colorado vertraut gemacht und war zum »Rookie of the Year« gekürt worden. Sie hat mit ihrer hervorragenden Platzierung die Fahne des Wunderlich MOTORSPORT powered by ProKASRO-Teams alleine souverän hochgehalten, nachdem ihr Teampartner, Road Racing Legende Michael Dunlop, verletzungsbedingt nicht zum Start antreten konnte.

»Lucy war auch in diesem Jahr von Beginn an sehr schnell gewesen,« resümiert Wunderlich Geschäftsführer und MOTORSPORT Manager Frank Hoffmann, »sie hat erneut ihre große mentale Stärke unter Beweis gestellt und den Pikes Peak in der anspruchsvollsten aller Klassen, der Exhibition Powersport-Division, im wahrsten Sinne des Wortes gerockt. Unser diesjähriges Engagement am Pikes Peak war von Höhen und Tiefen geprägt. Die verletzungsbedingte Absage von Michael Dunlop in der finalen Vorbereitungsphase auf den Hillclimb war mehr als ernüchternd. Lucy hat alles wettgemacht, sie hat ihre Leistung zuverlässig abgerufen, mit dem besten Ergebnis, dass wir als Team hier in Colorado je erreicht haben. Wir freuen uns mit ihr über diesen großartigen Sieg, der die Performance und das Potential unseres Teams unterstreicht, denn in den letzten drei Jahren konnten wir



 **Wunderlich**  
MOTORSPORT

uns stets signifikant verbessern! Dennoch können wir den Erfolg nicht genießen, denn die tragischen Ereignisse lassen uns nicht unberührt. Wir sind Motorsportler, Sportsmänner. Wir wissen um die großen Herausforderungen hier beim Pikes Peak International Hillclimb. Deshalb begleiten unsere Gedanken Carlin Dunne, der ohne Zweifel einer der ganz Großen hier am Pikes Peak gewesen ist und der nun fehlen wird.«



# NACH PIKES PEAK ABSAGE FÜR 2020 ENGAGIERT SICH WUNDERLICH MOTORSPORT BEI GERT56 IN DER LANGSTRECKEN-WM.

Mit Wunderlich MOTORSPORT engagieren wir uns seit September 2019 in der FIM Endurance World Championship, der Langstrecken-Weltmeisterschaft für Motorräder. Wir unterstützen das German Endurance Racing Team »GERT56«, den Vize-Weltcup-Sieger der Superstock-Klasse. Nach der Absage der Motorrad-Klasse beim Pikes Peak International Hill Climb im kommenden Jahr, ist für Wunderlich das Engagement im Motorsport unverändert wichtig. Und da GERT56 in der Langstrecken-WM auf höchstem Level agiert, dabei auf die Marke BMW Motorrad vertraut – und dazu noch die Wunderlich MOTORSPORT Pikes Peak Pilotin Lucy Glöckner einsetzt – war eine Zusammenarbeit der logische Schritt. Denn Lucy Glöckner genießt in der Langstrecken-Szene seit langem einen ausgezeichneten Ruf.

GERT56, ansässig im sächsischen Pirna, unweit von Dresden gelegen, hat unlängst die größten Erfolge in der Teamgeschichte gefeiert. Vor einem Jahr stand das Fahrertrio, geführt von Teamchef Karsten »KW« Wolf beim Bol d'Or als Klassensieger ganz oben auf dem Podest. Beim diesjährigen Finale der Stock-Kategorie beim Heimrennen in Oschersleben, verpasste die Mannschaft den WM-Titel am Ende punktgleich um eine Sekunde an die Konkurrenz. Diese Scharte soll nun in der Saison 2019/2020 ausgewetzt werden. GERT56 wird mit dem Österreicher Stefan Kerschbaumer, dem Niederländer Pepijn Bijsterbosch und der Deutschen Lucy Glöckner im Einsatz sein.

**Frank Hoffmann, Geschäftsführer der Wunderlich GmbH und Teammanager Wunderlich MOTORSPORT:** »Nachdem wir so erfolgreich am Pikes Peak waren und uns als Team seit 2017 stetig signifikant verbessert haben, ist es für uns sehr schade, dass das Pikes Peak International Hill Climb für das kommende Jahr vom

Veranstalter abgesagt worden ist. Dennoch war für uns schnell klar, dass wir uns weiter im Motorsport engagieren. Das Hill Climb ist eine Motorrad-Extremsport-Art, genau wie der Langstreckensport, für den unser Herz schon immer schlägt.

Lucy Glöckner ist für uns am Pikes Peak zweimal gestartet und wir widmen uns bei Wunderlich bekanntermaßen der Entwicklung hochwertiger Komponenten ausschließlich für BMW Motorräder. Es war also naheliegend, mit Lucy die Brücke zu GERT56 zu schlagen. Und GERT56 hat in dieser anspruchsvollen internationalen Serie mehr als bewiesen, dass sie zu den Besten der Besten gehören. Das ist eine Haltung, die wir teilen. Deshalb freuen wir uns auf die enge Zusammenarbeit mit Karsten Wolf und seinem exzellenten Team in der kommenden Saison.«

**Karsten Wolf, Teammanager GERT56:** »Mit Wunderlich können wir einen weiteren, starken Partner an Bord begrüßen. Wir sind ein Privat-Team, das mit viel Herzblut, Leidenschaft, aber besonders dicker Freundschaft das alles auf die Beine stellt und wenn wir dann eine Global-Player-Marke wie Wunderlich an unsere BMW S 1000 RR als Partner ‚kleben‘ dürfen, erfüllt das nicht nur mich mit Stolz, sondern vor allem unsere ganze, kleine, ehrgeizige Mannschaft und unsere vielen Fans da draußen sicher mit. Eine expandierende Serie wie die FIM Endurance World Championship passt perfekt zum Kurs von Wunderlich, sich weitere, internationale Märkte zu erschließen. Mit unserem Fahrertrio aus drei Ländern, sowie den Rennen in Europa und Asien sind wir die optimalen Markenbotschafter.«

 **Wunderlich**  
MOTORSPORT





# REINOLDUS LANGSTRECKEN-CUP RLC.

Der RLC wird 2019 zum elften Mal ausgetragen. Die beliebte Serie, bei der das Fahrerlager und die Boxen den Fans offen stehen, wird in fünf Rennen ausgetragen: Vier Rennen als 6h-Langstreckenrennen und eins dauert 8 Stunden. Wunderlich MOTORSPORT hat die Serie 2017 und 2018 jeweils gewonnen und 2019 das Triple komplett gemacht! Höhepunkt sind stets die spektakulären Starts der Rennen, die in LeMans-Manier erfolgen: Ein Helfer hält die Maschine und die Fahrer sprinten von der anderen Seite der Startgerade zu ihren Maschinen, starten ins Rennen und jagen auf die erste Kurve zu. Zum Zeitpunkt der Drucklegung des Katalogs stand das letzte Rennen zum Saisonfinale und zum Gewinn der

Meisterschaft noch aus. Sven Cremer, Christoph »Fifty« Höfer, Sebastian Klettke und Janusch Prokop teilen sich Wunderlichs schnelle und zuverlässige S 1000 RR in der 2019er Saison.

Rennsport geht nur auch im RLC nur mit exzellenten Partnern: Diese sind die Motorradreifen-Spezialisten von Metzeler, Alne schneidert die Rennkombis, Intact Battery Power sorgt für Spannung, Ilmberger Carbon für schöne Leichtigkeit und Arai für Sicherheit.



# EX-KURS. AUTÓDROMO DE SITGES-TERRAMAR.

## WUNDERLICH FOTO-SHOOTING 2018 IN SPANIEN.

Vor zwei, drei Jahren haben wir bei einem Fotoshooting in Spanien ein wahres Kleinod entdeckt und uns war sofort klar, dort müssen wir hin, um unsere Konzeptbikes abzulichten.

Das Autódromo de Sitges-Terramar (früher Autódromo Nacional Sitges de Ribes) liegt vor uns, seit dem Krieg vergessen, wie man hört, im Dornröschenschlaf, in gleißendem Licht, umgeben von grüner Natur.

Wir, das ist die Truppe der Wunderlich Fotografen – übrigens überwiegend Mitarbeiter aus verschiedenen Wunderlich Abteilungen – unsere Fotografen und das Organisationsteam.

Wenn man an diesem mystischen Ort, eine knappe Autostunde südwestlich von Barcelona gelegen, die Augen schließt, kann man sie – mit ein wenig Phantasie – noch hören, die alten Rennschlachten und deren Protagonisten: Die großen JAP-Zweizylinder, Gnôme et Rhône, Motosacoche und wie sie alle hießen. Oder ERA, Bugatti, Hispano Suiza, Alfa Romeo, GN oder Frazer Nash.

Vorbei.

Die historische Rennstrecke, die als Ovalkurs für bis zu 200 km/h ausgelegt ist und 1922 aus Beton gebaut worden war und die Ähnlichkeiten in der Streckenführung zur englischen Brooklands-Bahn (südl. von London gelegen) oder Indianapolis aufweist, gehört zu den heute nahezu vergessenen Rennstrecken dieser Welt. Ihr markantestes Merkmal sind die überhöhten Steilkurven, die charakteristisch waren für die damaligen Hochgeschwindigkeitsrennstrecken, zu denen auch die Berliner Avus, Monza, nordöstlich von Mailand und Linas-Monthéry südlich von Paris gehörten.

Wir sind fasziniert vom Verfall. Bei Rennstrecken verhält es sich wie bei alten Motorrädern. Erhält man die patinierte, originale Substanz und lässt man Ihnen Ihren Charme oder restauriert man sie in einen Zustand, der besser als neu ist und nimmt ihnen den Charme. Diese Strecke hat definitiv Charme.

Alle sind aufgeregt und gespannt, wie es sich wohl anfühlt und ob man es überhaupt wagen kann, durch die extrem überhöhten Kurven zu jagen. Eine einmalige Gelegenheit, ja, doch die bröselnden Betonfugen sind furchterregend!





Am Ende zeigen alle Schneid und rauschen einer Rotte gleich in die große Kurve und verschwinden im Wald. Was bleibt ist das Brummen, das schwächer wird, aufbraust als die Meute an den Boxen vorbeijagt und nun schon viel kecker erneut in die große Kurve schießt. Und dann kommen sie zurück in den alten Boxenbereich, dessen Putz verblichen ist und wie die Strecke selbst bröselt, und müssen ihre Aufregung erst einmal wortreich untereinander mitteilen. Atemberaubend, wie die Maschinen auf dem unebenen Terrain fast komplett in die Federn gehen, wie der Lenker in der Steilkurve schlägt und mit aller Kraft festgehalten werden muss. Und doch blieb das Gas stehen! Alle strahlen um die Wette und haben lebenslustig glänzende Augen. Und Respekt vor den alten Haudegen, die hier noch mit Starrrahmen-Fahrwerken um die Wette fahren.

Wir waren so beeindruckt von diesem Ort, dass wir Ihnen hier einige besondere Bilder vorstellen und Sie teilhaben lassen möchten an unserer Begeisterung, die bis heute anhält.

Wenn Sie Gelegenheit haben, dieses morbide Kleinod zu besuchen. Machen Sie es. Machen Sie es bloß!



Youtube Link  
»Wunderlich  
Shooting«



Youtube Link  
»Autodromo  
Sitges-Terramar«



Youtube Link  
»Circuit de  
Terramar, 1923«



# EIN ECHTER BOXER IST NIE FERTIG!

## ANSTÄNDIGE KOMPONENTEN FÜR IHRE R NINET.

Wir bieten einen veritablen, einzigartigen Baukasten zum Umbau Ihrer R nineTs an, der keine Wünsche offenlässt. Das Ganze natürlich mit Komponenten, mit denen man ganz entspannt unterwegs ist, weil sie »roadlegal«, also für den Straßenverkehr zugelassen sind oder keine Zulassung benötigen. Das komplette BOXER-SPIRIT-Sortiment von Wunderlich umfasst mehr als 1.500 Produkte und Komponenten für alle R nineT-Baureihen.





# R NINET

REGULAR | SCRAMBLER | /5  
PURE | URBAN G/S | RACER



© Wunderlich GmbH

## SINZIG 2011

Bereits 2011 schufen wir bei Wunderlich gemeinsam mit unserem französischen Designer Nicolas Petit eine brachiale, auf einer HP2 Sport basierende Fahrmaschine, der wir den Namen SpeedCruiser mit auf den Weg gegeben haben.

# UM ZWEI JAHRE VORAUS: WUNDERLICH SPEEDCRUISER VS. R NINET.

Schon lange spukte in den Köpfen der Bayern die Idee eines leistungsstarken Cruisers herum. Immer wieder tauchten Entwürfe und Konzepte auf, die in der weißblauen Fangemeinde auf großen Anklang stießen. Umso größer war dann stets die Enttäuschung, dass den Worten keine Taten folgten.

Vergleicht man beide Maschinen, braucht es nur wenig Phantasie um zu erkennen, dass der SpeedCruiser die Entwicklung quasi vorweggenommen hat. So manche unserer Ideen und Gedanken passen 1 zu 1 auf die R nineT: Wie bei unserem SpeedCruiser dient der große Rundscheinwerfer als Reminiszenz an historische Vorbilder. Auch die Form des 18 Liter fassenden Alutanks, dessen Seitenflächen drei charakteristische Sicken aufweisen und der von Hand gebürstet ist, zeigt deutliche Anklänge zu unserem Konzept-Motorrad...



## MÜNCHEN 2013

Im neunzigsten Jubiläumjahr der BMW Motorrad-Sparte stellten die Bayern im Oktober 2013 endlich den lange erwarteten, klassischen Roadster R nineT vor.

© BMW AG

# DIE R NINET.

Mit der R nineT hat BMW ein Motorrad geschaffen, das sich in seinem puristischen Konzept deutlich vom seinerzeit etablierten Modellprogramm der Münchener absetzte und es damit, wie wir heute wissen, perfekt ergänzte. Runder Scheinwerfer, schwarzer Lack und nicht zuletzt der Boxermotor, all das stand für »die« klassische BMW. Man hat der R nineT Merkmale mitgegeben, die sie eindeutig als BMW ausweist und die gleichzeitig ein Tribut an den guten alten Boxer und seine 90-jährige Geschichte darstellen! Dabei ist die R nineT kein schnödes, halbgares Retrobike, vielmehr ist sie mit Hinblick auf Leistung, Fahrwerk, Sicherheit und Zuverlässigkeit auf der Höhe der Zeit. Sie wurde mit eigenständigem Charakter in die Welt gesetzt und ihr wurde Kultiviertheit in die Wiege gelegt.

Genau dies macht den Erfolg der R nineT aus. Sie schafft es wie keine zweite Maschine, die klassischen Attribute der Urgestalt des Motorrads zu zitieren und bleibt dabei doch zeitgemäß. Sie verschafft sich damit hohe Anerkennung bei denjenigen, die sich ein unverkleidetes, ehrliches, puristisches, manierliches Motorrad wünschen, genau wie bei jenen für die bis dahin nur eine klassische Maschine aus den 70er oder 80er Jahren in Frage kam. Dabei kam der R nineT der unschlagbare Vorteil zu Gute, mit langen Wartungsintervallen und Garantie zu punkten, denn die unbedingte Zuverlässigkeit ist eine wesentliche und selbstverständliche Anforderung seitens der anspruchsvollen Kundschaft von heute. Der R nineT gelingt es damit, Menschen anzusprechen, die ein klassisches Motorrad fahren möchten, die jedoch der Unkompliziertheit einen höheren Stellenwert beimessen, weil sie sich nicht den Tücken aussetzen möchten oder können, die mit alten Motorrädern durchaus verbunden sind, zu deren persön-

liche Lebensart jedoch ein stilsicheres Motorrad unbedingt dazu gehört. Mit einer R nineT ist man also immer »gut angezogen«. Ihre Präsenz gründet sich nicht auf schierer Größe sondern auf ihrer souveränen noblen Art.

## DIE R NINET BIETET EINE VIELZAHL AN MÖGLICHKEITEN ZUM UMBAU

Ein weiterer Aspekt der R nineT ist deren Rahmenkonstruktion, die eine Vielzahl an Möglichkeiten zum Individualisieren bietet. In der Umbauszene spielen die BMW Zweiventiler der Baujahre 1969-1996 gerade deshalb eine so überragende Rolle, weil sie über einen Heckrahmen verfügen, der mit dem Chassis verschraubt ist. In einem Land, in dem das Schweißen an einem Motorradrahmen verboten ist und unweigerlich zum Erlöschen der Betriebserlaubnis führt, ist ein verschraubter Heckrahmen Gold wert. Diesem Aspekt hat man bereits beim Entwurf der R nineT Rechnung getragen. Ihr Heckrahmen (R nineT) sowie die Fußrastenausleger (R nineT, Scrambler, Pure, Racer und Urban G/S) sind verschraubt und erlauben es, das Heck der Maschine nach eigenem Geschmack zu individualisieren.

## UNSERE UMBAUTEN, UNSER UMBAUPROGRAMM

Genau hier setzen unsere Heckumbauvarianten an. Sie werden ganz einfach mit dem Chassis verschraubt. In unserem Katalogteil beginnen wir deshalb mit der Vorstellung unserer R nineT-Fahzeugumbauten. Im Anschluss finden Sie klar gegliederte Rubriken, so dass Sie sich schnell orientieren können.



# WUNDERLICH BOB JOB. WUNDERBOB!

MIT UNSEREM ERFOLGREICHEN WUNDERBOB HABEN WIR UNSERE IDEE UND UNSERE INTERPRETATION EINES BMW-BOBBERS AUF BASIS DER REGULÄREN R NINET NICHT NUR VISUALISIERT, SONDERN IN DIE TAT UMGESETZT. DABEI IST DAS HECKKONZEPT JEDOCH KEINESWEGS AUF BOBBER-UMBAUTEN FESTGELEGT, WIE DIE /5 AUF DER FOLGEGEITE ANSCHAULICH ZEIGT. DER WUNDERBOB FOLGTE DAMIT 10 UMBAUTEN DER R NINET, DIE WIR BEI WUNDERLICH BEREITS ENTWICKELT UND AUFGEBAUT HABEN, UM IHNEN DIE GANZE BANDBREITE DER MÖGLICHKEITEN ANSCHAULICH VORZUSTELLEN.







Amerikanische Bobber waren in den 40er und 50er Jahren des letzten Jahrhunderts dadurch gekennzeichnet, dass man das Schutzblech des Vorderrads über dem Hinterrad montierte. Das Vorderrad lief dann einfach ohne Fender. Der hintere, untere Abschluss des Front-Schutzblechs war häufig ausgestellt, was die Amerikaner Bob nannten. Daher der Name Bobber. Die Maschi-

nen sollten leichter und damit leistungsfähiger werden und ihr schwerfälliges Äußeres abschütteln. Hinzu kam ein Solositz. So entstand eine lässige, souveräne Stilrichtung, die aufs Wesentliche reduziert ist, jene lässige, entspannte Erscheinung, die sich auf den Fahrer überträgt und die ihm und seinem Bobber stets viel Sympathie zuträgt.

# DIE STRICH 5!

## 2019: 50 JAHRE /5-BAUREIHE. 50 JAHRE BMW MOTORRADFERTIGUNG IN BERLIN SPANDAU.

1968 erschien bei Mercedes der /8 (sprich Strich 8). 1969 bei BMW die /5. Die seltsam anmutenden Modellbezeichnungen stellt heute freilich niemand mehr in Frage! Beides sind gesuchte und beliebte Klassiker.

Die /5 Baureihe von BMW steht dabei gleichzeitig für einen epochalen Umbruch in der Geschichte von BMW Motorrad: Umzug der Motorrad-Produktion von München nach Berlin Spandau, ins ehemalige D-Rad-Werk, und Abkehr von den (seitenwagentauglichen) Vollschwingenfahrwerken hin zu modernen komfortablen Teleskopgabeln. Vollzogen wurde der Umbruch mit den heute legendären /5 Modellen, die das Motorrad erstmals als reines Freizeitgerät interpretierten. Das Motorrad hatte damit endgültig den Wechsel vom zweckmäßigen, alltäglich genutzten Gebrauchsgegenstand zum reinen Freizeitobjekt vollzogen, was sich schon

an den kecken Anzeigen und den ungewohnt kessen Farben zeigte. Bis dahin hielt BMW es wie einst Henry Ford mit dem T-Modell: Man konnte sie in jeder Farbe haben, wenn es Schwarz war.

Als Reminiszenz an die R 75, R 60 und R 50/5 Baureihe hat BMW Motorrad nun die R nineT /5 vorgestellt, die an die sagenhafte Baureihe und an 50 Jahre Motorradfertigung in Berlin erinnern soll. Dabei greift sie zahlreiche Technik- und Designelemente der 69er Modellgeneration auf, wie die Luftkühlung, die klassische Linierung auf knalligem Lupinblau metallic, garniert mit den Knie-Pads (seinerzeit noch Knie-Kissen genannt), Sitzbank mit Halteriemern, die genauso obligatorisch ist, wie die zeitgenössischen Faltenbälge der Teleskopgabel und vieles mehr.

**WIR SAGEN: HERZLICHEN GLÜCKWUNSCH!**



## MIT WUNDERLICH NOCH AUTHENTISCHER.

Unser Designer Nicolas Petit hat sich an der R nineT /5 ausgelassen verwirklicht und die ohnehin gelungene /5 mit edlen Wunderlich-Details noch weiter verfeinert: Da wären die linierte Lampenmaske

»DAYTONA«, der passende Heckfender, unsere Fußrasten Anlage »9T-VARIO«, Wunderlich Suspension-Fahrwerk und vieles mehr... Unser Konzept haben wir auf der EICMA 2020 in Mailand vorgestellt.





# R 1200 GS vs. R NINET URBAN G/S.

## WIR HELFEN DER R NINET AUF DEN ACKER

Als eine Hommage an die Anfänge der G/S-Erfolgsgeschichte positioniert BMW die R nineT Urban G/S. Wohl nicht ganz zu Unrecht. Die weiße Farbgebung in Verbindung mit den original BMW-Motorsportfarben, die rote Sitzbank, die Scheinwerfermaske mit Windschild und nicht zuletzt der hohe Frontkotflügel über dem 19-Zoll-Vorderrad lenken die Gedanken durchaus an die legendäre R 80 G/S, die vor 37 Jahren als Urahn der heutigen R 1200 GS auf den Markt kam.

Mit den optionalen Stollenreifen auf Speichenfelgen bestückt und mit BMW-Endurofußrasten versehen, lässt sich die urbane GS durchaus auch jenseits des Asphalts bewegen. Vorausgesetzt, man weiß, was man tut. Ambitionierte, GS-affine Offroadler greifen jedoch eher zum aktuellen GS-Modell. 65 Millimeter mehr Federweg vorne, 60 Millimeter mehr am Hinterrad und der kürzere Radstand sind da echte Argumente. Da lassen sich auch die gut 20 Kilogramm Mehrgewicht verschmerzen.

Anders sieht es aus bei unserer Urban G/S. Mit unserem insgesamt 70 Millimeter höheren Wunderlich Suspension-Fahrwerk spendieren wir der G/S vorne 20 Millimeter und hinten respektable 90 Millimeter mehr Federweg. Dass sich mit unserer bewährten verstellbaren Fahrwerksstrebe zudem der Radstand variieren lässt, macht die Wunderlich Urban G/S zu einem echten Spaßgerät auch abseits des Asphalts. Unser 21"-Vorderradumbau rundet das Bild der R nineT-Enduro perfekt ab.

Wie auch für ihre aktuelle Schwester bieten wir für die G/S einen kompletten und zuverlässigen Rundumschutz, den es ab Werk nicht gibt. Unsere Sturzbügel haben sich tausendfach bewährt. Wir haben sie – genau wie unseren Motorschutz – für die Urban G/S adaptiert und perfektioniert. In Verbindung mit diversen anderen Sicherheitsfeatures erfährt die G/S damit den gleichen umfassenden Schutz wie das aktuelle, wassergekühlte Pendant.

Und wie bei diesem darf sich der engagierte Endurist auch über eine funktionelle Lenkererhöhung freuen. Das entspannt nicht nur bei der täglichen Fahrt, es ist beim Einsatz im Gelände geradezu unentbehrlich. Schließlich erfordert der Trip über Stock und Stein einen tiefen Schwerpunkt und eine perfekte Beherrschung des Geräts – und das funktioniert bekanntlich am besten im Stehen.

Mit Fug und Recht dürfen wir behaupten, dass wir mit unserem Umbau so gut wie alle eventuell vorhandenen Offroad-Defizite der Urban G/S gegenüber ihrer aktuellen Schwester ausgeglichen haben. Dem ernsthaften Ausflug ins Gelände auf den Spuren der legendären R 80 G/S steht damit nichts mehr entgegen – viel Spaß!

 **Wunderlich**<sup>®</sup>  
complete your BMW.



# GAUDI? HUSKY!

**SEIT 2015 HAT SICH EINE NEUE MOTORRADGAUDI IN SÜDTIROL ETABLIERT. ES HANDELT SICH BEI DEM EREIGNIS UM DAS »HARLEY AND SNOW«, URSPRÜNGLICH EIN AUSSCHLIEßLICH FÜR HARLEY FAHRER INITIIERTES, WILDES MOTORRADSPAKTAKEL. SNOW STEHT DAFÜR, DASS DAS GANZE IM WINTER STATTFINDET, ALSO UNTER EXTREMEN BEDINGUNGEN.**

Bei dem Speedhillclimb geht es darum, Schnellster beim Erkraxeln eines Berges, besser einer im wahrsten Sinne des Wortes umfunktionierten Skipiste, in Ridnaun/Italien zu werden. Das ist schon anspruchsvoll genug, denn längst nicht alle Teilnehmer schaffen es, auch nur den ersten Anstieg zu nehmen. So wurden mittlerweile etliche Specials gebaut, denen der Sieg zugetraut wird. Längst bestehen die Maschinen nicht mehr ausschließlich aus schwerfälligem, amerikanischem, alten Eisen, die Teilnehmer greifen zunehmend auf japanische und europäische Ware zurück. In diesem Jahr hauchten wir dem Umbau des Hauptsponsor Jekyll & Hyde, der nur noch rudimentär an seine Basis, eine BMW R nineT Scrambler erinnert, ordentlich Leistung ein und nahmen die eine oder andere Verfeinerung mit Wunderlich Komponenten vor. Matthias Holzer, der Geschäftsführer von J&H, hatte Frank Hoffmann, den Geschäftsführer von Wunderlich, dazu angesprochen, es lag also nahe, gemeinsam die Herausforderung anzunehmen. Und so stellte J&H Wunderlich dazu den bereits wild von Nagel Motors umgebauten Special namens HUSKY in die Wunderlich-Werkstatt: Ein Monster mit langer Gitterrohrschwinge, spezieller Spikes-Schauferadbereifung und – was sonst – mit J&H-Krümm- und Auspuffanlage. Thilo Günther hat auf der R nineT die Jagd aufgenommen und ist den Berg hinauf getobt. Als zweiter Fahrer trat Roland Stocker von BMW Motorrad an, der als geistiger Vater der BMW R nineT gilt!







# WUNDERLICH R NINET »WUNDERBOB«

Die Aufgabe unseres Designers Nicolas Petit, einen Bobber mit einem BMW Boxer-Motor zu entwickeln, war anspruchsvoll. Denn Bobber werden meist auf Basis von schmalen, quer eingebauten Zweizylinder-V oder -Reihenmotoren gebaut, die schon alleine wegen der räumlichen Anordnung der Fußrasten deutlich weniger konstruktive und designerische Einschränkungen mit sich bringen, als ein längs eingebauter Boxer. Wir haben die R nineT zu einem Bobber entwickelt, der zeitgemäß Interpretation ist und die Erscheinung der R nineT nicht verbiegt. Unser WunderBob ist eine eigenständige Maschine, die neben herausragendem Design ordentlich Dampf und unerreichtes, wieselflinkes Handling bietet und damit alle Zutaten für einen verlässlichen, ehrlichen Kumpel und Begleiter aufweist. Unsere Kunden sind begeistert und bei den internationalen Journalisten und in der Fachpresse hat für immense positive Aufmerksamkeit gesorgt.

## HIER EINE AUSWAHL DER FEINEN KOMPONENTEN, DIE WIR AM WUNDERBOB VERWENDET WURDEN.

- Heckumbau »WunderBob« – schwarz | 44852-000
- Sitzbank »WunderBob« – Nubuk-Echtleder-Ausführung | 44118-105
- Sitzbank »WunderBob« – Kunstleder-Ausführung | 44118-106
- Kotflügel hinten »WunderBob« – schwarz oder silber | 44850-702
- Fußraste 9T-Vario schwarz | 31430-702
- Lenkererhöhung – 20mm – silber | 31011-001
- Lenkererhöhung – 40mm – silber | 31011-101
- Scheinwerferhöherlegung R nineT silber | 30475-001
- Lenkerenden Spiegelarm schwarz | 36370-002
- Spiegelgehäuse RACE schwarz | 36390-002
- Kennzeichenträger R nineT – schwarz | 38981-002
- Kupplungshebel | 25760-402
- Bremshebel | 35700-102
- Lenkerendgewichte Pro-Sports | 35663-002
- Kotflügel vorne – tief – schwarz | 44850-022
- Brems- Kupplungsbehälterdeckel schwarz | 27070-202
- Gabelabdeckung – schwarz | 44850-032
- Abdeckung Einspritzanlage | 26781-102
- Verkleidung Luftfilterkasten – Satz – schwarz | 45114-002
- Ansaugrohrgitter Le Mans | 42751-002
- Ventildeckelprotektoren | 35610-002
- Achs Schutzpad vorne | 42152-102
- Kardan Sturzpad | 20350-002
- Ölkühlerschutzgitter | 31961-102
- Auspuffhalter | 44201-402
- SPEEDPRO COBRA Slip-On Endschalldämpfer – Edelstahl mit Titanium Finish | 86606-100
- Kotflügel Sixdays vorne tief | 44850-010
- Schwingenlagerabdeckung links | 28290-302
- Schwingenlagerabdeckung rechts | 34090-004
- Sicherheits Ölstopfen | 27440-003
- Paraleverstrebe | 26360-003



R NINET

# WUNDERBOB





# WUNDERLICH R NINET

## » DAYTONA BLACK «

Unsere R nineT DAYTONA basiert auf der R nineT. In schwarzer Lackierung zitiert die prägenden Stilelemente »der« klassischen BMW. Die waren nämlich bis 1969 in allen Farben zu haben, wenn es sich um Schwarz handelte. Verfeinert mit der weißen, von Hand mit Schlepppinseln aufgetragenen Linierung, waren sie unverkennbar. Den Namen hat unsere DAYTONA von unserer gleichnamigen Cockpitverkleidung entliehen, die stilistisch die Formsprache der sogenannten S-Cockpits aufgreift. Dies war die erste serienmäßige lenkerfeste Verkleidung, die ihr Debüt an der legendären R 90 S Mitte der 70er Jahre des letzten Jahrhunderts hatte. Die DAYTONA Verkleidung kombiniert souverän Stil und Schutz vor Luftwirbeln und Turbulenzen. Unterstrichen wird das Ganze von dem einfach schönen Einmann-Höcker, kombiniert mit unseren verschiedenen Heckumbauvarianten.

Die R nineT DAYTONA in Schwarz ist gespickt mit unseren perfekt integrierten Komponenten: Dies ist zu aller erst die Verkleidung DAYTONA, für die wir die Verkleidungsscheiben in klar oder rauchgrau anbieten. Die Scheiben sind in einer sportlichen oder tourensportliche Variante erhältlich. Unser Tankrucksack Mammut passt zur klassischen Anmutung der Maschine und rundet diese gekonnt ab. Perfekt integrieren sich unsere Ventildeckel – und Zylinderprotektoren ins sportlich-elegante Erscheinungsbild unserer schwarzen DAYTONA. Mit unserer revolutionären Paralever Strebe VARIO lassen sich Fahrdynamik und Fahrzeughöhe stufenlos einstellen. Weitere Fahrwerksoptionen lassen sich mit den Komponenten aus dem Wunderlich Suspension Programm plug and play umsetzen.

### AUFSTELLUNG DER VERBAUTEN KOMPONENTEN:

- Sturzbügel, VA | 31741-103
- Abdeckung Einspritzanlage Set, schwarz | 26781-002
- Schalt- & Bremshebel-Vergrößerung Touring | 26240-001
- ERGO Rastenverlegung Fahrer, schwarz eloxiert | 31430-002
- Seitenständer-Auflagevergrößerung, schwarz | 32421-000
- Auspuffhalter, schwarz | 44201-102
- REMUS Hypercone Slip on, schwarz | 44200-002
- Hinterradabdeckung, Carbon | 32130-101
- Heckumbau »LOW« | 44111-202
- Sicherungsblech Soziussitzbank | 44112-000
- Nabenabdeckung Tornado, titanfarben eloxiert | 34120-003
- Kardan-Sturzpad DoubleShock, schwarz | 20350-002
- Abdeckung Getriebestopfen, silbern eloxiert | 28870-001
- Sicherheits-Ölstopfen, titanfarben eloxiert | 27440-003
- Schwingen-Lagerabdeckung CLASSIC-Design links, silbern eloxiert | 28280-201
- Alu-Behälterdeckel für Fußbremsbehälter, titanfarben eloxiert | 27070-003
- Tankrucksack Mammut, schwarz | 40340-000
- Seitentasche Leder (rechts), schwarz | 44115-012
- Seitentasche Leder (links), schwarz | 44115-002
- Hecktasche Leder, schwarz | 44115-102
- Wunderlich Suspension Gabelumbau | Online-Konfigurator
- Wunderlich Suspension Federbein | Online-Konfigurator
- Verkleidung »Daytona«, schwarz | 3 0471-202
- Lenkererhöhung, silbern eloxiert | 31011-001
- Bremszangenabdeckung, silbern eloxiert | 41980-001
- Ölkühler-Schutzgitter, schwarz eloxiert | 31961-102



DAYTONA  
SCHWARZ  
Umbau-  
Komponenten



DAYTONA  
SCHWARZ  
Umbau-  
Komponenten



DAYTONA  
SCHWARZ  
Umbau-  
Komponenten



Vorstellung DAY-  
TONA SCHWARZ,  
SIXDAYS, CAFE  
RACER

R NINET

DAYTONA

BLACK





# WUNDERLICH R NINET »DAYTONA SILVER«

Wenn die schwarze DAYTONA dezente sportliche Eleganz verströmt, nimmt die silberne DAYTONA für sich die Extrovertiertheit in Anspruch. Obwohl beide mit unserer Verkleidung DAYTONA ausgestattet sind, so unterscheidet sich ihr Erscheinungsbild. Ihr Reiz ergibt sich aus den knapp geschnittenen Front- und Heckschutzblechen. Die Materialität des edlen gebürsteten, naturbelassenen Aluminiums ist echt und wird nicht durch Lack oder Eloxalschicht kaschiert. Die sichtbaren Spuren der hochwertigen handwerklichen Bearbeitung, die durchs Recken des Werkstoffs entsteht, sind unvergleichlich. So wirkt die silberne DAYTONA wie ein guter Freund, mit dem man durch dick und dünn geht. Ist die schwarze DAYTONA der Maßanzug, so verkörpert die Silberne die Lederjacke.

Wir stellen sie hier mit unseren hochwertig verarbeiteten lässigen Retro-Gepäcktaschen in Schwarz vor, die fürs lange Wochenende eine gute Figur am Mann und am Motorrad machen. Zusätzlichen Stauraum bietet der edle Tankrucksack RETRO.

## AUFSTELLUNG DER VERBAUTEN KOMPONENTEN:

- Paralever Strebe VARIO, titanfarben eloxiert | 26360-003
- ERGO Spiegelverbreiterung /-versatz, schwarz eloxiert | 26100-002
- Handprotektor, rauchgrau | 27520-502
- Brems- / Kupplungsflüssigkeitsbehälter-Deckel, schwarz eloxiert | 27070-202
- Lenkererhöhung, silbern eloxiert | 31011-001
- Verkleidung »Daytona«, silbern lackiert | 30471-602
- Verkleidungsscheibe Touring-Sport für Lampenmaske Trophy und Daytona, rauchgrau | 30470-222
- Gabelabdeckung, Alu gebürstet | 44850-012
- Bremszangenschmutzfang vorne, links & rechts, schwarz | 43540-002
- Motorschutzbügel, schwarz | 31741-102
- Sturzpad, vorne, schwarz | 42152-102
- Ölkühler-Schutzgitter, schwarz eloxiert | 31961-102
- Krümmerschutz »DAKAR« | 26900-101
- Ansaugrohrschutzgitter »Le Mans« schwarz | 42751-002
- Drosselklappen-Blende, schwarz | 26800-002
- Schalt- / Bremshebel-Vergrößerung Touring, silbern eloxiert | 26240-001
- Startnummerntafel Set, Alu gebürstet | 44851-101
- Bremsbehälterschutz hinten, silbern eloxiert | 26970-001
- Kardan-Sturzpad DoubleShock, schwarz | 20350-002
- Nabenabdeckung Tornado, schwarz eloxiert | 34120-002
- Schwingen-Lagerabdeckung Classic, schwarz eloxiert | 28290-302
- Kennzeichenhalter Retro-Sport, VA | 38981-400
- Heckabschluss inkl. Rücklicht, schwarz | 44116-002
- Blinkersatz für Kennzeichenträger, schwarz | 36342-602
- Fußrastentieferlegung Fahrer, schwarz eloxiert | 31430-402
- Seitenständer-Auflagevergrößerung, schwarz eloxiert | 32421-202
- Kotflügel Classic vorne, Alu gebürstet | 44850-000
- Seitentasche »Retro«, schwarz | 44115-212

R NINET

# DAYTONA SILVER





# REMEMBER THE SIXDAYS

## UNSERE INTERPRETATION DES R NINET SCRAMBLERS

Auf der Kultveranstaltung »Glemseck 101« präsentierten wir unseren Scrambler »SixDays«. Dieser ist nun komplett lieferbar, alle Umbauteile sind auch einzeln erhältlich. Der im SixDays-Style aufgebaute Scrambler ist eine Hommage an die BMW-Werksmotorräder der Siebziger.

Mit seiner minimalistischen Lampenmaske, dem Zusatzscheinwerfer auf dem Sturzbügel und den stollenbereiften Speichenrädern sowie dem kurzem Heck und dem breiten Endurolenker erscheint dieser Scrambler startfertig für den ambitionierten Einsatz abseits des Asphalts. Optisch perfektioniert wird das Motorrad durch den gelungenen Nummernschildträger, durch die Startnummerntafeln und den hohen Vorderrad-Kotflügel. Der bewährte Wunderlich-Motor- und Kühlerschutz fehlt ebenso wenig wie die ergonomischen, vielfach verstellbaren Kupplungs- und Bremshebel.

Dass wir es mit der Hommage an die erfolgreichen BMW-Geländerenner ernst meinen, beweist das Fahrwerk der »SixDays«. Das vielfach einstellbare Cartridge der Gabel und das in allen Belangen individuell einstellbare Federbein geben dem R nineT-Scrambler ein perfektes Fahrverhalten, mehr Boden- und Schräglagenfreiheit sowie ein deutlich besseres Handling auf jedem Terrain.

Alle Komponenten sind bei uns und unseren Händlern erhältlich. Kundenfahrzeuge können in unserem Service-Center auch individuell umgebaut werden.

### AUFSTELLUNG DER VERBAUTEN KOMPONENTEN:

- Lampenmaske »VINTAGE«, Black Storm Metallic | 30471-305
- Verkleidungsscheibe »VINTAGE«, Gelb | 30471-303
- Ochsenaugenblinker, schwarz | 36345-102
- Blinker Cube, schwarz | 44113-202
- Rücklicht Texas, schwarz | 36344-002
- Kotflügel hinten, Aluminium gebürstet | 44850-100
- Kotflügel vorne hoch, Alu gebürstet | 44850-000
- Kennzeichenhalter »SWING«, schwarz | 38981-302
- Auspuffhalter, schwarz | 44201-102
- Startnummerntafel Set, rechts u. links | 44851-101
- Motorsturzbügel schwarz | 31741-102
- Motorschutz »DAKAR«, schwarz eloxiert | 26820-202
- Bremsstaub-Schmutzfang, rechts u. links, schwarz | 43540-002
- Ansaugrohrschutzgitter »Le Mans« schwarz | 42751-002
- Ölkühlerschutzgitter, schwarz eloxiert | 31961-102
- Seitenständervergrößerung, schwarz eloxiert | 32421-000
- Achsschutzpads vorne, schwarz | 42149-002
- Sicherheits-Ölstopfen, titanfarben eloxiert | 27440-003
- Paralever Strebe VARIO, titanfarben eloxiert | 26360-003
- Schalthebel-/Bremshebel-Vergrößerung, silbern eloxiert | 26240-001
- Wunderlich Suspension Lenkerdämpfer 875 | Online-Konfigurator
- Bremshebel, einstellbar, schwarz eloxiert | 25750-305
- Kupplungshebel, einstellbar, schwarz eloxiert | 25760-305
- Wunderlich Suspension 642 Federbein hinten | Online-Konfigurator
- Brems-/Kupplungsflüssigkeitsbehälterdeckel, titanfarben eloxiert | 27040-103

### WEITERE INTERESSANTE KOMPONENTEN:

- Ventildeckelschutz, schwarz eloxiert | 35610-002
- Krümmeranlage Remus, Edelstahl | 44202-000
- Krümmerschutzbänder, graphitfarben | 44260-102
- Kardan-Sturzpad Doubleshock, schwarz | 20350-002
- Drosselklappenschutz, schwarz | 26800-002



Vorstellung  
SIXDAYS Umbau-  
Komponenten



Vorstellung DAY-  
TONA SCHWARZ,  
SIXDAYS, CAFE  
RACER



Anbauvideo  
SIXDAYS  
Kotflügel hinten

R NINET

# SIX DAYS





# WUNDERLICH R NINET »CAFE RACER«

Unsere weiße, im Cafe Racer-Stil aufgebaute R nineT, entstand nach den ganz persönlichen Vorstellungen unseres Geschäftsführers Frank Hoffmann. Sie ist nicht nur optisch ein Kracher, die Ninette punktet auch mit überzeugender Technik.

Die Originalgabel ist um 15mm verlängert und sitzt tiefer in der Gabelbrücke, was insgesamt 30mm Höherlegung bedeutet. Das bringt nicht nur mehr Federwerk, sondern verbessert auch gemeinsam mit dem um 15mm längeren, ebenfalls voll einstellbarem Wunderlich-Federbein, die Fahreigenschaften erheblich. Federbein und Gabel kommen dabei auf Wunsch in Schwarz. Perfektioniert wird das Fahrwerk durch die verstellbare Wunderlich Paralever Strebe und den Wunderlich-Lenkungsdämpfer.

Mit der Auspuffhöherlegung, die jeden Zubehör-Schalldämpfer oder den Serientopf aufnimmt, gelingt eine äußerst schmackhafte Racer-Optik.

Mit dem Stummellenker und dem Einmann-Höcker, hier eine hellbraune Leder-Sitzbank, wird aus dem Roadster der echte, typisch sportliche Cafe Racer.

Die bildschöne Höckersitzbank ist in Kunst- oder Echtleder oder auch auf Anfrage in Alcantara erhältlich, Lenkerenden-Blinker und -Spiegel, MotoGadget-Dashboard, verschiedene Kennzeichenträger und vieles weitere komplettiert die große Produktpalette rund um die R nineT, gelungene Komplettumbauten inklusive.

## AUFSTELLUNG DER VERBAUTEN KOMPONENTEN:

- Lenkersatz Sport ERGO, schwarz eloxiert | 35632-002
- Bremshebel, einstellbar, schwarz eloxiert | 25750-305
- Kupplungshebel, einstellbar, schwarz eloxiert | 25760-305
- Sitzbank braun Echtleder | 44114-003
- LED-Rücklicht Devils Eye, schwarz | 44114-102
- Auspuffhöherlegung | 44201-202
- Kellermann Lenkerendenblinker | 36341-102
- Ventildeckelschutz, schwarz eloxiert | 35610-002
- Spiegelarm für Lenkerende, schwarz | 36370-002
- Montageadapter Spiegelarm, schwarz | 36380-002
- Brems-/Kupplungsfüssigkeitsbehälterdeckel, titanfarben eloxiert | 27040-103
- Bremsstaub-Schmutzfang, schwarz | 43540-002
- Ansaugrohrschutzgitter »Le Mans« schwarz | 42751-002
- Ölkühlerschutzgitter, schwarz eloxiert | 31961-102
- Seitenständervergrößerung, schwarz eloxiert | 32421-000
- Motoscope Halter für Stummellenkerumbau | 44481-102
- Motoscope pro, schwarz | 44481-000
- Kennzeichenhalter Schwinge, mittig, schwarz | 38981-302
- Wunderlich Suspension 642 Federbein hinten | Konfigurator
- Lenkungsdämpfer Wunderlich Suspension 875 | Konfigurator
- Krümmeranlage Remus, Edelstahl | 44202-000
- Krümmerschutzbund, graphitfarben | 44260-102
- Achsschutzpads vorne, schwarz | 42149-002
- Kardan-Sturzpad, schwarz | 20350-002
- Drosselklappen-Blende, schwarz | 26800-002
- Sicherheits-Ölstopfen, titanfarben eloxiert | 27440-003
- Paralever Strebe VARIO, titanfarben eloxiert | 26360-003
- Schalthebel-/Bremshebel-Vergrößerung, silbern eloxiert | 26240-001
- Rahmenverschlussstopfen, silbern eloxiert | 34130-001
- Scheinwerferhöherlegung silbern eloxiert | 30475-001



Vorstellung CAFE RACER Umbau-Komponenten 1



Vorstellung CAFE RACER Umbau-Komponenten 2



Vorstellung DAYTONA SCHWARZ, SIXDAYS, CAFE RACER



RWINET

# CAFE RACER





## »GREEN HELL«

### UNSERE INTERPRETATION DES R NINET SCRAMBLERS

Nicht nur optisch unterscheidet sich unsere neueste Variation des R nineT-Scramblers vom Original. Dem nach der Grünen Hölle »Green Hell« getauften Modell gönnten wir auch einige Highlights der technischen Art.

Dazu gehört neben unserem sofort ins Auge fallenden kurzen Heckumbau mit integriertem Rücklicht, Kennzeichenträger und bildschöner, gebürsteter Alu-Kotflügel vor allem das komplett einstellbare Fahrwerk. Wunderlich Suspension Federbein und Cartridgekit verhelfen unserem agilen Scrambler nicht nur zu mehr Höhe, sondern auch zu herausragenden Fahreigenschaften. Die ebenfalls verstellbare Paralever Strebe trägt ihren Teil dazu bei.

Hinter der nostalgisch anmutenden Vintage Lampenmaske mit der kurzen, gelben Scheibe sitzt es sich mit dem enduro-ge-rechten SixDays Lenkerumbau inklusive Erhöhung einfach perfekt. Verstellbare Hebel verwöhnen die Hände und den Schaltfuß, stylische Retro-Gepäcklösungen nehmen alle Reise-Utensilien auf und die Alu-Startnummerntafel sorgt für einen ansprechenden Look.

Natürlich prägt eine unserer Kernkompetenzen auch das Erscheinungsbild der »Green Hell« – aktive und passive Sicherheit. Sturzbügel und -pads, Protektoren, Krümmer- und Motorschutz machen den Scrambler ein Stück weit »unkaputtbar«, Zusatzscheinwerfer sorgen für gute Sicht.

Wie für alle aktuellen BMW-Modelle werden wir auch für die »Green Hell« unser Produktprogramm regelmäßig weiter ausbauen.

#### AUFSTELLUNG DER VERBAUTEN KOMPONENTEN:

- Achs-Schutzpads, vorne, schwarz | 42149-102
- Auspuffklappensteuerungsschutz, schwarz | 26930-002
- Abdeckung Einspritzanlage, schwarz | 26781-102
- Bremszangenabdeckung vorne, schwarz | 41980-102
- Motorschutz »DAKAR«, schwarz | 26820-202
- Krümmerschütz | 26900-101
- Ölkühler-Schutzgitter, schwarz eloxiert | 31961-102
- Ansaugrohrgitter »LE MANS«, schwarz | 42751-002
- Handprotektoren Clear Protect | 27520-501
- Seitenständervergrößerung, schwarz eloxiert | 32421-202
- Lampenmaske »VINTAGE« | 30471-501
- Rückspiegel Montana, schwarz | 44450-002
- LED-Zusatzscheinwerfer Micro-Flooter, schwarz | 30476-102
- Tankpadset 3teilig, schwarz | 32561-002
- Kellermann Blinker Lenkerende, schwarz | 36341-102
- Heckumbau mit integriertem Rücklicht, schwarz | 44116-002
- Kennzeichenträger Retro-Sport, Edelstahl | 38981-400
- Alu-Kotflügel hinten, Alu gebürstet | 44850-500
- Blinkersatz »M-Pin« hinten, schwarz | 36342-602
- ALU-Kotflügel vorne mit Gabelstabilisator, Alu gebürstet | 44850-410
- Alu-Startnummerntafel, Set, Alu gebürstet | 44851-101
- Tankdeckeladapter, Alu | 36881-600
- Tankdeckel Monza | 36881-000
- Motorschutzbügel, schwarz | 31741-102
- Sicherheits-Ölstopfen, titanfarben eloxiert | 27440-003
- Schwingenlagerabdeckung Classic, schwarz eloxiert | 28290-302
- Brems- und Kupplungsflüssigkeitsbehälter-Deckel, schwarz eloxiert | 27070-202
- Bremsbehälterdeckel, silbern eloxiert | 27070-001
- Getriebestopfen, silbern eloxiert | 28870-001
- Paralever Strebe VARIO, titanfarben eloxiert | 26360-003
- Retro-Seitentasche, braun | 44115-202
- 21" Umbau | 44121-000
- Wunderlich Suspension Höherlegungskit 70mm | Online-Konfigurator
- Handprotektoren Clear Protect | 27520-501

R NINET

GREEN HELL





# WUNDERLICH R NINET »SCRAMBLER«

Der Scrambler bringt alle Zutaten der ungebändigsten, klassischen Vorbilder mit: Entspannte Sitzposition, großes 19-Zoll Vorderrad, grobstollige Reifen und die charakteristische hochverlegte Auspuffanlage. Bereit für jedes Abenteuer, den forcierten Ritt auf der Landstraße genauso wie den entspannten Abstecher an den Strand oder ins Gelände.

Doch auch der Scrambler reizt zum individuellen Umbauen. Unser Motor-Schutzbügel, unser Motorschutz für den Boxer, der zudem den Auspuffsammler effektiv schützt, sowie dem Krümmerschutz runden den Scrambler Look perfekt ab und sorgen für ein hohes Maß an Schutz für die Maschine. Genau wie diverse Protektoren. Die Micro-Flooter LED-Zusatzscheinwerfer machen die Nacht zum Tag. Mit der Paralever Strebe lassen sich Fahrdynamik und Fahrzeughöhe individuell und schnell abstimmen. Die charaktervolle Vintage Lampenmaske in Verbindung mit den edlen Startnummerntafeln und den Handprotektoren lassen unweigerlich Erinnerungen an die Zeiten der legendären SixDays aufkommen. Wunderlich Heckumbau »SWING«.

## AUFSTELLUNG DER VERBAUTEN KOMPONENTEN:

- Achs-Schutzpads, vorne, schwarz | 42149-102
- Auspuffklappensteuerungsschutz, schwarz eloxiert | 26930-002
- Abdeckung Einspritzanlage, schwarz | 26781-102
- Bremszangenabdeckung, schwarz | 41980-102
- Motorschutz Dakar, schwarz eloxiert | 26820-202
- Krümmerschutz | 26900-101
- Ölkühler-Schutzgitter, schwarz eloxiert | 31961-102
- Ansaugrohrschutzgitter »Le Mans« schwarz | 42751-002
- Motorschutzbügel, schwarz | 31741-102
- Handprotektoren Clear Protect | 27520-501
- Seitenständerauflagenvergrößerung, schwarz eloxiert | 32421-202
- Lampenmaske »VINTAGE« | 30471-501
- Verkleidungsscheibe »VINTAGE«, transparent | 30471-301
- Rückspiegel Montana, schwarz | 44450-002
- LED-Zusatzscheinwerfer Micro-Flooter | 30476-102
- Tankpadset, 3teilig, schwarz | 32561-002
- Kellermann Blinker Lenkerende, schwarz | 36341-102
- Heckumbau mit int. Rücklicht, schwarz | 44116-002
- Kennzeichenträger »SWING«, schwarz | 38981-302
- Alu-Kotflügel hinten, Alu gebürstet | 44850-500
- Blinkersatz »M-Pin« hinten, schwarz | 36342-602
- ALU-Kotflügel vorne mit Gabelstabilisator, Alu gebürstet | 44850-410
- Alu-Startnummerntafel, Alu gebürstet | 44851-101 (Sonderlackierung)
- Sicherheits-Ölstopfen, titianfarben eloxiert | 27440-003
- Schwingenlagerabdeckung Classic, schwarz eloxiert | 28290-302
- Brems- und Kupplungsflüssigkeitsbehälter-Deckel, schwarz eloxiert | 27070-202
- Bremsbehälterdeckel, silbern eloxiert | 27070-001
- Getriebestopfen, silbern eloxiert | 28870-001
- Paralever Strebe VARIO, titanfarben eloxiert | 26360-003

R NINET

# SCRAMBLER





# UNSERE URBAN G/S FÜRS GROBE

## WIR MACHEN DIE R NINET URBAN G/S OFFROAD-TAUGLICH

Dass die Urban G/S auch in dunkelblau eine stattliche Figur macht, beweist unser Umbau. Dabei beschränken wir uns natürlich nicht nur auf die Farbe. Mit unserem 70mm höheren Wunderlich Suspension-Fahrwerk und der bewährten verstellbaren Paralever Strebe wird die G/S zum echten Spaßgerät auch abseits des Asphalts. Die montierten Stollenreifen sind da nicht nur schmückendes Beiwerk.

Mit unserem G/S Scrambler darf es ruhig etwas rauer zugehen. Gut geschützt sind Motorrad und Pilot dank unserer in Fahrzeugfarbe lackierten Sturzbügel und der dunklen Handschützer sowie diversen Protektoren aus unserem mächtigen Produkt-pool. Apropos Pilot, der thront auf einem Einzelsitz und weiß einen praktischen Gepäckträger hinter sich, der stilsicher an vergangene Zweiventilerzeiten erinnert. Der minimalistische Heckfender und die perfekt angepasste Lampenmaske überzeugen funktionell und optisch ebenso wie die lackierten Startnummer tafeln und viele weitere unserer Detailideen.

### AUFSTELLUNG DER VERBAUTEN KOMPONENTEN:

- Verkleidungsscheibe »G/S«, rauchgrau | 45140-002
- Kardan-Sturzpad DoubleShock, schwarz | 20350-002
- Kupplungshebel verstellbar, schwarz eloxiert | 25760-402
- Bremshebel verstellbar, schwarz eloxiert | 35700-102
- Cruise Control, schwarz eloxiert | 26160-302
- Schalt- & Bremshebel-Vergrößerung, silbern eloxiert | 26230-001
- Bremshebel-Vergrößerung, silbern eloxiert | 26232-001
- Paralever Strebe VARIO, titanfarben eloxiert | 26360-003
- Abdeckung Einspritzanlage Set, schwarz | 26781-102
- Motorschutz Dakar, schwarz eloxiert | 26820-202
- Krümmerschutz Dakar | 26900-202
- Auspuffklappensteuerungs-Schutz, schwarz eloxiert | 26930-002
- Bremsbehälterschutz hinten, schwarz | 26970-002
- Brems- | Kupplungsflüssigkeitsbehälter-Deckel, schwarz eloxiert | 27070-202
- Sicherheits-Ölstopfen, titanfarben eloxiert | 27440-003
- Handprotektor, rauchgrau | 27520-502
- Kotflügel hinten mit Rücklicht »ENDURO« | 27761-001
- Abdeckung Getriebestopfen, silbern eloxiert | 28870-001
- Lenkererhöhung, silbern eloxiert | 31011-001
- Sturzbügel, schwarz | 31741-102
- Gepäckträger, schwarz | 31742-302
- Ölkühler-Schutzgitter, schwarz eloxiert | 31961-102
- Seitenständer-Auflagevergrößerung, schwarz eloxiert | 32421-202
- Schwingenlagerabdeckung Classic, schwarz eloxiert | 28290-302
- Abdeckung Paralever, silbern eloxiert | 34130-001
- Kennzeichenträger, schwarz eloxiert | 38981-502
- Blinkersatz für Kennzeichenträger »SWING«, schwarz | 38983-002
- Bremszangen-Abdeckung Set vorne, schwarz eloxiert | 41980-102
- Sturzpad Vorderrad, schwarz | 42149-102
- Ansaugrohrschutzgitter »Le Mans« schwarz | 42751-002
- Blinkerschutzbügel Set kurz vorne, schwarz | 42841-102
- Sitzbank »AKTIVKOMFORT« Solo, schwarz | 44118-102
- Startnummer tafeln Set, Alu gebürstet | 44851-101
- REMUS HYPERCONE (EURO 4), VA schwarz | 44200-202
- Nabenabdeckung Tornado, schwarz eloxiert | 34120-002
- Rückspiegel Montana, schwarz | 44450-002
- Wunderlich Suspension Höherlegungskit 70mm | Online-Konfigurator



YouTube Link  
»Urban G/S«

R NINET  
URBAN  
G/S BLUE





## UNSERE URBANE G/S

Für die geländetauglichste Version der R nineT, die Urban G/S, halten wir ein umfassendes Produkt-Portfolio bereit. Dabei haben wir uns nicht nur auf die Optik beschränkt. Verfügbar ist auch eine verstellbare Paralever Strebe sowie ein voll einstellbares Wunderlich Suspension-Fahrwerk, mit dem eine Höherlegung um bis zu 70mm möglich ist. Sturzbügel und Motorschutz für den Boxer, Krümmer- und Kühlerschutz sowie diverse Sturzpads und Protektoren bewahren die urbane G/S im Fall des Falles vor üblen Schäden.

Besonders intensiv haben wir uns der Sitzbank »AKTIVKOMFORT« angenommen. Sie wird mit neuer Schale und neuem Kern komplett neu aufgebaut und wird in Schwarz oder dem original Orangeton ausgeliefert. In Verbindung mit einer Lenkererhöhung und diversen ergonomischen Ergänzungen garantiert das eine extrem entspannte Sitzposition und steigert die Langstreckenfähigkeit der G/S enorm.

Besonders gut kommt unsere Idee des Heckfenders »ENDURO« an. Der weiße Schutz passt sich perfekt der Formensprache der jüngsten R nineT an und bewahrt die G/S-Besatzung zuverlässig vor dem aufgewirbelten Schmutz des Hinterrades. Startnummertafel, ansprechende Gepäcklösungen, weiße Handprotektoren und weitere sinnreiche Zubehörteile für die Urban G/S runden unser Angebot ab, machen die Urban G/S zur idealen Reise-R nineT und damit zu einem würdigen Nachfolger der alten R 80 G/S.

### AUFSTELLUNG DER VERBAUTEN KOMPONENTEN:

- Kardan-Sturzpad DoubleShock, schwarz | 20350-002
- Kupplungshebel verstellbar, schwarz eloxiert | 25760-402
- Bremshebel verstellbar, schwarz eloxiert | 35700-102
- Schalt- & Bremshebel-Vergrößerung, silbern eloxiert | 26230-001
- Bremshebel-Vergrößerung, silbern eloxiert | 26232-001
- Abdeckung Einspritzanlage Set, schwarz | 26781-102
- Motorschutz Dakar, schwarz eloxiert | 26820-202
- Krümmerschütz Dakar | 26900-101
- Auspuffklappensteuerungs-Schutz, schwarz eloxiert | 26930-002
- Brems- | Kupplungsflüssigkeitsbehälter-Deckel, schwarz eloxiert | 27070-202
- Sicherheits-Ölstopfen, titanfarben eloxiert | 27440-003
- Handprotektor, weiß | 27520-503
- Kotflügel hinten mit Rücklicht | 27761-001
- Abdeckung Getriebestopfen, silbern eloxiert | 28870-001
- Lenkererhöhung, silbern eloxiert | 31011-001
- Ölkühler-Schutzgitter, schwarz eloxiert | 31961-102
- Seitenständer-Auflagevergrößerung, schwarz eloxiert | 32421-202
- Schwingenlagerabdeckung Classic, schwarz eloxiert | 28290-302
- Kennzeichenträger, schwarz eloxiert | 38981-502
- Tankrucksack Retro, schwarz | 40340-202
- Bremszangen-Abdeckung Set vorne, schwarz | 41980-102
- Sturzpad Vorderrad, schwarz | 42149-102
- Ansaugrohrschutzgitter »Le Mans« schwarz | 42751-002
- Blinkerschutzbügel Set kurz vorne, schwarz | 42841-102
- Startnummertafel Set, Alu gebürstet | 44851-101
- Sturzbügel, schwarz | 31741-102
- Krümmerschütz | 26900-101
- »MAMMUT« Seitentasche, schwarz | 44115-212
- Sitzbank »AKTIVKOMFORT« Solo, orange | 44118-104



YouTube Link  
»Urban G/S«



# R NINET URBAN G/S WHITE





# WUNDERLICH R NINET »PURE«

Nomen est Omen: Frei nach Leonardo da Vinci ist die Einfachheit die höchste Form der Vollendung. Weniger ist mehr. Die Pure ist die am umfangreichsten reduzierte R nineT, konsequent bis zum Lack. Sie ist die erste Wahl für Puristen. Wir unterstreichen ihren Charakter des kräftigen Roadsters mit unseren Produkten und Komponenten. Sie sind perfekt auf die Pure abgestimmt. Damit sind der Lust an der Individualisierung keine Grenzen gesetzt.

Unser Heckumbau »LOW« macht die Maschine dynamischer. Da ist die brandneue Verkleidungsscheibe Sport, so knapp sie geschnitten ist, sie bringt ein großes Plus an Windentlastung. Oder die Seitendeckeltaschen und die Sitzbanktasche: Was für die Pure gilt, gilt für diese Taschen: Klares Form-follows-Function-Design, höchste Verarbeitungsqualität, robustes Nubuk-Rauleder, das man einfach in die Hand nehmen möchte, haptisch unerreicht. Das ist die Liebe zum Detail. Unser Heckumbau »LOW« betont die gestraffte kernige Silhouette der Maschine.

## AUFSTELLUNG DER VERBAUTEN KOMPONENTEN:

- Kardan-Sturzpad DoubleShock, schwarz | 20350-002
- ERGO Spiegelverbreiterung /-versatz, schwarz eloxiert | 26100-002
- Schalt- / Bremshebel-Vergrößerung, silbern eloxiert | 26240-001
- Drosselklappen-Blende, schwarz | 26800-002
- Brems- | Kupplungsflüssigkeitsbehälter-Deckel, titanfarben eloxiert | 27070-203
- Ölkühler-Schutzgitter, schwarz eloxiert | 31961-102
- Lenkererhöhung, silbern eloxiert | 31011-001
- Bremszangenschmutzfang vorne, links & rechts, schwarz | 43540-002
- Heckabschluss ohne Rücklicht, schwarz | 44116-102
- REMUS HYPERCONE Montage mit Soziusfußbrasten (EURO 4), VA schwarz | 44200-102
- Kotflügel Classic vorne, Alu gebürstet | 44850-000
- Verkleidungsscheibe Sport kurz, rauchgrau | 30472-307
- Blinker Kellermann »Micro-Rhombus«, links | 36330-100
- Blinker Kellermann »Micro-Rhombus«, rechts | 36330-000
- Kennzeichenträger »LOW« NineT, schwarz | 38981-002
- Tankrucksack Retro, schwarz | 40340-202
- Cruise Control, schwarz eloxiert | 26160-302
- Bremshebel verstellbar, schwarz eloxiert | 35700-102
- Kupplungshebel verstellbar, schwarz eloxiert | 25760-402
- Seitentasche Leder, links, schwarz | 44115-002
- Seitentasche Leder, rechts, schwarz | 44115-012
- Paralever Strebe VARIO, titanfarben eloxiert | 26360-003
- Ventildeckel- & Zylinderprotektoren, schwarz eloxiert | 35610-002
- Fußrastentieferlegung Fahrer, schwarz eloxiert | 31430-402
- Seitenständer-Auflagevergrößerung, schwarz eloxiert | 32421-202
- Nabenabdeckung Tornado, schwarz eloxiert | 34120-002
- Sturzpad Fahrzeugachse, vorne, schwarz | 42152-102
- Ansaugrohrschutzgitter »Le Mans«, schwarz | 42751-002

# R NINET PURE





# WUNDERLICH R NINET »/5«

Die R nineT /5 – mit Wunderlich-Komponenten noch authentischer. Wir haben die brandneue R nineT /5 mit edlen Wunderlich-Komponenten noch weiter verfeinert: Da wären die linierte Lampenmaske »DAYTONA«, der ebenso passend linierte Heckfender, der im Prinzip optisch dem Heckumbau unseres WunderBob entspricht, der passende Kennzeichenträger, unsere Fußrasten Anlage für die R nineT, die »9T-VARIO«, unser Motorschutzbügel Wunderlich Suspension-Fahrwerk und vieles mehr...

## HIER DIE VOLLSTÄNDIGE LISTE, DER VON UNS EMPFOHLENE KOMPONENTEN FÜR DIE R NINET /5:

- »DAYTONA« R nineT Lampenmaske | 30471-606 | Preis auf Anfrage
- Hinterradabdeckung /5 | 44850-703 | Preis auf Anfrage
- Abdeckung Einspritzanlage | 26781-002
- Fußrastenanlage »VARIOSPORT« | 31430-702
- Kennzeichenträger | 38981-400
- Endschalldämpfer | Auf Anfrage
- Cruise Control | 26160-302
- Wunderlich Suspension | Konfigurator
- Kardanschuttpad »DOUBLESOCK« | 20350-002
- Achsschutzpads »DOUBLESOCK« | 42149-102
- Bremszangenabdeckung vorne, schwarz | 41980-102
- Ölkühlerschutzgitter »EXTREME« | 31961-102
- Tankdeckel »MONZA« inkl. Adapter | 36881-000
- Abdeckung Aktivkohlefilter | 45120-002
- Abdeckung Drosselklappe | 26800-002
- Nabenabdeckung »TORNADO«, schwarz | 34120-002
- Seitenständerauflagevergrößerung | 32421-202

# R NINET /5





# WUNDERLICH R NINET »RACER«

## DIE R NINET RACER ALS SPORTLER IM STIL DER SIEBZIGER

Einen klassischen Sportler ganz im Stil der siebziger Jahre stellte BMW mit seiner R nineT Racer vor. Das sportlichste Mitglied der mittlerweile fünf Modellvarianten umfassenden R nineT-Reihe baut auf dem bereits aus dem Scrambler bekannten dreiteiligen Gitterrohrrahmen auf, dank dessen demontierbarem Soziorahmen individuelle Umbauten mit überschaubarem Aufwand möglich sind. Die R nineT Racer ist mit einer konventionellen Telegabel und dem BMW Paralever ausgestattet und rollt auf Leichtmetall-Gussrädern mit fünf Speichen. Bezüglich des Motors gibt es bei der Racer keine Änderungen gegenüber ihren Schwestermodellen. Der bekannt druckvolle Boxer mit seinen 110 PS ist lediglich an die Euro 4-Richtlinien angepasst worden, was ihm nicht ernsthaft weh tut.

Ins Auge fällt natürlich als allererstes die knapp geschnittene Halbschale, hinter der sich der sportlich ambitionierte R nineT-Fahrer mit Lenkerstummeln und der Rennhöckersitzbank im Siebziger Jahre-Flair einrichtet. Passend dazu werden selbstverständlich zurückverlegte Fußrasten gereicht. Alles in allem ist dieses Paket eine recht gelungene Hommage an die so heiß geliebten Racer aus der Zeit der Ölkrise, Watergate und der ersten deutschen Fußball-WM. Auf unsere Straßen kommt die Racer derzeit ausschließlich in Lightwhite uni mit einem silbernen Rahmen. Abgerundet wird die optische Erscheinung mit einem Dekor in den klassischen BMW-Motorsportfarben.

Wie es sich für einen Sportler der Siebziger gehört, kommt die Racer natürlich als Solomaschine daher. Wer beim hurtigen Tiefflug über den Asphalt nicht auf seine Sozia oder seinen Sozios verzichten möchte, ordert ab Werk den verschraubten Soziorahmen in Verbindung mit einer entsprechenden Soziussitzbank und den Soziosfußrasten.

Unser großes Produktportfolio für die komplette R nineT-Familie hält natürlich auch viele Möglichkeiten für die R nineT-Racer bereit. Insbesondere rund um unsere Kernkompetenzen Sicherheit, Ergonomie, Design und Gepäcksysteme haben wir jede Menge Zubehör im Programm. Ob stylische Seitentaschen, ein sportlicher Tankrucksack, den Schwingen-Kennzeichenhalter für einen freien Blick ins Heck oder die voll verstellbare Paralever Strebe als perfekte Fahrwerksoptimierung – bei uns wird jeder Racer-Freund fündig.

### AUFSTELLUNG DER VERBAUTEN KOMPONENTEN:

- Wunderlich Bremszangen-Abdeckung Set vorne, schwarz eloxiert | 41980-102
- Deckelsatz Kupplungs/Bremsbehälter, schwarz eloxiert | 27070-202
- Bremshebel verstellbar, schwarz eloxiert | 35700-102
- Kupplungshebel verstellbar, schwarz eloxiert | 25760-402
- Verkleidungsscheibe »TT«, transparent | 30472-405
- Heckrahmen für Solobetrieb | 44814-000
- Heckumbau inkl. Rückleuchte Devils Eye | 44116-002
- Kennzeichenhalter Retro Sport | 38981-400
- Blinker M-Pin hinten | 38983-002
- Startnummerntafel, Alu gebürstet | 44851-102
- Schwingen Lagerabdeckung Classic rechts, silbern eloxiert | 28280-201
- Sicherheitsölstopfen, titanfarben eloxiert | 27440-003
- Ventildeckel- & Zylinderprotektoren, schwarz eloxiert | 35610-002
- Ölkühlerschutzgitter, schwarz eloxiert | 31961-102
- Motogadget Blinker m-Blaze links, schwarz | 36342-202
- Motogadget Blinker m-Blaze rechts, schwarz | 36342-302
- Auspuffhalter, schwarz | 44201-102
- Remus Hypercone (EURO 4) titan | 44200-103
- Sturzpad Vorderrad, schwarz | 42152-102
- Nabenabdeckung Tornado, schwarz | 34120-002
- Kardan-Sturzpad DoubleShock, schwarz | 20350-002
- Abdeckung Einspritzanlage, schwarz | 26781-102
- Paralever Strebe VARIO, titanfarben eloxiert | 26360-003
- Wunderlich Suspension Cartridge | [Online-Konfigurator](#)
- Wunderlich Suspension Federbein | [Online-Konfigurator](#)

# R NINET RACER









# UNSERE R NINET HECKUMBAUTEN

S. 87 – S. 103

HECKUMBAU »WUNDERBOB«

-

HECKUMBAU »ENDURO«

-

GEPÄCKTRÄGER »RALLYE«

-

HECKUMBAU »LOW«

-

HECKUMBAU »SPORT«

-

HECKUMBAU »SWING«

-

HECKUMBAU »SIXDAYS 2«

-

KOTFLÜGEL »SIXDAYS« VORNE

**WEITERES ZUBEHÖR FINDEN SIE IN DER MITTE  
DES KATALOGS UNTER »EXTRAS«**

**NEW!**MADE BY  
WUNDERLICHMADE IN  
GERMANYGARANTIE  
5 JAHREE-GEPRÜFT  
WUNDERLICH

## WUNDERLICH HECKUMBAU »WUNDERBOB«

Der Heckumbau für die R nineT besteht aus dem Rücklicht, dem Loop, der unteren Heckabdeckung und einer passenden Batterieabdeckung. Die passende Sitzbank (44118-105/106) muss separat bestellt werden (die originale Sitzbank kann nicht weiter verwendet werden).

Das Anbaumaterial ist im Lieferumfang ebenfalls enthalten.

- Werkstoff untere Heckabdeckung: Edelstahl schwarz pulverbeschichtet
- Werkstoff Loop: pulverbeschichteter Edelstahl
- Farbe: Schwarz
- E-geprüfte Brems- Rücklichtkombination
- Inklusive Anbaumaterial
- Made in Germany
- 5 Jahre Garantie
- Passt zu
  - Sitzbank »WunderBob« (#44118-105/106)
  - Kotflügel (#44850-702/700)

*Im Bild evtl. dargestellte weitere Produkte gehören nicht zum Lieferumfang.*

**Regular (2014-2016/2017-)**

**schwarz**

**Art.-Nr.: 44852-000**

*\* Die Sitzbank 44118-105 oder 44118-106 muss separat mitbestellt werden.*



**NEW!**

## WUNDERLICH SOLO SITZBANK »WUNDERBOB«

Der Bezug des WunderBob-Solositzes besteht wahlweise aus hochwertigem, edlen Nubukleder oder Kunstleder, das hervorragenden Halt und besten Sitzkomfort bietet und als zentrales Designelement des WunderBob ein absoluter Hingucker ist. Die Grundschaale besteht aus hochfestem ABS-Kunststoff und ist in unserer Entwicklungsabteilung entstanden. Dabei standen neben hochwertigen Werkstoffen und sorgfältiger, handwerklicher Verarbeitung ergonomische Faktoren im Fokus. Dies gilt ebenso für den progressiven Zweischichtaufbau des Schaumstoffes, mit weicher Oberschicht und straffem Kern. Das sorgt für eine gleichmäßige Gewichtsverteilung, Entlastung des Steißbeins und Langstreckentauglichkeit.

- WunderBob-Look
- Sattlerarbeit: sorgfältig, handwerklich verarbeitete Solo-Sitzbank wahlweise aus echtem Nubukleder oder Kunstleder
- Das hochwertige und griffige Nubukleder erhöht den Komfort
- Nahtfarbe Ton-in-Ton Schwarz
- Progressiver Zweischichtaufbau mit weicher Oberschicht und straffem Kern sorgt für gleichmäßige Gewichtsverteilung
- Entlastung des Steißbeins
- Kompromisslose Langstreckentauglichkeit
- Hochfeste ABS-Kunststoff Grundschaale
- Nubukleder
- Made in Germany

*Im Bild evtl. dargestellte weitere Produkte gehören nicht zum Lieferumfang.*

**Regular (2014-2016/2017-)**

**Nubukleder / schwarz** Art.-Nr.: 44118-105

**Kunstleder / schwarz** Art.-Nr.: 44118-106

*\* Zur Befestigung der Sitzbank ist der Heckumbau 44852-000 erforderlich. Dieser muss separat mit bestellt werden.*



## WUNDERLICH KOTFLÜGEL HINTEN »WUNDERBOB«

Der Hinterrad-Kotflügel der WunderBob aus Aluminium wird sicher und schwingungsfrei von dem aufwendig gebogenen und von Hand verschweißten Halter aus Präzisionsstahlrohr aufgenommen. Der Kotflügel schmiegt sich um den Reifen und nimmt damit Spritzwasser direkt auf. Das Heck bleibt mit diesem Kotflügel der WunderBob frei.

- Der Kotflügel schmiegt sich um den Hinterreifen
- Spritzwasser wird vom Kotflügel aufgenommen
- Das Heck bleibt frei
- Werkstoff Kotflügel:
  - Schwarz: Aluminium, schwarz pulverbeschichtet
  - Silber: Aluminium, gebürstet
- Werkstoff Halter: Präzisionsstahl schwarz pulverbeschichtet
- Lieferumfang inklusive Befestigungsmaterial
- ABE
- Made in Germany
- 5 Jahre Garantie

*Im Bild evtl. dargestellte weitere Produkte gehören nicht zum Lieferumfang.*

**Regular (2014-2016/2017-) | Pure | Scrambler | Urban G/S**

**schwarz** Art.-Nr.: 44850-702

**silber** Art.-Nr.: 44850-700

/5

**Lupinblau metallic /smoke** Art.-Nr.: 44850-703

**NEW!**



## WUNDERLICH HECKUMBAU »ENDURO«

Aus Freude am guten Design entstandener Kotflügel, der klassische Designelemente sportlich umgebauter G/S aus den 80ern mit aktueller Materialtechnik und minimaler LED-Lichttechnik verbindet.

- Die nineT verschmilzt mit diesem Heckabschluss zu einer Designeinheit wie aus einem Guss
- Kann mit Einzelsitzen, einteiliger Sitzbank oder Fahrersitz plus Gepäckträger kombiniert werden
- Tiefgezogener ABS-Kunststoff
- Speziell entwickelter Kennzeichenträger
- Mit oder ohne (zur Verwendung z.B. mit Kellermann-Blinkern mit integriertem Brems-/Rücklicht) Rücklicht lieferbar
- Fünf Jahre Garantie
- Made in Germany
- **Plug & play** – alle elektrischen Verbindungen werden mittels Steckern/Adaptoren geschaffen – kein löten/beschädigen des originalen Kabelbaums notwendig
- TÜV-frei – keine Eintragung erforderlich

*Im Bild evtl. dargestellte weitere Produkte gehören nicht zum Lieferumfang!*

### Regular (2014-2016/2017-) | /5 | Pure | Scrambler | Urban G/S Kotflügel mit Rücklicht mit Soziusrasten

unlackiert	Art.-Nr.: 27761-000
Monolith metallic matt	Art.-Nr.: 27761-002
Lightwhite	Art.-Nr.: 27761-001

### Kotflügel mit Rücklicht ohne Soziusrasten

unlackiert	Art.-Nr.: 27761-200
------------	---------------------

### Kotflügel ohne Rücklicht mit Soziusrasten

unlackiert	Art.-Nr.: 27761-100
Monolith metallic matt	Art.-Nr.: 27761-102
Lightwhite	Art.-Nr.: 27761-101

## OPTIONEN

### Kennzeichenträger »ENDURO«

schwarz	Art.-Nr.: 38981-502*
---------	----------------------

### Kennzeichenträger »SWING«

schwarz	Art.-Nr.: 38981-302**
---------	-----------------------

### Blinker Kellermann »MICRO RHOMBUS«

schwarz / hinten links / Stück	Art.-Nr.: 36330-100
--------------------------------	---------------------

schwarz / hinten rechts / Stück	Art.-Nr.: 36330-000
---------------------------------	---------------------

### Blinker Motogadget »M-PIN« mit Halter für Blinker

schwarz	Art.-Nr.: 38983-002
---------	---------------------

\* Lieferumfang: Kennzeichenträger inklusive Kennzeichenbeleuchtung und Halter für Originalblinker

\*\* Lieferumfang: Kennzeichenträger inklusive Kennzeichenbeleuchtung. Blinkerhalter muss gesondert bestellt werden.



Kennzeichenträger »ENDURO« in Kombination mit Original-Blinkern



Kennzeichenträger »SWING« in Kombination mit Original-Blinkern



Kennzeichenträger »ENDURO« in Kombination mit Kellermann »MICRO RHOMBUS« Blinkern



Kennzeichenträger »SWING« in Kombination mit Kellermann »MICRO RHOMBUS« Blinkern



Kennzeichenträger »ENDURO« in Kombination mit Motogadget »M-PIN« Blinkern





## WUNDERLICH SOZIUS-GEPÄCKTRÄGER »RALLYE«

Dieser Gepäckträger ist die perfekte Lösung für alle Fahrer, die alleine unterwegs sind und ihr Gepäck schwerpunktnah unterbringen möchten. Dank dieses Trägers lässt sich nicht nur sehr viel mehr Gepäck unterbringen, es wandert auch nach vorne. Dadurch wird das Motorrad handlicher und ist angenehmer zu fahren.

- Stabiles, Pulver-beschichtetes Präzisionsrohr
- Fester, zuverlässiger Sitz
- Aufwendige, mehrteilige Konstruktion
- Praktische Verzurrmöglichkeiten
- Passgenauer Abschluss zum Fahrersitz
- Passend mit Original- sowie unserer AktivKomfort-Sitzbank und allen Kotflügel-Varianten
- Durch unkomplizierte Demontage kann der Soziussitz schnell wieder benutzt werden
- Inkl. komplettem Anbausatz und Rahmen-Abdeckplatte
- 5 Jahre Garantie
- Made in Germany
- Für alle NineT mit Einzelsitzen oder separat erworbenem Wunderlich Kotflügel »ENDURO«

*Im Bild evtl. dargestellte weitere Produkte gehören nicht zum Lieferumfang!*

### Alle R nineT mit Einzelsitzen

<b>schwarz / mit Soziusrahmen</b>	<b>Art.-Nr.: 31742-302</b>
<b>schwarz / ohne Soziusrahmen</b>	<b>Art.-Nr.: 31742-402</b>

## HECKTASCHEN »LEDER«

- Hochwertige, stylische Ledertasche
- Im Layout und Design perfekt auf die R nineT abgestimmt
- Robustes Nubuk-Rauleder, Oberfläche mit samtartigen Charakter
- Sichere Befestigung mittels Lederschlaufen auf dem Soziussitz
- Umlaufender, verdeckter Reißverschluss mit griffigem Zipper
- Außenmaße: B/L/H = 22cm/27cm/10cm

*Im Bild evtl. dargestellte weitere Produkte gehören nicht zum Lieferumfang!*

### Regular (2014-2016/2017-) | /5 | Pure | Scrambler | Urban G/S Hecktasche »LEDER«

<b>schwarz</b>	<b>Art.-Nr.: 44115-102</b>
----------------	----------------------------

## HECKTASCHEN »MAMMUT«

- Passend zum Sozius-Gepäckträger »Rallye« (Art.-Nr. 31742-302/402)
- Dank universeller Befestigungsmöglichkeit aber auch auf fast jedem anderen Gepäckträger nutzbar
- Zuverlässige Befestigung durch kräftige Lederschlaufe sowie zwei fest vernähte, hochwertige Lederriemen
- Echtleder-Applikationen betonen die hohe Wertigkeit
- Außenmaße: B/L/H = 28 cm/29 cm/15 cm
- Ca. 7 Liter Inhalt
- Fest vernähter, wasserdichter Innenbeutel mit Reißverschluss
- Deckel abnehmbar, zusätzlich mit zwei Klettverschlüssen fixiert
- Abriebfester Boden

*Im Bild evtl. dargestellte weitere Produkte gehören nicht zum Lieferumfang!*

### Regular (2014-2016/2017-) | /5 | Pure | Scrambler | Urban G/S Hecktasche »MAMMUT«

<b>schwarz</b>	<b>Art.-Nr.: 44119-002</b>
<b>braun</b>	<b>Art.-Nr.: 44119-004</b>
<b>khaki</b>	<b>Art.-Nr.: 44119-005</b>

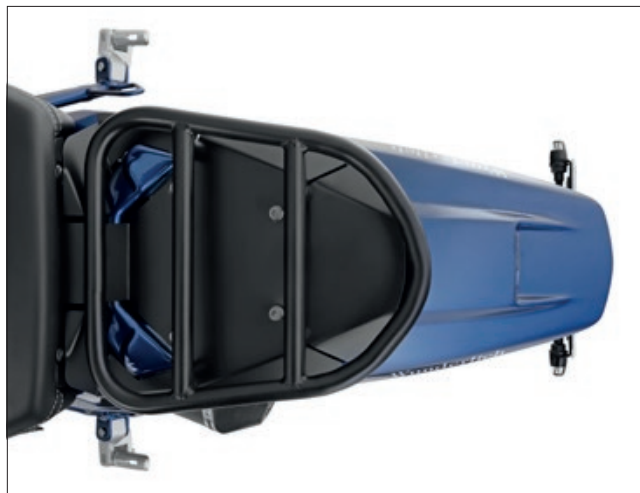

Für alle NineT mit Einzelsitzen oder separat erworbenem Wunderlich Kotflügel »ENDURO«



An Heckumbau »ENDURO«



An Original-Heck



Hecktasche »LEDER«



Hecktasche »MAMMUT«





Kennzeichenträger »LOW« – elektropliert



Abstand zum Rad/Antrieb einstellbar

## WUNDERLICH HECKUMBAU »LOW«

Freie Sicht auf den Reifen und kompromissloser Retro-Stil.

- Leichter, auf das Nötigste reduzierter Edelstahl-Nummernschildträger direkt am Kardan
- Nummernschildhalter (Aluminium) auf Grundträger seitlich verschiebbar (näher oder weiter zum Rad)
- Kennzeichenträger in der Neigung über Langlöcher verschiebbar
- Bohrbild für Nummernschild wie Original (es müssen keine neuen Löcher gebohrt werden)
- Träger des Rücklichthalters/Blinkerhalter (unter Sitzbank) verdeckt komplette Lücke der Sitzbank-Unterseite
- Blinkerhalterungen über leicht bewegliche Schlitten seitlich ausziehbar
- Blinker an zwei Positionen zur Fahrzeugachse positionierbar
- Mit allen Original-Blinkern (Standard & LED) oder Kellermann-Blinkern kombinierbar
- Sozium-Sitzbank-/Höcker-Befestigung wie im Original
- Inkl. e-geprüftem Reflektor
- Mit flacher LED-Nummernschildbeleuchtung
- **Plug & play** – alle elektrischen Verbindungen werden mittels Steckern/Adaptern geschaffen – kein löten/beschädigen des originalen Kabelbaums notwendig
- TÜV-frei (e-geprüft – Eintragung nicht erforderlich)

**Lieferumfang:** Grundhalter unter der Sitzbank mit zwei möglichen Blinkerpositionen (zur Fahrzeugachse und in der Breite einstellbar), Nummernschildhalter, LED-Nummernschildbeleuchtung, Katzenauge/ -Träger und kompletter Einbausatz.

*Im Bild evtl. dargestellte weitere Produkte gehören nicht zum Lieferumfang!*





## WÄHLEN SIE HIER IHR RÜCKLICHT ZUM HECKUMBAU »LOW«

### HALTER FÜR ORIGINAL-RÜCK-/BREMSKOMBINATION

Passend für Original 2-Mann-Sitzbank (nicht für Original-Höcker)  
Regular (2014-2016/2017-) | Pure | Scrambler | Urban G/S

schwarz/titan

Art.-Nr.: 44111-002

*\* nur passend mit Original-Sitzbank*



### RÜCK-/BREMSKOMBINATION-UMBAU »STRIPE«

Passend für Original 2-Mann-Sitzbank + Original-Höcker  
Regular (2014-2016/2017-) | /5 | Pure | Racer | Scrambler | Urban G/S

schwarz/titan

Art.-Nr.: 44111-102

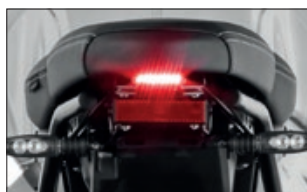

### RÜCK-/BREMSKOMBINATION-UMBAU »DEVILS-EYE«

Passend für Original 2-Mann-Sitzbank + Original-Höcker  
Regular (2014-2016/2017-) | /5 | Pure | Racer | Scrambler | Urban G/S

schwarz/titan

Art.-Nr.: 44111-202



MADE BY  
WUNDERLICHMADE IN  
D  
GERMANYGARANTIE  
5  
JAHRE

## WUNDERLICH HECKUMBAU »SPORT«

Leicht, filigran und edel – ein krasser Gegensatz zum ausladenden Original.

Die neue R nineT ist als puristischer Retro-Boxer angetreten, weshalb der klobige Originalträger gar nicht zum Gesamtkonzept passen mag.

- Leichter, eng anliegender und auf das Nötigste reduzierter Aluminium-Nummernschildträger
- In der Neigung einstellbar
- Nummernschild in der Höhe über Langlöcher verschiebbar
- Blinkerhalterungen über leicht bewegliche Schlitten seitlich ausziehbar
- Blinker an zwei Positionen zur Fahrzeugachse positionierbar
- Bohrbild für Nummernschild wie Original (müssen keine neuen Löcher gebohrt werden)
- Träger des Nummernschildhalters (unter Sitzbank) verdeckt komplette Lücke der Sitzbank-Unterseite
- Lasergeschnittenes, beschichtetes Aluminium
- Mit allen Original-Blinkern (Standard & LED) kombinierbar
- Sozjus-Sitzbankbefestigung wie im Original
- Inkl. e-geprüftem Reflektor
- TÜV-frei (e-geprüft – Eintragung nicht erforderlich)
- **Plug & play** – alle elektrischen Verbindungen werden mittels Steckern/Adaptoren geschaffen – kein löten/beschädigen des originalen Kabelbaums notwendig

**Lieferumfang:** Grundhalter unter der Sitzbank mit zwei möglichen Blinkerpositionen, Rücklicht-Varianate nach Wahl, Nummernschildhalter, Katzenauge und -Träger.

*Im Bild evtl. dargestellte weitere Produkte gehören nicht zum Lieferumfang!*



Einstellbare Neigung des Nummernschildes



Blinker ein-/ausziehbar und in zwei Positionen montierbar

## WÄHLEN SIE HIER IHR RÜCKLICHT ZUM HECKUMBAU »SPORT«

### HALTER FÜR ORIGINAL-RÜCK-/BREMSKOMBINATION

Passend für Original 2-Mann-Sitzbank (nicht für Original-Höcker)  
Regular (2014-2016/2017-) | Pure | Scrambler | Urban G/S

schwarz

Art.-Nr.: 44111-302

*\* nur passend mit Original-Sitzbank*



### RÜCK-/BREMSKOMBINATION -UMBAU »STRIPE«

Passend für Original 2-Mann-Sitzbank + Original-Höcker  
Regular (2014-2016/2017-) | /5 | Pure | Racer | Scrambler | Urban G/S

schwarz/titan

Art.-Nr.: 44111-402



### RÜCK-/BREMSKOMBINATION-UMBAU »DEVILS-EYE«

Passend für Original 2-Mann-Sitzbank + Original-Höcker  
Regular (2014-2016/2017-) | /5 | Pure | Racer | Scrambler | Urban G/S

schwarz/titan

Art.-Nr.: 44111-502



MADE BY  
WUNDERLICHMADE IN  
D  
GERMANYGARANTIE  
5  
JAHRE

Einstellbare Neigung

## WUNDERLICH HECKUMBAU »SWING«

Dezenter, leichter Kennzeichenträger, der sich hervorragend in die sportliche Linie des Roadsters einfügt und den Blick aufs Hinterrad freilässt.

**Lieferumfang:** Grundhalter unter der Sitzbank mit zwei möglichen Blinkerpositionen (zur Fahrzeugachse und in der Breite einstellbar), Nummernschildhalter, LED-Nummernschildbeleuchtung, Katzenauge/-Träger und kompletter Einbausatz.

- Kombinierbar mit Stollenreifen und 180er sowie 190er Reifen
- Stabile pulverbeschichtete Rohrkonstruktion aus Edelstahl
- Kennzeichen in Höhe und Neigung verstellbar
- **Plug & play** – alle elektrischen Verbindungen werden mittels Steckern/Adaptoren geschaffen – kein löten/beschädigen des originalen Kabelbaums notwendig
- LED-Kennzeichenbeleuchtung ist von oben oder seitlich montierbar
- Kabeldurchführung erfolgt unsichtbar durch die Rohre
- TÜV-frei (e-geprüft – Eintragung nicht erforderlich)

*Im Bild evtl. dargestellte weitere Produkte gehören nicht zum Lieferumfang!*

### Testen Sie Ihr neues Wunderlich Produkt garantiert ohne Risiko!

Wenn Sie nicht zufrieden sind, können Sie den Artikel innerhalb von **60 Tagen** ab Kaufdatum zurückgeben.

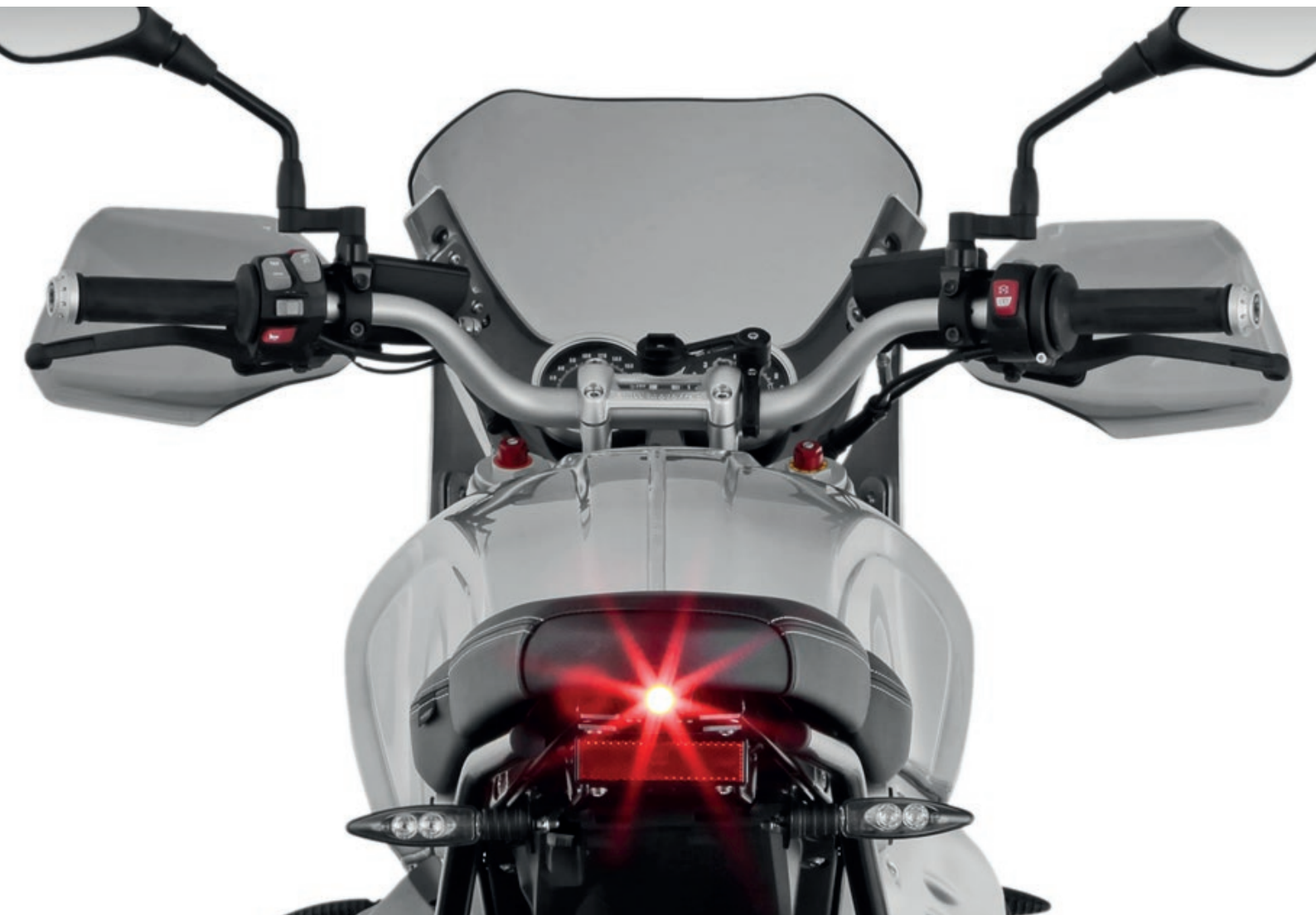

## WÄHLEN SIE HIER IHR RÜCKLICHT ZUM HECKUMBAU »SWING«

### HALTER FÜR ORIGINAL-RÜCK-/BREMSKOMBINATION

Passend für Original 2-Mann-Sitzbank (nicht für Original-Höcker)  
Regular (2014-2016/2017-) | Pure | Scrambler | Urban G/S

schwarz

Art.-Nr.: 44111-012

*\* nur passend mit Original-Sitzbank*



### RÜCK-/BREMSKOMBINATION-UMBAU »STRIPE«

Passend für Original 2-Mann-Sitzbank + Original-Höcker  
Regular (2014-2016/2017-) | /5 | Pure | Racer | Scrambler | Urban G/S

schwarz

Art.-Nr.: 44111-112

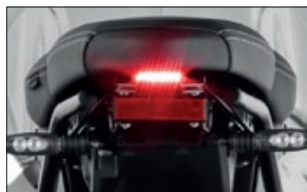

### RÜCK-/BREMSKOMBINATION-UMBAU »DEVILS-EYE«

Passend für Original 2-Mann-Sitzbank + Original-Höcker  
Regular (2014-2016/2017-) | /5 | Pure | Racer | Scrambler | Urban G/S

schwarz

Art.-Nr.: 44111-212





## WUNDERLICH HECKUMBAU »SIXDAYS 2«

Die Neuentwicklung für alle nineT-Modelle. Bestehend aus einem aufwendig gebogenem und verarbeitetem Rahmenabschluss, wahlweise mit oder ohne Rück-/Bremslicht. Dieses formschöne Heck für die R nineT besteht aus einem Rahmenabschluss, der sich durch konische Adapter perfekt passend und einfach montieren lässt sowie einem aufwendig gearbeiteten Abschlussblech, welches unauffällig und genau passend unter der Sitzbank montiert wird. Durch die passgenaue Fertigung ist auch die Montage dieses Abschlussbleches kein Problem. Das Abschlussblech weist sämtliche Bohrlöcher für die Befestigung des Schutzbleches auf.

- Heckabschluss mit Innenabdeckung wahlweise mit oder ohne Rück-/Bremslicht
- Leichte Montage des Heckabschlusses – wird in die Rohrenden der Rastenträger geschoben und am Rahmenheck fixiert
- Durch die Passgenauigkeit ist ein Übergang zu den Rohrenden der Rastenträger kaum wahrnehmbar
- Adapter für alle Fahrzeuge ohne Sozius-Rastenträger verfügbar
- Optional: gebürstetes Alu-Schutzblech und/oder Nummernschildträger »SWING« oder »RETRO SPORT«
- **Die Innenabdeckung ist für die Aufnahme des Schutzbleches vorgebohrt**
- Blinkerhalterungen mit allen Original-Blinkern (Standard & LED) kombinierbar
- **Plug & play** – alle elektrischen Verbindungen werden mittels Steckern/Adaptoren geschaffen – kein löten/beschädigen des originalen Kabelbaums notwendig

*Im Bild evtl. dargestellte weitere Produkte gehören nicht zum Lieferumfang!*

**Regular (2014-2016/2017-) | /5 | Pure | Scrambler | Urban G/S  
Heckumbau ohne integrierter Rücklichtaufnahme**

**schwarz Art.-Nr.: 44116-102**

**Heckumbau mit integriertem Rücklicht »DEVILS-EYE«**

**schwarz Art.-Nr.: 44116-002**

## OPTIONEN

**Kennzeichenträger »SWING«**

**schwarz Art.-Nr.: 38981-302\***

**Kennzeichenträger »RETRO SPORT«**

**schwarz/silber Art.-Nr.: 38981-400\***

**Adapter für alle Fahrzeuge ohne Sozius-Rastenträger**

Der Adapter ermöglicht die Montage des Heckumbau »SIXDAYS 2« bei R nineT-Modellen mit fehlendem / demontiertem Sozius-Fußrastenträger. Die Konstruktion besteht aus zwei präzise gebogenen Edelstahlrohren, die über ein Edelstahlblech miteinander verbunden sind und die Konturen und den Verlauf der Sitzbank / des Höckers aufnehmen. Der Adapter und der Heckabschluss »SIXDAYS 2« verschmelzen optisch zu einer Einheit und schließen das Heck der R nineT sauber ab.

**schwarz Art.-Nr.: 44814-000**

**Kotflügel hinten**

**silber Art.-Nr.: 44850-500**

**schwarz Art.-Nr.: 44850-502**

**Blinker Kellemann »MICRO RHOMBUS«**

**schwarz / hinten links / Stück Art.-Nr.: 36330-100\*\***

**schwarz / hinten rechts / Stück Art.-Nr.: 36330-000\*\***



Heckumbau mit integriertem Rücklicht »DEVILS-EYE« mit Kennzeichenträger »RETRO SPORT« in Kombination mit Original-Blinkersatz und Alu Kotflügel



Heckumbau mit integriertem Rücklicht »DEVILS-EYE« mit Kennzeichenträger »RETRO SPORT« in Kombination mit Original-Blinkersatz und Alu Kotflügel



Heckumbau mit integriertem Rücklicht »DEVILS-EYE« mit Kennzeichenträger »RETRO SPORT« in Kombination mit Blinkersatz »M-PIN«



Heckumbau ohne Rücklicht mit Kennzeichenträger »RETRO SPORT« in Kombination mit Rück-/Brems-/Blinkkombination Kellermann »MICRO RHOMBUS«

**Blinker Motogadget »M-PIN« mit Halter für Blinker**

**Blinkersatz »M-PIN«** Art.-Nr.: 38983-002

**Passender Widerstand**

**Stück** Art.-Nr.: 38910-000

*\* inkl. Katzenauge & Nummernschildbeleuchtung / \*\* passenden Widerstand mitbestellen*



Heckumbau ohne Rücklicht mit Kennzeichenträger »SWING« in Kombination mit Rück-/Brems-/Blinkkombination Kellermann »MICRO RHOMBUS«



Adapter für Heckumbauten Art.-Nr.: 44814-000 in Kombination mit Heckumbau mit integriertem Rücklicht »DEVILS-EYE« Art.-Nr.: 44116-002 für einen sauberen Übergang am Heck aller R nineT ohne Soziusrastenträger





## WUNDERLICH KOTFLÜGEL »SIXDAYS« VORNE

Der kurze, bildschöne Vorderrad-Kotflügel aus gebürstetem Alu ist ein echter Hingucker. Er gibt der R nineT eine neue markante Front-Optik. In der hohen Version wird das edle Schutzblech mittels zweier schwarz eloxierter Haltebleche am Lampenhalter befestigt. Die niedrige Version wird über einen schwarz beschichteten Rundrohr-Halbebügel an den Original-Aufnahmen fixiert. Leicht, aber hochstabil.

*Im Bild evtl. dargestellte weitere Produkte gehören nicht zum Lieferumfang!*

### Regular (2014-2016/2017-)

silber / hoch	Art.-Nr.: 44850-000
silber / tief	Art.-Nr.: 44850-010
schwarz / tief	Art.-Nr.: 44850-022

### Scrambler | Urban G/S (inkl. neuem Stabi)

silber / tief	Art.-Nr.: 44850-410
schwarz / tief	Art.-Nr.: 44850-412

### Gleitrohr-/Halterabdeckung

silber	Art.-Nr.: 44850-012
schwarz	Art.-Nr.: 44850-032



Abb. inkl. Gleitrohr-/Halterabdeckung (hier schwarz beschichtet)



R nineT Scrambler schwarz / tief



Gleitrohr-/Halterabdeckung



R nineT Kotflügel hoch



R nineT Scrambler inkl. neuem Stabi







# VERKLEIDUNGEN / SCHEIBEN

S. 105 – S. 111

VERKLEIDUNG »DAYTONA«

-

VERKLEIDUNG »VINTAGE«

-

VERKLEIDUNGSSCHEINE »G/S«

-

SPORTSCHEIBE »SPEED«

-

TOURENSCHEIBE »70TH-ROADSTER«

-

VERKLEIDUNGSSCHEIBE »TT«

**WEITERES ZUBEHÖR FINDEN SIE IN DER MITTE  
DES KATALOGS UNTER »EXTRAS«**



Monolith metallic matt – alle Aufnahmen dieser Seite zeigen die Scheibe »Sport«



Slash-Lined – mit Linierung im Stil der Strich-Modelle

## WUNDERLICH VERKLEIDUNG »DAYTONA«

Der Klassiker in Anlehnung an die legendäre R 90 S.  
Scheibe bitte gesondert bestellen!

- Macht die R nineT zum echten Retro-Klassiker
- Gleichmäßige Entlastung für Oberkörper und Kopf
- Hohe Dauergeschwindigkeit möglich
- Wahlweise mit Sport- oder Tourenscheibe
- Leichter, unzerstörbarer ABS-Kunststoff
- Weiß durchgefärbt oder im handlackiertem Original-Farbtönen
- Einbaufertiger Komplettsatz
- Leichte Montage
- Mit ABE

*Im Bild evtl. dargestellte weitere Produkte gehören nicht zum Lieferumfang!*

### Regular (2017-)

unlackiert	Art.-Nr.: 30471-601
Blackstorm metallic	Art.-Nr.: 30471-602
Slash-Lined	Art.-Nr.: 30471-604
silber	Art.-Nr.: 30471-605

### Regular (-2016)

unlackiert	Art.-Nr.: 30471-201
Blackstorm metallic	Art.-Nr.: 30471-202
Slash-Lined	Art.-Nr.: 30471-204

### Scrambler

unlackiert	Art.-Nr.: 30471-401
Monolith metallic matt	Art.-Nr.: 30471-403

### /5

unlackiert	Art.-Nr.: 30471-401
Lupinblue metallic	Art.-Nr.: 30471-606

### Pure

unlackiert	Art.-Nr.: 30471-401
catalano-grey	Art.-Nr.: 30471-414



## WUNDERLICH VERKLEIDUNGSSCHEIBEN FÜR VERKLEIDUNG »DAYTONA«

*Im Bild evtl. dargestellte weitere Produkte gehören nicht zum Lieferumfang!*

### Sport

Die harmonische, perfekt auf die Verkleidung abgestimmte Sport-Scheibe mit einer gleichmäßigen Anströmung und gutem Schutz. Rauch getönt. Mit ABE.

Regular (2014-2016/2017-) | Pure | /5 | Scrambler

rauch / »Sport«

Art.-Nr.: 30470-212

### Touring-Sport

Aus der Original-Tiefziehform der damals beliebten Tourenscheibe für die R 90/100 S! Weit nach hinten und höher gezogene Scheibe mit sehr hohem Tourenkomfort. Kann auch bei schon erworbenen Verkleidungen nachgerüstet werden. Für Langstreckenfahrer die erste Wahl. Rauch getönt. Mit ABE.

Regular (2014-2016/2017-) | Pure | /5 | Scrambler

rauch / »Touring-Sport«

Art.-Nr.: 30470-222



»Sport«



»Touring-Sport«





unlackiert

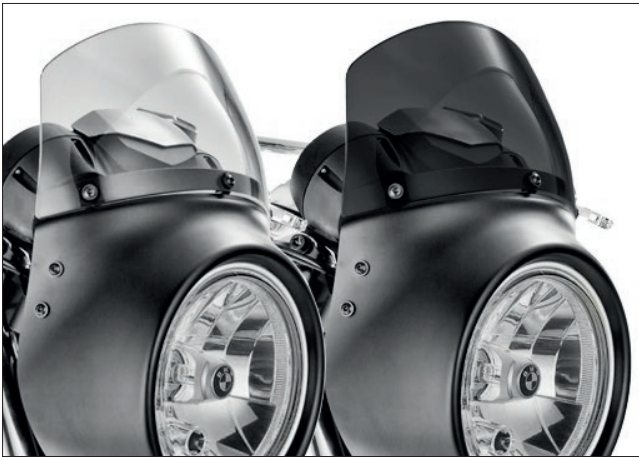

transparent



rauch

## WUNDERLICH VERKLEIDUNG »VINTAGE«

Diese minimalistische Lampenmaske stellt den idealen Kompromiss zwischen Verkleidung und echtem Roadster-Feeling dar. Das Retro-Design ergänzt die Front der R nineT ideal und sorgt zudem für eine spürbare Verringerung des Winddrucks gerade bei hohen Dauer-Reisegeschwindigkeiten. Leichter und nahezu unzerstörbarer ABS-Kunststoff. Leichte Selbstmontage. Scheibe bitte gesondert bestellen! Mit ABE.

*Im Bild evtl. dargestellte weitere Produkte gehören nicht zum Lieferumfang!*

### Regular (2017-)

unlackiert	Art.-Nr.: 30471-705
Blackstorm metallic	Art.-Nr.: 30471-702
silber	Art.-Nr.: 30471-701

### Regular (-2016)

unlackiert	Art.-Nr.: 30471-304
Blackstorm metallic	Art.-Nr.: 30471-305

### Pure | /5

unlackiert	Art.-Nr.: 30471-501
------------	---------------------

### Pure

catalano-grey	Art.-Nr.: 30471-504
---------------	---------------------

### Scrambler

unlackiert	Art.-Nr.: 30471-501
Monolith metallic matt	Art.-Nr.: 30471-503

### Passende Scheiben

Regular (2014-2016/2017-) | Pure | /5 | Scrambler

transparent	Art.-Nr.: 30471-301
rauch	Art.-Nr.: 30471-302



Monolith metallic matt

## WUNDERLICH VERKLEIDUNGSSCHEIBE »G/S«

Wir machen die Urban G/S zur besten G/S, die es je gab.  
Klassische Formensprache trifft hier auf moderne Aerodynamik.

- Gute Schutzwirkung trotz der kompakten Baumaße
- Verwirbelungsfrei
- Effektive Abriss-Kante
- Optisch reines (voller Durchblick), 5 mm starkes Material
- Abgerundete, polierte Kanten, daher kein störender Kantenschutz
- Kratz- und bruchunempfindlich
- Einfache Montage
- Kompletter Satz mit allen Anbauteilen
- Mit ABE

*Im Bild evtl. dargestellte weitere Produkte gehören nicht zum Lieferumfang!*

### Urban G/S mit Original-Drehzahlmesser

transparent	Art.-Nr.: 45140-101
rauch	Art.-Nr.: 45140-102

### Urban G/S ohne Original-Drehzahlmesser

transparent	Art.-Nr.: 45140-001
rauch	Art.-Nr.: 45140-002





R nineT



R nineT



R nineT



Pure



Pure

## WUNDERLICH SPORTSCHEIBE »SPEED«

Kompakt, sportlich und dennoch effektiv.

- Gute Schutzwirkung trotz der kompakten Bauweise
- Verwirbelungsfrei
- Neigungs- und Höhenverstellbar (nur bei R nineT)
- Optisch reines (voller Durchblick), 5 mm starkes Material
- Abgerundete, polierte Kanten, daher kein störender Kantenschutz
- Kratz- und bruchunempfindlich
- Einfache Montage
- Kompletter Satz mit allen Anbauteilen
- Mit ABE

*Im Bild evtl. dargestellte weitere Produkte gehören nicht zum Lieferumfang!*

**Regular (2014-2016/2017-) (Höhe: 265 mm)**

rauch Art.-Nr.: 30472-207

**Pure | /5 | Scrambler (Höhe: 265 mm)**

rauch Art.-Nr.: 30472-307\*

*\* passend ohne Original-Drehzahlmesser*

**Testen Sie Ihr neues Wunderlich  
Produkt garantiert ohne Risiko!**

Wenn Sie nicht zufrieden sind, können Sie den Artikel innerhalb von **60 Tagen** ab Kaufdatum zurückgeben.



Pure



## WUNDERLICH TOURENSCHEIBE »70TH-ROADSTER«

»Old-school«-Elemente in Verbindung mit moderner Aerodynamik.

- Dezent eingearbeitete Abriss-Kante
- Verwirbelungsfreier Schutz für Arme, Oberkörper und Kopf
- Neigungs- und Höhenverstellbar (nur bei R nineT)
- Optisch reines (voller Durchblick), 5 mm starkes Material
- Abgerundete, polierte Kanten, daher kein störender Kantenschutz
- Kratz- und bruchunempfindlich
- Einfache Montage
- Kompletter Satz mit allen Anbauteilen
- Mit ABE

Im Bild evtl. dargestellte weitere Produkte gehören nicht zum Lieferumfang!

**Regular (2014-2016/2017-) (Höhe: 420 mm)**

transparent	Art.-Nr.: 30472-001
rauch	Art.-Nr.: 30472-002

**Pure | /5 | Scrambler (Höhe: 420 mm)**

transparent	Art.-Nr.: 30472-101
rauch	Art.-Nr.: 30472-102



## WUNDERLICH WUNDERLICH VERKLEIDUNGSSCHEIBE »TT«

Der Klassiker, unter Berücksichtigung moderner aerodynamischer Erkenntnisse, neu erschaffen.

- Weiter nach hinten und deutlich höher gezogene Scheibe
- Verwirbelungsfreier Schutz in jedem Geschwindigkeitsbereich – auch für größere Fahrer
- Optisch reines, 4 mm starkes Material
- Kratz- und bruchstabil
- Abgerundete, polierte Kanten
- Einfache Montage
- mit ABE

Im Bild evtl. dargestellte weitere Produkte gehören nicht zum Lieferumfang!

**Racer (Höhe: 150 mm)**

transparent	Art.-Nr.: 30472-405
rauch	Art.-Nr.: 30472-406



rauch

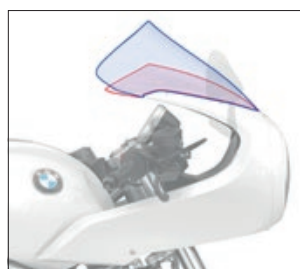

— Wunderlich Scheibe /  
— Original Scheibe

transparent



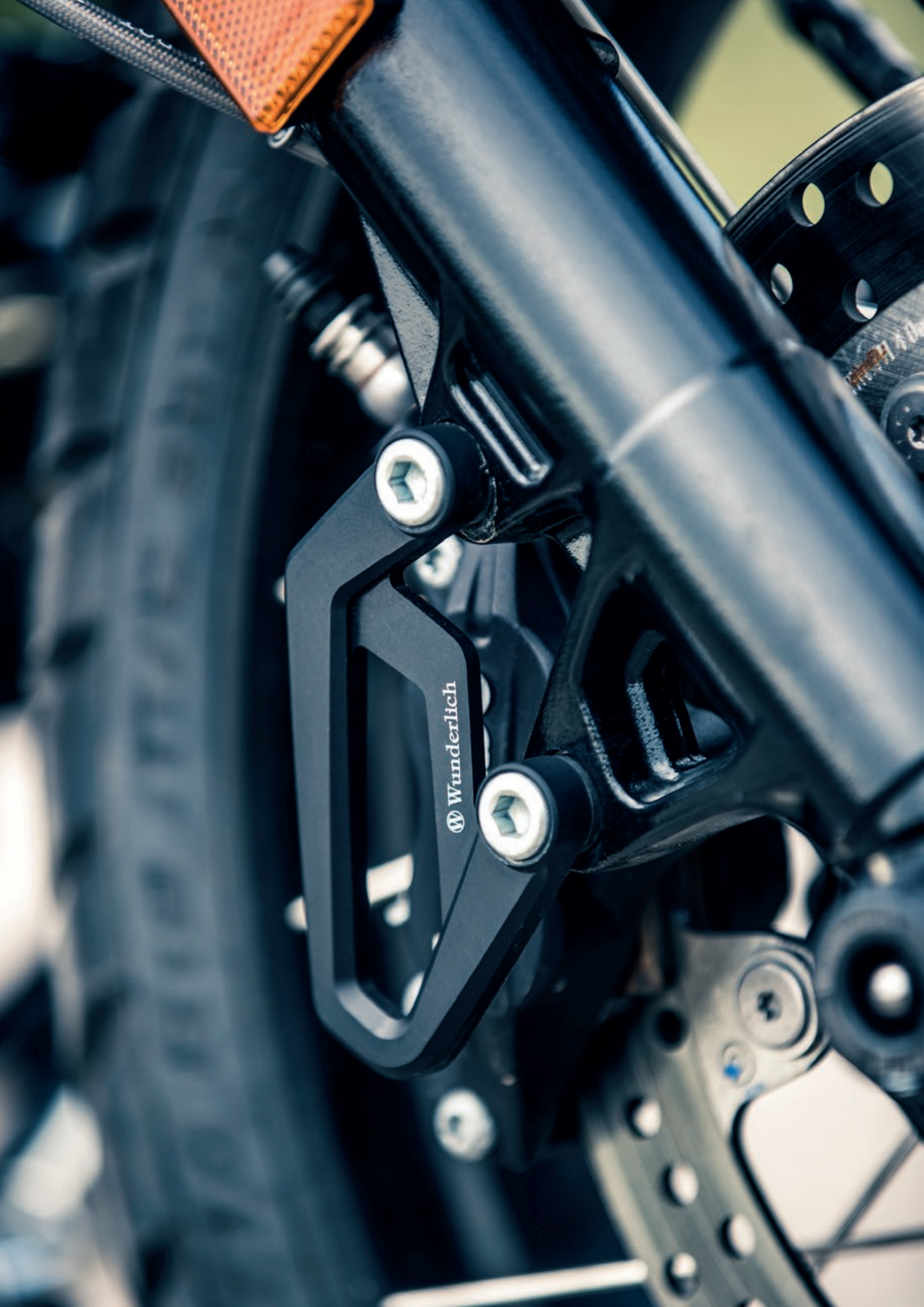

Wunderlich



# SCHUTZ / SICHERHEIT

S. 113 – S. 131

## VENTILDECKEL- & ZYLINDERPROTEKTOREN

-

MOTORSCHUTZBÜGEL

-

KARDANSCHUTZ »LEVER-GUARD«

-

ACHS-SCHUTZPADS »DOUBLESOCK«

-

KARDAN-STURZPAD »DOUBLESOCK«

-

KLAPPENSTEUERUNGSSCHUTZ

-

ABDECKUNG EINSPRITZANLAGE

-

VERKLEIDUNG LUFTFILTERKASTEN

»AIRBOX COVER«

-

LAMBDA-SONDENSCHUTZ

-

DROSSELKLAPPEN-ABDECKUNG »R-BOXER«

-

BREMSBEHÄLTERSCHUTZ HINTEN

-

BREMSSTAUB-SCHMUTZFANG

-

BREMSZANGEN-ABDECKUNGEN

-

WUNDERLICH MOTORSCHUTZ

-

WUNDERLICH KRÜMMERSCHUTZ

## ÖLKÜHLER-SCHUTZGITTER

-

VERKLEIDUNG AKTIVKOHLEFILTER

-

ANSAUGROHRGITTER »LE MANS«

-

BLINKERSCHUTZBÜGEL KURZ VORNE

-

LAMPENSCHUTZGITTER FÜR

»MICRO FLOOTER« UND »ATON«

-

DIEBSTAHSICHERE RADSCHRAUBE

-

RADABDECKUNG »EXTENDA FENDER« VORNE

-

MUDSLING INNENKOTFLÜGEL

-

HINTERRADABDECKUNG »XTREME«

-

RADABDECKUNG »EXTENDA FENDER« HINTEN

-

WUNDERLICH LENKERSTULPEN

-

WUNDERLICH HANDPROTEKTOREN »CLEAR PROTECT«

-

SEITENSTÄNDER-AUFLAGENVERGRÖßERUNG

-

HAUPTSTÄNDER

-

WUNDERLICH LACK- UND TANKSCHUTZFOLIE

»VENTURESHIELD«

MADE BY  
WUNDERLICHMADE IN  
D  
GERMANYGARANTIE  
5  
JAHRE

Ein formschlüssiger Gummidämpfer verteilt und absorbiert sicher alle auftretenden Kräfte – in dieser Form einmalig



## WUNDERLICH VENTILDECKEL- & ZYLINDERPROTEKTOREN

**Lebensversicherung für die bruchgefährdeten Boxer-Ventildeckel!**

- Sicherer Schutz vor Schlägen, Stürzen und Umfallen
- Schutz der Befestigungsgewinde im Zylinderkopf
- Optimale Kraftverteilung durch Gummidämpfung
- Keine Schrauben etc. im vorderen Aufschlagbereich
- 4mm-Schleifpad
- Drei Befestigungspunkte
- Eloxiertes Aluminium
- Leichter Anbau
- Schutz rechts und links
- Inklusive komplettem Einbausatz
- Made in Germany

*Im Bild evtl. dargestellte weitere Produkte gehören nicht zum Lieferumfang!*

**Regular (2014-2016/2017-) | Pure | /5 | Racer | Scrambler | Urban G/S**

**schwarz / Satz**

**Art.-Nr.: 35610-002**

**silber / Satz**

**Art.-Nr.: 35610-001**



## WUNDERLICH MOTORSCHUTZBÜGEL

- Perfekter Schutz der Zylinder und der Ventildeckel
- Stabile Aufnahme an 6 Punkten
- Schutz beider Lambdasonden
- Größtmögliche Schräglagenfreiheit garantiert
- Einfache Montage
- Minimales Gewicht
- Edelstahl, zusätzlich glasperlengestrahlt und elektropoliert
- Hohe Zugfestigkeit und Bruchdehnung
- Optional mit robuster Kunststoffbeschichtung
- Wartungsarbeiten ohne Demontage
- Made in Germany

*Im Bild evtl. dargestellte weitere Produkte gehören nicht zum Lieferumfang!*

**Regular (2014-2016/2017-) | Pure | /5 | Racer | Scrambler | Urban G/S**  
**Edelstahl**

glasperlengestrahlt und elektropoliert.

**VA** **Art.-Nr.: 31741-103**

**Stahlrohr beschichtet**

aus Präzisions-Stahlrohr (nicht VA) mit einer schlagzähnen, robusten Kunststoffbeschichtung.

**schwarz** **Art.-Nr.: 31741-102**



Verstärkung und Ventildeckelschutz

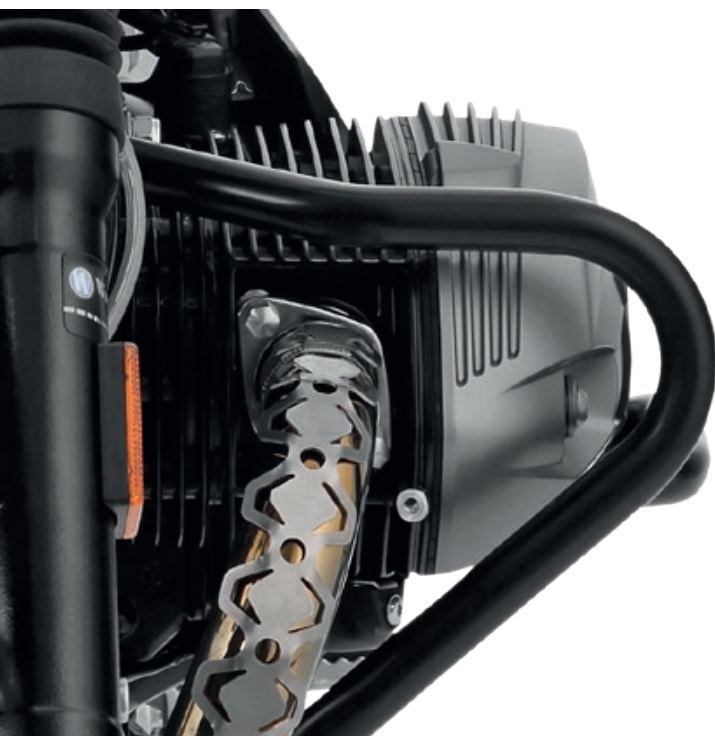

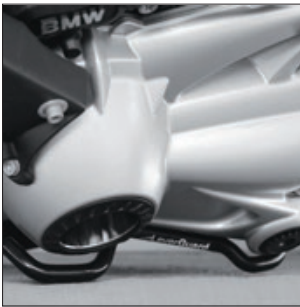

## KARDANSCHUTZ »LEVER-GUARD«

- Crash-Schutz für den Endantrieb und Kardan
- Hybridkonstruktion: elastischer Stahlkern mit dickwandiger Polymerbeschichtung
- absorbiert Fallenergie und verhindert die Beschädigung und den Bruch des Antriebs
- Leichter Anbau

*Im Bild evtl. dargestellte weitere Produkte gehören nicht zum Lieferumfang!*

**Regular (2014-2016/2017-) | Pure | /5 | Racer | Scrambler | Urban G/S**  
**schwarz** **Art.-Nr.: 20360-002**



## WUNDERLICH ACHS-SCHUTZPADS »DOUBLESOCK«

Halten nun auch die Gabel auf sichere Distanz zum Teer, verhindern nachhaltig enorme Schäden.

- Effektiver Schutz der Gabel
- Schutz gegen Schlag- und Schleifschäden
- Rennsport-Design für geringe Reibungswiderstände und Scherkräfte
- Hochbelastbarer Spezial-Kunststoff
- Sichere Befestigung
- Einfache Montage
- Komplett mit Einbausatz
- Made in Germany

*Im Bild evtl. dargestellte weitere Produkte gehören nicht zum Lieferumfang!*

**Regular (2017-)**

**schwarz** **Art.-Nr.: 42152-102**

**Regular (-2016)**

**schwarz** **Art.-Nr.: 42149-002**

**Pure | /5 | Racer | Scrambler | Urban G/S**

**schwarz** **Art.-Nr.: 42149-102**



Anbauvideo Sturzpad Vorderrad R nineT



## WUNDERLICH KARDAN-STURZPAD »DOUBLESHOCK«

- Effektiver Schutz für Kardan und Endantrieb
- Doppelter Schutz gegen Schlag- (eingearbeitete Dämpferschicht) und Schleifschäden
- Rennsport-Design für geringe Reibungswiderstände/ Scherkräfte bei Stürzen/Fahrbahnkontakt und für einen progressiv zunehmenden Reibungswiderstand bei längerem Schleifkontakt
- Hochbelastbarer Spezial-Kunststoff
- Leichter Anbau

*Im Bild evtl. dargestellte weitere Produkte gehören nicht zum Lieferumfang!*

**Regular (2014-2016/2017-) | Pure | /5 | Racer | Scrambler | Urban G/S für Endantriebs-Gelenk**

**schwarz Art.-Nr.: 20350-002**

**Für Nabentunnel (inkl. beidseitiger Naben-Abdeckung)**

**silber/schwarz Art.-Nr.: 42157-001**

**schwarz/schwarz Art.-Nr.: 42157-002**

**titan/schwarz Art.-Nr.: 42157-003**



Für Endantriebs-Gelenk



### KUNDENBEWERTUNG



Hat – leider – sehr gut funktionieren müssen ...  
Was soll ich sagen, hat seine Funktion erfüllt!  
Mopped noch ganz, Schutz wird wieder neu gekauft.

User Tino



titan



Für Nabentunnel (inkl. beidseitiger Naben-Abdeckung)





## WUNDERLICH KLAPPENSTEUERUNGS-SCHUTZ

Abdeckung und Schutz für den exponiert platzierten Soundklappen-Mechanismus am Sammler/Schalldämpferübergang. Steinschlag und versehentliche Stiefeltritte können nun keinen Schaden mehr anrichten. Eloxiertes Aluminium. Inklusive Anbausatz.

**Regular (2014-2016/2017-) | Pure | /5 | Racer | Scrambler | Urban G/S**  
schwarz Art.-Nr.: 26930-002



## WUNDERLICH ABDECKUNG EINSPRITZANLAGE

- Schutz für Leitungsstutzen, Steckverbindungen, Drosselklappensensor und Einspritzrohr
- Schutz vor Manipulationen (Stöpsel/Steckverbinder)
- Abriebschutz für Einspritz-Einheit
- Reduziertes Verletzungsrisiko
- Nahezu unzerstörbar
- ABS-Kunststoff
- Robustes Befestigungssystem (Aluminium eloxiert)
- Leichter Anbau
- Komplett mit Anbausatz

*Im Bild evtl. dargestellte weitere Produkte gehören nicht zum Lieferumfang!*

**Regular (-2016)**  
schwarz Art.-Nr.: 26781-002

**Regular (2017-) | Pure | /5 | Racer | Scrambler | Urban G/S**  
schwarz Art.-Nr.: 26781-102

Anbauvideo Abdeckung  
Einspritzanlage R nineT





**NEW!**

## WUNDERLICH VERKLEIDUNG LUFTFILTERKASTEN »AIRBOX COVER«

- Integriert sich optimal in das Design des Motorrades und sorgt für ein stimmiges Design wie aus einem Guss
- Veredelt das gesamte Erscheinungsbild des Motorrades, schließt das Rahmendreieck und verdeckt den Luftfilterkasten
- Einfache, schnelle Montage, inklusive Montagematerial
- Aluminium, gefräst, gekantet, schwarz eloxiert
- Sorgfältige, handwerklich verarbeitet
- Integriertes Wunderlich Design
- Wunderlich Premium Produkt: Kleine Serien. Von Hand gemacht.
- Made in Germany
- 5 Jahre Garantie

*Im Bild evtl. dargestellte weitere Produkte gehören nicht zum Lieferumfang!*

**Regular (2014-2016/2017-) | Pure | Racer | Scrambler | Urban G/S**

**schwarz**

**Art.-Nr.: 45114-002**



## WUNDERLICH LAMBDASENSORSCHUTZ

- Schützt Lambdasonde und Kabel vor Beschädigung/Abriss
- Verringert die Verschmutzung
- Eloxiertes Aluminium (keine Oxidation)
- Leichter Aufbau
- Passt mit Wunderlich-Motorschutzbügel

*Im Bild evtl. dargestellte weitere Produkte gehören nicht zum Lieferumfang!*

**Regular (2014-2016/2017-) | Pure | /5 | Racer | Scrambler | Urban G/S**

**silber / rechts**

**Art.-Nr.: 26810-101**

**silber / links**

**Art.-Nr.: 26810-201**

**schwarz / rechts**

**Art.-Nr.: 26810-102**

**schwarz / links**

**Art.-Nr.: 26810-202**

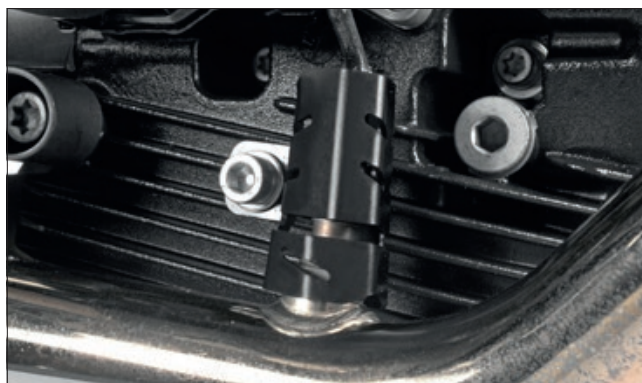

## WUNDERLICH DROSSELKLAPPEN-ABDECKUNG »R BOXER«

Der Drosselklappensensor auf der linken Seite ist keine Augenweide und zudem gefährdet, da er so weit vorsteht, dass er schon bei leichten Schlägen (z.B. mit dem Stiefel) ernsthaft beschädigt werden kann. Mit diesem robusten und leichten Aluminium-Schutz verschwindet der unansehnliche Sensor, das Ansaugrohr verschmilzt zu einer Einheit und sowohl der empfindliche Drosselklappensensor als auch die Anschlüsse sind nun bestens geschützt. Silber oder schwarz eloxiertes Aluminium.

*Im Bild evtl. dargestellte weitere Produkte gehören nicht zum Lieferumfang!*

**Regular (2014-2016/2017-) | Pure | /5 | Racer | Scrambler | Urban G/S**

**silber**

**Art.-Nr.: 26800-001**

**schwarz**

**Art.-Nr.: 26800-002**





## WUNDERLICH BREMSBEHÄLTERSCHUTZ HINTEN

Die Integration des optisch störenden Bremsflüssigkeits-Behälters als technisches Highlight. Der stabile Schutz umfasst den Behälter sicher und er ist zudem noch vor Sabotage geschützt (der Deckel kann nur noch erschwert abgeschraubt werden). Made in Germany.

*Im Bild evtl. dargestellte weitere Produkte gehören nicht zum Lieferumfang!*

**Regular (2014-2016/2017-) | Pure | /5 | Racer | Scrambler | Urban G/S**  
**schwarz** **Art.-Nr.: 26970-002**



## WUNDERLICH BREMSSTAUB-SCHMUTZFANG

Die Bremszangen sind aus gutem Grund (Wärmeabfuhr/Selbstreinigung) nach hinten offen. Dadurch wird jedoch einiges an Dreck und Abrieb munter verschleudert. Das zeigt sich insbesondere am Lichtmaschinendeckel.

- Ableitung von Bremsstaub/Dreck
- Schmutz kann abfließen (seitlich offen)
- Kein Hitzestau in der Zange
- Selbstreinigung bleibt erhalten
- Hochtemperaturfeste Kunststoff-Beschichtung
- Komplett mit Anbausatz
- Leichter Anbau
- Made in Germany
- 5 Jahre Garantie

*Im Bild evtl. dargestellte weitere Produkte gehören nicht zum Lieferumfang!*

**Regular (2014-2016/2017-)**

**schwarz** **Art.-Nr.: 43540-002**



## WUNDERLICH BREMSZANGEN-ABDECKUNG

Die Bremszange wird mit dieser aufwendig gefertigten Abdeckung zum Hingucker und erhält noch einen Zusatzschutz. Endlich passt die Zange auch zur Vorderradgabel und wird zu einer Einheit. Abdeckung aus hochfestem Billet-Aluminium. Einfache Montage. Komplett mit allen Anbauteilen. 5 Jahre Garantie. Made in Germany.

*Im Bild evtl. dargestellte weitere Produkte gehören nicht zum Lieferumfang!*

**Regular (2014-2016/2017-)**

**silber / Satz** **Art.-Nr.: 41980-001**

**schwarz / Satz** **Art.-Nr.: 41980-002**

## WUNDERLICH BREMSZANGEN-ABDECKUNG

Die Bremszangen werden mit dieser aufwendig gefertigten Abdeckung zum Hingucker und erhalten noch einen Zusatzschutz. Endlich passt die Zange auch zur Vorderradgabel und wird zu einer Einheit. Abdeckung aus hochfestem Billet-Aluminium. Komplett mit allen Anbauteilen.

- Veredelung und Schutz für die Bremszange
- Eloxiertes Aluminium
- Leichter Anbau

*Im Bild evtl. dargestellte weitere Produkte gehören nicht zum Lieferumfang!*

**Pure | /5 | Racer | Scrambler | Urban G/S**

**schwarz / Satz**

**Art.-Nr.: 41980-102**



## WUNDERLICH MOTORSCHUTZ »DAKAR«

- Schutz vor kapitalen Motorschäden (wie mit ungünstig konzipiertem Original-Motorschutz leicht möglich)
- Vorne angewinkelt (Hängenbleiben unmöglich)
- Schutz des Sammlers
- Bestmögliche Bodenfreiheit
- Stoßentkopplung durch Silentblöcke
- 6 Aufnahmepunkte (Original 4)
- 4 mm starkes, Eloxiertes Aluminium (keine Oxidation)
- Leichter Anbau
- Komplett mit Schraubensatz

*Im Bild evtl. dargestellte weitere Produkte gehören nicht zum Lieferumfang!*

**Regular (2014-2016/2017-) | Pure | /5 | Racer | Scrambler | Urban G/S**

**schwarz**

**Art.-Nr.: 26820-202**



## WUNDERLICH KRÜMMERSCHUTZ

Die empfindliche Original-Krümmeranlage war nach dem ersten Geländeausflug verzogen und übersät von Beulen, sie liegt im direkten Schussbereich des Vorderrades. Diese Schäden sind nur durch einen ausgeklügelten Schutz zu verhindern. Gibt dem braunen Krümmer neuen Glanz.

*Im Bild evtl. dargestellte weitere Produkte gehören nicht zum Lieferumfang!*

**Regular (2014-2016/2017-) | Pure | /5 | Racer | Scrambler | Urban G/S**

**silber**

**Art.-Nr.: 26900-101**

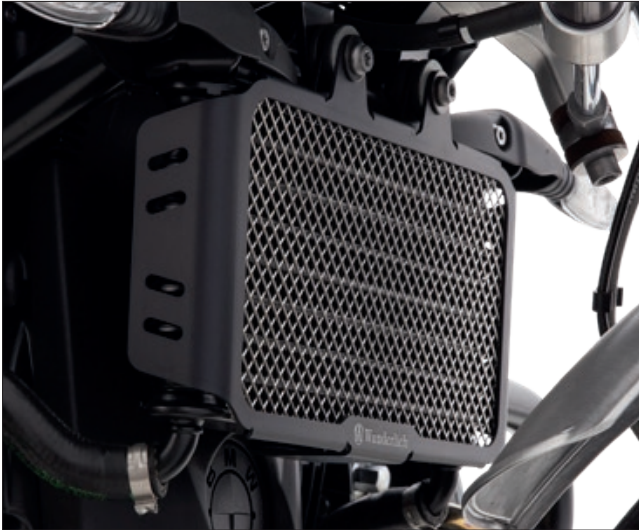

MADE BY  
WUNDERLICHMADE IN  
D  
GERMANYGARANTIE  
5  
JAHRE

## WUNDERLICH ÖLKÜHLER-SCHUTZGITTER

Ölkühlerschutz vor Schäden und Verunreinigungen.

- Optimaler Schutz des Kühlers und gelungene Veredelung
- Schützt vor Steinschlag und Zusatz mit Fliegen, etc
- Keine Beeinträchtigung des Kühlluft-Durchsatzes
- Laser-geschnittener, stabiler, beschichteter Rahmen
- Verschweißtes Edelstahl-Drahtgitter
- Aufwendige Verbindungstechnik zwischen Gitter und Rahmen
- Einbaufertig
- Leichter Anbau
- TÜV-frei
- Made in Germany

Regular (2014-2016/2017-) | Pure | /5 | Racer | Scrambler | Urban G/S

schwarz

Art.-Nr.: 31961-102

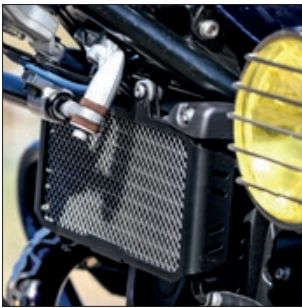

Verschweißtes Edelstahl-Drahtgitter  
(Abb. von der Rückseite).

Sichere Einfassung/  
Umbördelung des Gitters  
(Abb. von der Rückseite).

**Zuverlässiger Schutz:**  
Das VA-Gitter filtert alle kleineren  
Geschosse aus

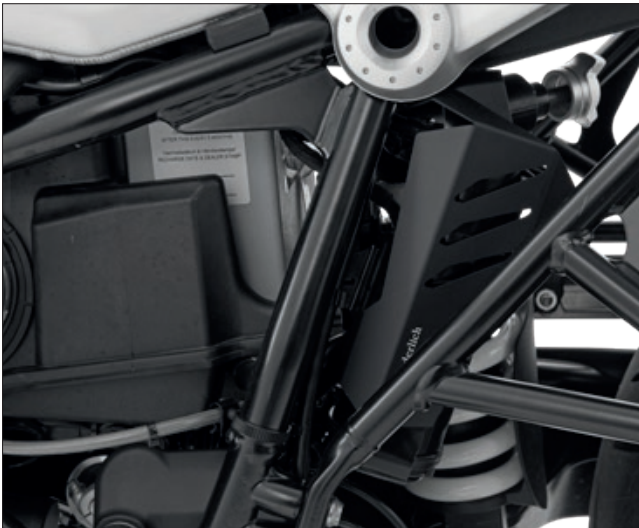
MADE BY  
WUNDERLICHMADE IN  
D  
GERMANYGARANTIE  
5  
JAHRE

## WUNDERLICH ABDECKUNG FÜR AKTIVKOHLEFILTER

- Schutz des Aktivkohlefilter
- Umfasst sicher den Behälter
- Aluminium eloxiert
- 5 Jahre Garantie
- Komplett mit Einbausatz
- Made in Germany

Regular (2017-) | Pure | /5 | Racer | Scrambler | Urban G/S

schwarz

Art.-Nr.: 45120-002



## WUNDERLICH ANSAUGROHRGITTER »LE MANS«

Racing-Style der 70er mit effektivem Nutzen. Verwandelt den Plastik-Ansaugrohrschlauch zum Designelement und verhindert das Einsaugen von Fliegen, Blättern etc.

- Schutz vor Einsaugen größerer Objekte
- Laser-geschnittener, schwarz eloxierter Rahmen
- Gewölbtes VA-Gitter – Gitter-Drähte miteinander verschweißt
- Gleiche Ansaugverhältnisse wie Original
- Schnellbefestigung: krallt sich um den Original-Ansaugrohrschlauch
- Einfache Montage inklusive Einbau-Material

**Regular (2014-2016/2017-) | Pure | /5 | Racer | Scrambler | Urban G/S**  
**schwarz** **Art.-Nr.: 42751-002**



Anbauvideo  
 Ansaugrohr-  
 schutzgitter  
 R nineT

## WUNDERLICH BLINKERSCHUTZBÜGEL KURZ

Ein perfekter Schutz für die Original-LED-Blinker. Der Blinker wird komplett eingefasst. Die Befestigung erfolgt am Original-Blinker.

- Hoher Schutz
- Einfacher Aufbau
- Schützt vor Steinschlag
- Verhindert Abreißen des Blinkers
- Robuste, schwarz beschichtete Metallkonstruktion
- 60 Tage Rückgaberecht
- 5 Jahre Garantie
- Made in Europe

*Im Bild evtl. dargestellte weitere Produkte gehören nicht zum Lieferumfang.*

**Regular (2014-2016/2017-) | Pure | /5 | Racer | Scrambler | Urban G/S**  
**schwarz / Satz** **Art.-Nr.: 42841-102**  
**schwarz / Stück** **Art.-Nr.: 42841-002**



MADE BY  
WUNDERLICH

MADE IN  
D  
GERMANY

GARANTIE  
5  
JAHRE



## WUNDERLICH LAMPENSCHUTZGITTER FÜR ZUSATZSCHEINWERFER »MICRO FLOOTER« UND »ATON«

Die hochwertigen Schutzgitter bewahren die Zusatzscheinwerfer vor kostenintensiven Schäden durch aufwirbelnde Steine und ähnliches. Leichte, beschichtete Aluminiumgitter. Einfache Befestigung.

*Im Bild evtl. dargestellte weitere Produkte gehören nicht zum Lieferumfang!*

### Für Zusatzscheinwerfer »Micro Flooter«

silber	Art.-Nr.: 28365-101
schwarz	Art.-Nr.: 28365-102

### Für Zusatzscheinwerfer »ATON«

schwarz	Art.-Nr.: 42839-102
---------	---------------------

MADE BY  
WUNDERLICH

MADE IN  
D  
GERMANY

GARANTIE  
5  
JAHRE



Bilder unserer Entwicklungsabteilung bei Tests von Schutz-Produkten (Abb mit R 1200 GS bis Bj 2012) Hier ist die effektive Ableitung von Wasser und Dreck gut erkennbar

## WUNDERLICH RADABDECKUNG »EXTENDA FENDER« VORNE

Verdeckte Krümmer und Motorgehäuse, Steinschlagschäden und unnötige Wasseraufwirbelungen werden oft bemängelt. Diese aus ABS-Werkstoff tiefgezogene Verlängerung des Originalkotflügels macht Schluss mit den Problemen. Da die Verlängerung ohnehin außerhalb des Sichtbereiches befestigt wird, fallen die Befestigungsschrauben nicht auf. Lieferung komplett mit Befestigungsschrauben für einen schwingungsfreien und festen Sitz. Schwarzer ABS-Kunststoff. Für den Original-Kotflügel.

*Im Bild evtl. dargestellte weitere Produkte gehören nicht zum Lieferumfang!*

### Regular (2014-2016/2017-)

schwarz	Art.-Nr.: 44791-002
---------	---------------------

### KUNDENBEWERTUNG



Ich habe mir diesen Kotflügel gekauft, da ich bei jedem Wetter fahre. Er hält sehr gut Wasser/Schlamm/Dreck/etc. ab. Das Teil kann ich nur jedem empfehlen.

User Ralph

## WUNDERLICH SPRITZSCHUTZ »EXTENDA FENDER« HINTEN

- Vom Hinterrad aufgewirbelter Dreck, Regen und Schmutz werden vom Beifahrer, vom Gepäck und von der Sitzbank ferngehalten
- Höhenverstellbar zur Anpassung auf Nummernschildgröße
- Original-Spritzschutz kann entfernt werden
- Inklusive Wunderlich-Emblem
- Tiefgezogener, leichter und nahezu unzerstörbarer ABS-Kunststoff

*Im Bild evtl. dargestellte weitere Produkte gehören nicht zum Lieferumfang!*

**Regular (2014-2016/2017-) | Pure | /5 | Racer | Scrambler | Urban G/S**  
**Variante für EU-Kennzeichen**

**schwarz / Wunderlich-Emblem Art.-Nr.: 27760-100**

**schwarz / BMW-Emblem Art.-Nr.: 27760-300\***

*\* Rechtlicher Hinweis: nur beim Emblem handelt es sich um ein Original-BMW-Teil. Die Kotflügel-Verlängerung ist eine Entwicklung/Fertigung der Wunderlich GmbH. Aus Gründen des Markenschutzes ist eine Abbildung des Emblems nicht möglich.*



## MUDSLING INNENKOTFLÜGEL

Der MudSling Innenkotflügel aus hoch festem, schlagzähem ABS-Werkstoff schützt nicht nur die verwinkelten Teile des Rahmenhecks sowie Federbein und Teile des Antriebs. Auch Fahrer- und Beifahrerbeine sind dank der ausgefeilten, effektiven Formgebung vor Spritzwasser und Dreck erheblich besser bewahrt. Durch seine ausgefeilte Formgebung integriert er sich exzellent in das Design der R nineT. Eine TÜV-Eintragung ist nicht notwendig.

- Die durchdachte Konstruktion sorgt für höchste Funktionalität, Haltbarkeit und lange Lebensdauer
- Hergestellt auf modernsten Spritzgußmaschinen
- Bauteilstärke durchgängig 3 mm
- Schützt den hinteren Stoßdämpfer, Heck, Fahrer und Sozia vor Wasser und Dreck
- Formvollendetes integriertes Design
- Leicht in Sekundenschnelle montiert
- Lieferumfang: Innenkotflügel, Montagematerial und Montageanleitung

*Im Bild evtl. dargestellte weitere Produkte gehören nicht zum Lieferumfang.*

**Regular (2014-2016/2017-) | Pure | /5 | Racer | Scrambler | Urban G/S**

**schwarz Art.-Nr.: 40822-002**



**NEW!**MADE BY  
WUNDERLICHMADE IN  
D  
GERMANYGARANTIE  
5  
JAHRE

## WUNDERLICH KOTFLÜGEL HINTEN »WUNDERBOB«

Der Hinterrad-Kotflügel der WunderBob aus Aluminium wird sicher und schwingungsfrei von dem aufwendig gebogenen und von Hand verschweißten Halter aus Präzisionsstahlrohr aufgenommen. Der Kotflügel schmiegt sich um den Reifen und nimmt damit Spritzwasser direkt auf. Das Heck bleibt mit diesem Kotflügel der WunderBob frei.

- Der Kotflügel schmiegt sich um den Hinterrifen
- Spritzwasser wird vom Kotflügel aufgenommen
- Das Heck bleibt frei
- Werkstoff Kotflügel:
  - Schwarz: Aluminium, schwarz pulverbeschichtet
  - Silber: Aluminium, gebürstet
- Werkstoff Halter: Präzisionsstahl schwarz pulverbeschichtet
- Lieferumfang inklusive Befestigungsmaterial
- ABE
- Made in Germany
- 5 Jahre Garantie

*Im Bild evtl. dargestellte weitere Produkte gehören nicht zum Lieferumfang.*

**Regular (2014-2016/2017-) | Pure | Scrambler | Urban G/S**

<b>schwarz</b>	<b>Art.-Nr.: 44850-702</b>
<b>silber</b>	<b>Art.-Nr.: 44850-700</b>
<b>/5</b>	
<b>Lupinblau metallic /smoke</b>	<b>Art.-Nr.: 44850-703</b>

MADE IN  
EUROPEINKLUSIVE  
ABE  
WUNDERLICH

## HINTERRADABDECKUNG »XTREME«

Schutz für Federbein, Batterie, Auspuffanlage, Sammler Auspuffklappen-Mechanismus und für den Unterbau des Rahmenhecks. Stabile Halterung mit ABS-Schutzblech. Einfache Montage. Inklusive Einbausatz. Nicht für OffRoad-Reifen (z.B.: ContiTKC 80) geeignet.

*Im Bild evtl. dargestellte weitere Produkte gehören nicht zum Lieferumfang!*

**Regular (2014-2016/2017-) | Pure | /5 | Racer | Urban G/S**

<b>schwarz / leicht gearbt</b>	<b>Art.-Nr.: 29220-101</b>
<b>Scrambler</b>	
<b>schwarz / leicht gearbt</b>	<b>Art.-Nr.: 29220-300</b>





## WUNDERLICH HANDPROTEKTOREN »CLEAR PROTECT«

- Maximaler Schutz vor Kälte, Nässe oder Schmutz
- Aus hochbelastbarem, kratz- und bruchfestem Acryl-Kunststoff
- Leichter, unauffälliger Anbausatz
- Einfache, schnelle Montage
- Verwendbar mit und ohne Griffheizung
- Verwendbar mit allen Lenkerendgewichten und Cruise Control
- TÜV-frei, keine Eintragung erforderlich

*Im Bild evtl. dargestellte weitere Produkte gehören nicht zum Lieferumfang!*

### Regular (-2016)

transparent / Satz	Art.-Nr.: 27520-301
rauch / Satz	Art.-Nr.: 27520-302
schwarz / Satz	Art.-Nr.: 27520-303

### Regular (2017-) | Pure | /5 | Scrambler | Urban G/S

transparent / Satz	Art.-Nr.: 27520-501
rauch / Satz	Art.-Nr.: 27520-502
weiß / Satz	Art.-Nr.: 27520-503*
schwarz / Satz	Art.-Nr.: 27520-504

\* speziell auf den Original-Farbtönen der Urban G/S angestimmter Werkstoff



## WUNDERLICH LENKERSTULPEN

- Schützen die ganze Hand vor Wind, Wasser und Schmutz (Griffheizung wärmt nur die Hand-Innenflächen)
- Hochwertiges, wasserabweisendes und schmutzunempfindliches CORDURA-Gewebe mit TEFLON-Innenbeschichtung
- Klarsichtfenster für Schaltereinheiten
- Einfache, sichere Montage durch Aufschieben und Fixieren mit Schnellverschluss
- Passend für alle BMW-Motorräder mit und ohne Handprotektoren

*Im Bild evtl. dargestellte weitere Produkte gehören nicht zum Lieferumfang!*

### Regular (2014-2016/2017-) | Pure | /5 | Racer | Scrambler | Urban G/S

schwarz / Satz	Art.-Nr.: 25200-000
SAFE / Satz	Art.-Nr.: 25200-004





Außenverzahnung als Ausklapphilfe

## WUNDERLICH SEITENSTÄNDER-AUFLAGEVERGRÖßERUNG

- Sicherer Stand der Maschine auf allen Untergründen
- Gleicht den sehr schrägen Abstellwinkel aus
- Mehr als 100% größere Auflagefläche
- Mit Außenverzahnung als griffige Ausklapphilfe
- 8 mm dickes Aluminium
- Oxidationssicher schwarz eloxiert
- Dämpfer-Pad zwischen Original-Aufstandsfläche und Verbreiterung
- CNC-gefräst
- Leichter Anbau

*Im Bild evtl. dargestellte weitere Produkte gehören nicht zum Lieferumfang!*

### Regular (-2016)

**schwarz** Art.-Nr.: 32421-000\*

### Regular (2017-) | Pure | /5 | Racer | Scrambler | Urban G/S

**schwarz** Art.-Nr.: 32421-202\*

### Ersatzschrauben

**silber / Satz** Art.-Nr.: 34470-100

*\* Hinweis: bei äußerst sportlicher Fahrweise kann es zu Einschränkungen der Schräglagenfreiheit kommen*

**NEW!**



## WUNDERLICH HAUPTSTÄNDER

- Optimaler Stand unter jeder Belastung
- Original-Befestigungspunkte für einfache Montage und hohe Stabilität
- Robuster Anschlag
- Doppel-Federpaket für maximale Sicherheit
- Dickwandiges und pulverbeschichtetes Stahlrohr
- Inkl. aller Montageteile
- Inkl. Spezialwerkzeug zum Spannen der Federn
- Einfache Montage
- Werkstoff: Stahlrohr, dickwandig, schwarz pulverbeschichtet
- In Schweißlehre sauber verschweißt und hochwertig verarbeitet
- Doppeltes Federpaket
- Wunderlich Produkt. Kleine Serien. Von Hand gemacht.
- Mit ABE
- 5 Jahre Garantie
- Made in Germany

*Im Bild evtl. dargestellte weitere Produkte gehören nicht zum Lieferumfang!*

### Scrambler | Urban G/S

**schwarz** Art.-Nr.: 32422-002

### Regular (2014-2016/2017-) | Pure | /5

**schwarz** Art.-Nr.: 32423-002



**NEW!**

## DISPLAYSCHUTZFOLIEN

- Leicht zu montierende Displayschutzfolien
- Schützt zuverlässig vor Kratzern durch Schlüssel, Schlüsselbund und anderen harten Gegenständen
- Ultra-Clear: Bester Schutz bei uneingeschränktem Durchblick
- Anti-Glare: Bester Schutz und Minderung von Reflexionen durch eine matte Oberfläche
- Genaue Passform: Kein Zuschneiden notwendig
- Werterhalt Ihrer BMW: Das Display ist unter der Folie bestens geschützt
- Leicht austauschbar: Abgenutzte Folien lassen sich sicher und unkompliziert lösen und durch eine neue ersetzen

### Lieferumfang:

- Displayschutzfolie »Ultra-Clear«
- Displayschutzfolie »Anti-Glare«
- Rakel
- Poliertuch
- Klebepad zur Staubentfernung

*Im Bild evtl. dargestellte weitere Produkte gehören nicht zum Lieferumfang!*

**Regular (2017-) | Pure | /5 | Scrambler | Urban G/S**

**transparent / Satz Art.-Nr.: 45190-820**

**Pure | /5 | Scrambler | Urban G/S**

**transparent / Satz Art.-Nr.: 45190-810\***

**Regular (-2016)**

**transparent / Satz Art.-Nr.: 45190-800**

*\* Ausführung ohne Drehzahlmesser*

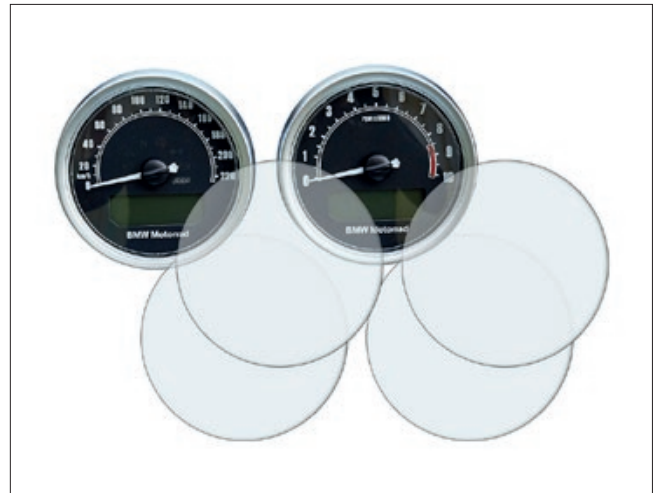

Regular (2017-)



Regular (-2016)



Pure | Scrambler | Urban G/S



## WUNDERLICH TANKPADSET 3-TEILIG

Genau auf das Design abgestimmter Satz Tankpads, die an allen Kontaktstellen effektiv vor Kratzern, Beschädigungen und Abrieb am Tank schützen. Der verbesserte Knieschluss vermittelt ein griffigeres Fahrgefühl, das den Fahrspaß deutlich steigert. Schwarzes, leicht genarbttes, weiches PU-Material, selbstklebend.

**Regular (2014-2016/2017-) | Pure | Racer | Scrambler | Urban G/S**

**schwarz Art.-Nr.: 32561-002**





## WUNDERLICH LACK- UND TANKSCHUTZFOLIE »VENTURESHIELD«

Die unzerstörbare Haftfolie wurde ursprünglich zum Schutz von Flugzeug-Propellern entwickelt. Sie ist daher auch erste Wahl für den Werterhalt Ihrer BMW. Nahezu unsichtbarer Schutz vor Kratzern und Abnutzungen des Lacks. Konturgenauer Zuschnitt, extrem haftfähig und einfach aufzubringen. Lieferung zur Selbstmontage mit Reinigungsflüssigkeit, Rake! und Montageanleitung.

*Im Bild evtl. dargestellte weitere Produkte gehören nicht zum Lieferumfang!*

FAHRZEUG	PRODUKT	FARBE	ART.-NR.
R nineT   Pure   Scrambler	Komplett	transparent	33331-000
Urban G/S	Komplett	transparent	33331-200
R nineT   Pure   Racer   Scrambler   Urban G/S	Tankset	transparent	33331-100



Abbildung exemplarisch an Scrambler



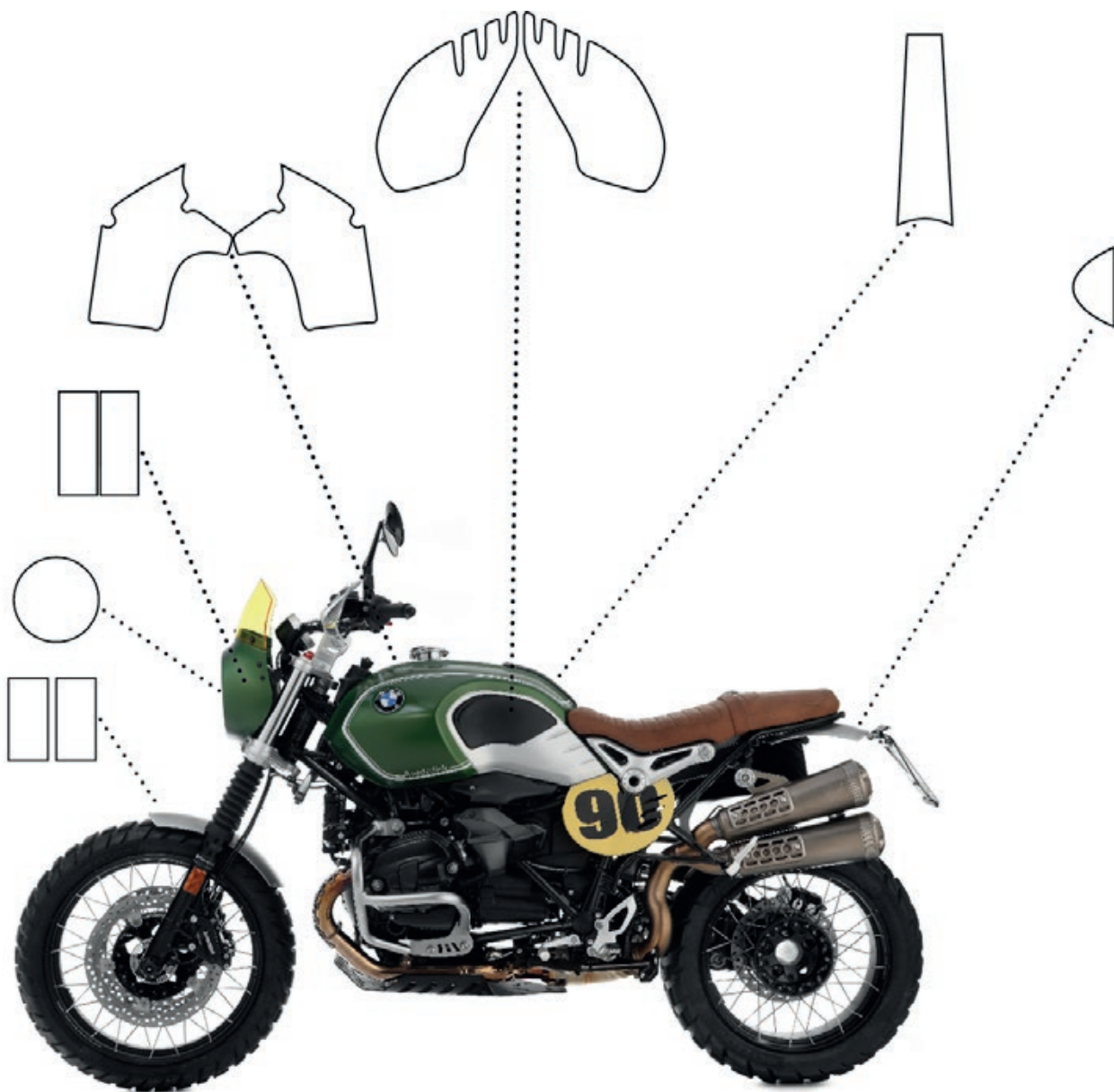

# SITZBÄNKE / FUSSRASTENANLAGEN

S. 133 – S. 141

SITZBÄNKE »AKTIVKOMFORT«

-

SITZBANK »VINTAGE-SPEED«

-

RASTENSYSTEM »VARIO«

-

FUSSRASTENANLAGE »9T-VARIO«

-

RASTENVERLEGUNG

-

SCHALTHEBEL-/BREMSHEBELVERGRÖSSERUNG

-

BREMSHEBEL-VERGRÖSSERUNG

**WEITERES ZUBEHÖR FINDEN SIE IN DER MITTE  
DES KATALOGS UNTER »EXTRAS«**



Sitzbank »AktivKomfort« einteilig, schwarz



Sitzbank »AktivKomfort« Solo, orange



Edle, abgesetzte »Cut“-Nähte



Halteband für die R nineT-Sitzbank

## WUNDERLICH SITZBÄNKE »AKTIVKOMFORT«

Die neue Sitzbankgeneration für die R nineT. Durchdacht konstruiert, mit vielen innovativen Lösungen. Diese einteilige Sitzbank verfügt über einen aufwändig verarbeiteten Schaumstoffkern mit einer überarbeiteten Kontur und einem einmaligen Materialaufbau. Die Grundschaale entstammt unserer eigenen nicht minder aufwändigen Entwicklung und Produktion.

- Entlastung des Steißbeins und optimierte Gewichtsverteilung auf das gesamte Gesäß
- Progressiver Zweischichtaufbau mit weicher Oberschicht und straffem Kern sorgt für eine gleichmäßige Kräfteverteilung
- Schweißhemmendes, griffiges Bezugsmaterial
- Hochfeste Grundschaale aus eigenem Formbau
- Edle, abgesetzte »Cut«-Nähte
- Mit kultigem Halteriemen in der Sitzbank-Mitte
- Verklebte und verschweißte Nähte
- Sitzhöhe ca 20 mm höher
- Optional in Schwarz, Braun oder Orange erhältlich
- Absolut langstreckentauglich
- Made in Germany

*Im Bild evtl. dargestellte weitere Produkte gehören nicht zum Lieferumfang.*

**Regular (2014-2016/2017-) | Pure | /5 | Scrambler | Urban G/S**  
Ergo Sitzbank einteilig

schwarz	Art.-Nr.: 44118-002
braun	Art.-Nr.: 44118-003
orange	Art.-Nr.: 44118-004

**Ergo Sitzbank Solo**

schwarz	Art.-Nr.: 44118-102
braun	Art.-Nr.: 44118-103
orange	Art.-Nr.: 44118-104

**Ergo Sitzbank Beifahrer inkl. Halteband**

schwarz	Art.-Nr.: 44118-112
braun	Art.-Nr.: 44118-113
orange	Art.-Nr.: 44118-114

## HALTEBAND FÜR DIE R NINET-SITZBANK

Unser Halteband für die R nineT-Sitzbank wird benötigt, wenn Sie den original Beifahrer-Sitz mit einem Fahrersitz von uns kombinieren. Es wird einfach unter der Sitzbank verschraubt. Unseren Sozius-Sitzbänken liegt das Band bereits bei.

**Halteband Beifahrer**

schwarz	Art.-Nr.: 44118-122
braun	Art.-Nr.: 44118-123
orange	Art.-Nr.: 44118-124



Sitzbank einteilig



Sitzbank Solo



Sitzbank Beifahrer



**NEW!**

## WUNDERLICH SITZBANK »AKTIVKOMFORT« MIT HÖCKER

- Integriertes hochwertiges Design
- Sattlerarbeit: sorgfältige, handwerkliche Verarbeitung von Polster, Bezug und Nähten
- Progressiver Zweischichtaufbau mit weicher Oberschicht und straffem Kern sorgt für gleichmäßige Gewichtsverteilung und Entlastung des Steißbeins
- Hochwertige, nicht spürbare Cut-Nähte
- Bestickt mit dem Wunderlich Logo sowie dem Schriftzug nineT
- Perfekte Verbindung von Ergonomie und Komfort, von Langstreckentauglichkeit und sportlicher Anmutung
- Entspannter Kniewinkel

### Technische Daten

- Bezugsmaterial, rutschfest
- Hochfeste ABS-Kunststoff Grundschaale

### Besonderheiten

- Integriertes Wunderlich Design
- Wunderlich Premium Produkt: Kleine Serien. Von Hand gemacht.
- Made in Germany

*Im Bild evtl. dargestellte weitere Produkte gehören nicht zum Lieferumfang.*

Regular (2014-2016/2017-) | Pure | /5 | Scrambler | Urban G/S

**schwarz**

Art.-Nr.: 44118-202



## WUNDERLICH SICHERUNGSBLECH SOZIUSSITZBANK

Sicherungsblech Soziussitzbank R nineT für alle nineT's ohne Soziusrahmen.

- Zur Befestigung der Soziussitzbank ohne Soziusrasten
- Komplett mit Einbausatz
- TÜV-frei

*Im Bild evtl. dargestellte weitere Produkte gehören nicht zum Lieferumfang!*

Regular (2014-2016/2017-) | Pure | /5 | Racer | Scrambler | Urban G/S

**silber**

Art.-Nr.: 44112-000



## SCHRAUBEN-SICHERUNGSKIT FÜR HÖCKER

Durch den Austausch der Serien-Schraube gegen die im Set enthaltene M6\*30 Sicherungsschraube ist das Lösen der Höcker-Schraube nur noch mit dem ebenfalls im Kit enthaltenen Sicherheitsbit möglich.

*Im Bild evtl. dargestellte weitere Produkte gehören nicht zum Lieferumfang!*

Regular (2014-2016/2017-) | Pure | /5 | Racer | Scrambler | Urban G/S

**schwarz**

Art.-Nr.: 44110-400



**NEW!**

## WUNDERLICH SITZBANK »VINTAGE-SPEED«

In deutscher Sattler-Manufaktur gefertigte Fahrersitzbank aus edlem, braunem Rindnappa-Echtleder oder schwarzen, widerstandsfähigem Kunstleder. Tiefgezogene Grundschaale aus hochfestem, thermoplastischem Kunststoff. Handgefertigter Mehrschichtaufbau der Polsterung. Absolut langstreckentauglich bei bestem, rutschfesten Halt. Optimale Gewichtsverteilung auf das gesamte Gesäß. Atmungsaktiv mit angenehmer Haptik. Inkl. komplettem Befestigungssatz.

**Hinweis:** Bei der Montage dieses Sitzes entfällt der original Fahrer- und Soziussitz, der Soziusrahmen, der Heckrahmen, die Radabdeckung sowie die Heckleuchte und die Blinkerleuchten hinten. Bitte folgende Artikel separat bestellen:

- 44201-202 Auspuffhöherlegung (inkl. Auspuffhalterung)
- oder 44201-102 Auspuffhalter (für konventionelle Auspuffposition)
- 44114-102 LED Rücklicht »DEVIL'S EYE«
- 44113-202 Blinker »MODUL 1« für Rücklichtumbau
- sowie 38981-002 Kennzeichenträger »LOW«
- oder 38981-302 Kennzeichenträger »SWING«

*Im Bild evtl. dargestellte weitere Produkte gehören nicht zum Lieferumfang!*

**Regular (2014-2016/2017-)**

braun / Echtleder	Art.-Nr.: 44114-003
schwarz / Kunstleder	Art.-Nr.: 44114-202

**W** Wunderlich®  
complete your BMW.



MEHR INFOS AUF WUNDERLICH.DE

**NEW!**

## WUNDERLICH SOLO SITZBANK »WUNDERBOB«

Der Bezug des WunderBob-Solositzes besteht wahlweise aus hochwertigem, edlen Nubukleder oder Kunstleder, das hervorragenden Halt und besten Sitzkomfort bietet und als zentrales Designelement des WunderBob ein absoluter Hingucker ist. Die Grundschaale besteht aus hochfestem ABS-Kunststoff und ist in unserer Entwicklungsabteilung entstanden. Dabei standen neben hochwertigen Werkstoffen und sorgfältiger, handwerklicher Verarbeitung ergonomische Faktoren im Fokus. Dies gilt ebenso für den progressiven Zweischichtaufbau des Schaumstoffes, mit weicher Oberschicht und straffem Kern. Das sorgt für eine gleichmäßige Gewichtsverteilung, Entlastung des Steißbeins und Langstreckentauglichkeit.

- WunderBob-Look
- Sattlerarbeit: sorgfältig, handwerklich verarbeitete Solo-Sitzbank wahlweise aus echtem Nubukleder oder Kunstleder
- Das hochwertige und griffige Nubukleder erhöht den Komfort
- Nahtfarbe Ton-in-Ton Schwarz
- Progressiver Zweischichtaufbau mit weicher Oberschicht und straffem Kern sorgt für gleichmäßige Gewichtsverteilung
- Entlastung des Steißbeins
- Kompromisslose Langstreckentauglichkeit
- Hochfeste ABS-Kunststoff Grundschaale
- Nubukleder
- Made in Germany

*Im Bild evtl. dargestellte weitere Produkte gehören nicht zum Lieferumfang.*

**Regular (2014-2016/2017-)**

**Nubukleder / schwarz** Art.-Nr.: 44118-105

**Kunstleder / schwarz** Art.-Nr.: 44118-106

*\* Zur Befestigung der Sitzbank ist der Heckumbau 44852-000 erforderlich. Dieser muss separat mit bestellt werden.*

**NEW!**

## SITZBEZUG »COOL COVER«

Dieser Sitzbezug ist die Klimaanlage für Ihren original BMW-Motorradsitz. Die Luft kann während des Fahrens zirkulieren, da der Bezug dreidimensional aufgebaut und acht Millimeter stark ist. Auch bei viel Gewicht lässt es sich nicht vollständig komprimieren: Dadurch ist nicht nur die Luftdurchlässigkeit gesichert, sondern das Gesäß bleibt auch bei Regen trocken. Auch bei Sonneneinstrahlung erwärmt sich der Cool-Cover-Bezug nicht. Ein weiteres Plus: Er erzeugt einen massageähnlichen Effekt und reduziert dadurch Müdigkeitssymptome.

- Permanente Luftzirkulation und Kühlung während der Fahrt
- Hält das Gesäß auch bei Regen trocken
- Heizt auch bei starker Sonneneinstrahlung nicht auf
- Einfach anzubringen (Klettverschlüsse und Elastische Gummibänder)
- UV-beständig
- Leicht waschbar
- Hoher Sitzkomfort durch zusätzliche Dämpfungsschicht

*Im Bild evtl. dargestellte weitere Produkte gehören nicht zum Lieferumfang!*

**Regular (2014-2016/2017-) | Pure | /5 | Scrambler | Urban G/S**

**schwarz** Art.-Nr.: 42721-104\*

*\* nur für durchgehende originale Sitzbank Standard*





Fußrasten »EVO1« Fahrer



Voller 360 Grad Einstellbereich



Für große ...



... und kleine Fahrer einstellbar



Optionales Rastengummi

## WUNDERLICH RASTENSYSTEM »VARIO«

Verstellbare Komfort-Rastenanlage. Im Radius von 23, 30 oder 50mm, je nach Vario-Adapter, wird die Raste rund um den Aufnahmepunkt angebracht. Die Raste hat in jeder Position 100% Kontakt zum Fuß. Durch den Verstellmechanismus wandert der Fuß weiter nach außen, was die Schräglagenfreiheit einschränken kann. Mit ABE. Sie benötigen Vario-Gelenk, Vario-Adapter, Fußraste »EVO1« und optional das Rastengummi. Für Fahrer und Beifahrer geeignet!

*Im Bild evtl. dargestellte weitere Produkte gehören nicht zum Lieferumfang.*

### Vario-Gelenk (zur Aufnahme am Fahrzeug)

#### Regular (2014-2016/2017-)

silber / Fahrer / Paar	Art.-Nr.: 31590-200
schwarz / Fahrer / Paar	Art.-Nr.: 31590-202
silber / Beifahrer / Paar	Art.-Nr.: 31600-100
schwarz / Beifahrer / Paar	Art.-Nr.: 31600-102

#### Urban G/S

silber / Fahrer / Paar	Art.-Nr.: 31590-100
schwarz / Fahrer / Paar	Art.-Nr.: 31590-102

### Vario-Adapter (zur Höhenanpassung der Fußrasten)

silber / 23 mm / Paar	Art.-Nr.: 25912-000
schwarz / 23 mm / Paar	Art.-Nr.: 25912-002
silber / 30 mm / Paar	Art.-Nr.: 25912-030
schwarz / 30 mm / Paar	Art.-Nr.: 25912-032
silber / 50 mm / Paar	Art.-Nr.: 25912-050*
schwarz / 50 mm / Paar	Art.-Nr.: 25912-052*

### Fußrasten »EVO1« (passend für Fahrer und Beifahrer)

schwarz / Paar	Art.-Nr.: 25911-001
silber / Paar	Art.-Nr.: 25911-002

### Rastengummi

schwarz / Paar	Art.-Nr.: 25913-002
----------------	---------------------

*\* wird nur für die Beifahrerrastensysteme empfohlen*

## WUNDERLICH FUSSRASTENANLAGE »9T-VARIO«

Leicht auf jedes Bedürfnis einstellbar, passgenau und aus der Rennsporterfahrung entwickelte Rastenanlage.

- Position der Rasten in 8 Stufen und individuell einstellbar durch Exzenterverstellung mit 20 mm Radius
- Optimale Sitzhaltung und Schwerpunkt-Verteilung
- Entkrampfter Kniewinkel
- Spielfreie Lagerung
- Längenverstellbare Brems- bzw. Schalthebel mit 17 mm Verstellbereich
- Perfekte Balance aus Leichtbau und Einstellbarkeit
- Werkstoffe nach Luftfahrt-Norm
- Eloxiert
- Komplett mit Einbausatz
- ABE-geprüft nach EURO4 (klappbare Rasten)
- Made in Germany

Die Anlagen überzeugen gerade im Dauereinsatz durch ihr Plus an Fahrfreude. Verkrampfungen, Ermüdung oder gar technische Probleme gibt es nun selbst bei Marathon-Einsätzen nicht mehr.

*Im Bild evtl. dargestellte weitere Produkte gehören nicht zum Lieferumfang!*

**Regular (2017-) | Pure | /5 | Scrambler | Urban GS**

**schwarz**

**Art.-Nr.: 31430-702**





Fahrer: kaum sichtbar und ohne Versatz nach außen



Auspuffhalter



großer Einstellbereich



Fahrer-Rastenverlegung

## WUNDERLICH RASTENVERLEGUNG

Rasten-Tieferlegungssatz für ergonomisch bessere Sitzposition.

- Fahrer: 20 mm tiefer und leicht nach vorne
- Beifahrer: 50 mm tiefer, davon 30 mm variabel
- Deutlich entspanntere Sitzposition
- Reduzierter Kniewinkel
- Höherer Langstreckenkomfort
- Beifahrer höhenverstellbar (nur R nineT -2016)
- Minimierter Versatz für bestmögliche Schräglagenfreiheit
- Keine Änderungen am Fahrzeug notwendig
- Leichter Anbau
- Eloxiertes, CNC gefrästes Aluminium
- mit ABE
- 5 Jahre Garantie
- Made in Germany

*Im Bild evtl. dargestellte weitere Produkte gehören nicht zum Lieferumfang!*

### Regular (2014-2016)

schwarz / Fahrer / Paar	Art.-Nr.: 31430-002
silber / Beifahrer / Paar	Art.-Nr.: 31440-001

### Regular | Pure | /5 | Racer | Scrambler | Urban G/S

silber / Beifahrer / Paar	Art.-Nr.: 31430-101*
---------------------------	----------------------

### Regular (2017-) | Pure | /5 | Scrambler | Urban G/S

schwarz / Fahrer / Paar	Art.-Nr.: 31430-402
-------------------------	---------------------

### Regular (2017-) | Pure | /5 | Scrambler | Urban G/S

silber / Fahrer / Paar	Art.-Nr.: 31430-401
------------------------	---------------------

### Racer (inkl. Auspuffhalter)

silber / Fahrer / Paar	Art.-Nr.: 31430-601
------------------------	---------------------

*\* nicht einstellbar, ca. 45 mm tiefer*



## WUNDERLICH SCHALTHEBEL-/BREMSHEBEL-VERGRÖSSERUNG

Auch der Schalthebel ist vielen Fahrern zu kurz und zu dünn. Diese Vergrößerung wird einfach über das Gummi geschoben und sitzt mit einer festen Klemmung. Die Länge, der Umfang und auch der bessere Grip machen das Schalten zum Vergnügen. Aus Alu gedreht, gefräst und eloxiert. Für Original-Schalthebel und Bremshebel. Made in Germany.

*Im Bild evtl. dargestellte weitere Produkte gehören nicht zum Lieferumfang!*

**Regular (2014-2016/2017-) | Pure | /5 | Racer**  
**Beide Versionen passen links und rechts**

**silber/schwarz / Touring**

**Art.-Nr.: 26240-001**

**silber / OffRoad**

**Art.-Nr.: 26230-001**

*\* Hinweis: Diese Bremshebelvergrößerung passt nicht bei Scrambler und Urban G/S.  
Bitte Bremshebelvergrößerung für Scrambler und Urban G/S Art.-Nr.: 26232-001 wählen (s.u.).*



Touring-Version

OffRoad-Version



## WUNDERLICH BREMSHEBEL-VERGRÖSSERUNG SCRAMBLER & URBAN G/S

Im Original ist die Fußauflagefläche des Bremshebels leider etwas klein geraten und stellt nicht selten ein Sicherheitsrisiko dar. Mit der Vergrößerung sind Abrutscher oder der Tritt ins Leere fast unmöglich. Zudem wird die R nineT um einen Glanzpunkt reicher. Diese Innovation werden Sie erst so richtig zu schätzen wissen, wenn Sie sie ausprobiert haben. Aufwendig gefräst und eloxiert.

Diese Ausführung unserer Bremshebel-Vergrößerung verfügt über ein passgenaues Gegenstück mit Gewinden, das die Unterseite verschließt. Leichter Aufbau.

*Im Bild evtl. dargestellte weitere Produkte gehören nicht zum Lieferumfang!*

**Scrambler | Urban G/S**

**silber**

**Art.-Nr.: 26232-001**

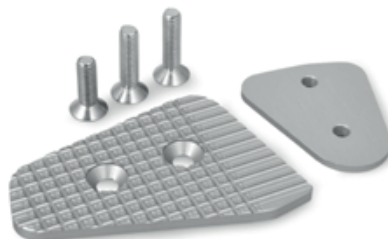
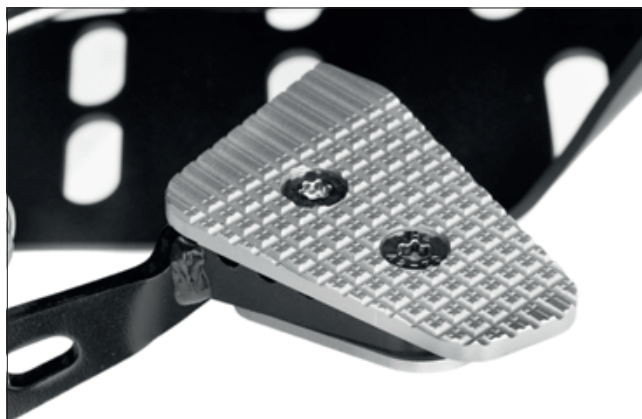

**Testen Sie Ihr neues Wunderlich Produkt garantiert ohne Risiko!**

Wenn Sie nicht zufrieden sind, können Sie den Artikel innerhalb von **60 Tagen** ab Kaufdatum zurückgeben.



Wunderlich  
HANDMADE FROM BMW

brembo





# LENKER / ARMATUREN / INSTRUMENTE

S. 143 – S. 153

STUMMELLENKERSYSTEM »SPORT ERGO VARIO«

-

GABELBRÜCKENUMBAU »MULTICLIP SPORT«

-

ABDECKUNG LENKERAUFNAHME

-

KONIFIZIERTER SPORTLENKER

-

LENKERERHÖHUNG

-

LENKERUMBAU »SIXDAYS«

-

LENKERMITTELSTREBE

-

WUNDERLICH BREMS- / KUPPLUNGSHEBEL  
EINSTELLBAR »VARIOLEVER«

-

LENKERENDGEWICHTE PRO-SPORTS

-

»THROTTLE ROCKER«

BREMSHEBELFESTSTELLER

-

LENKERGRIFFGUMMIS

-

SPIEGELVERBREITERUNGEN

-

SPIEGEL »ERGO-SPORT«

-

ALUMINIUM SPIEGEL ASPHÄRISCH

-

ALUMINIUM SPIEGEL »NAKEDBIKE«

-

ADAPTER FÜR BLINKER »M-BLAZE DISC«

-

ADAPTER LENKERENDSPIEGEL

-

MOTOGADGET TACHO »MOTOSCOPE PRO«

-

DREHZAHLMESSER

**WEITERES ZUBEHÖR FINDEN SIE IN DER MITTE  
DES KATALOGS UNTER »EXTRAS«**

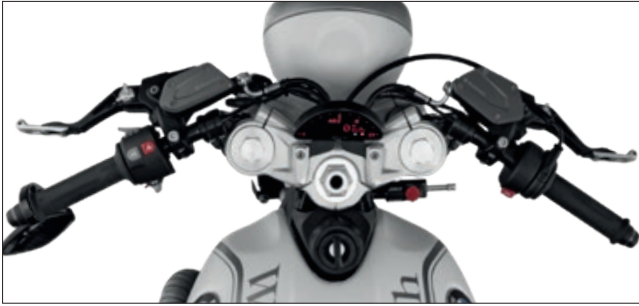

## LENKERSATZ »SPORT ERGO VARIO«

Stufenlos einstellbarer Stummellenker. Laserskalierung für symmetrische Einstellung aller Positionen. Sicherheit gegen Verdrehen durch Dreifachklemmung an der Gabel. Lenkrohrkrüpfung 5° zur Feinjustierung. CNC gefräst aus hochfestem Aluminium, schwarz eloxiert. Inkl. Lenkrohre Ø22/260 mm in der Farbe schwarz. Mit Teilegutachten, Eintragung erforderlich.

*Im Bild evtl. dargestellte weitere Produkte gehören nicht zum Lieferumfang!*

**Regular (2014-2016/2017-)**

**schwarz / 0 mm – 40 mm**

**Art.-Nr.: 35632-002**

**schwarz / 40 mm – 70 mm**

**Art.-Nr.: 35632-012**



## GABELBRÜCKENUMBAU MULTICLIP SPORT

Eingeschlafene Arme, müde Handgelenke, verspannter Nacken – ein individuell verstellbarer Stummellenker schafft hier Abhilfe. Aber jeder Fahrer ist anders, und der verbesserte Fahrkomfort sollte auch nicht zu Lasten der Lenkeroptik gehen. Der Lenkerumbau multiClip, lässt sich Ihrer Körperstatur und Ihrem persönlichen Fahrstil durch optimale Feinjustierung anpassen.

- Bis zu ca. 5 cm höher / bis zu ca. 8 cm breiter
- Anbaufertiges KIT mit allen nötigen Teilen, immer abgestimmt auf das gewählte Fahrzeugmodell
- Durch den Stummel: deutlich höherer Sitzkomfort ohne direkt ein Superbike-KIT mit Rohrlenker verbauen zu müssen
- Stummel kann bei Bedarf auch wieder tiefer eingestellt werden
- Mit Teilegutachten

*Im Bild evtl. dargestellte weitere Produkte gehören nicht zum Lieferumfang.*

**Racer**

**schwarz**

**Art.-Nr.: 30477-102**



## WUNDERLICH ABDECKUNG LENKERAUFNAHME

Wird der Lenker der R nineT als Stummellenker umgebaut, bleiben die Löcher der Original-Lenkeraufnahme meist unschön offen. Diese edlen und passgenauen Abdeckungen verschließen die offenen Schraubenlöcher der Lenkerklemmböcke und werten die Gabelbrücke optisch deutlich auf.

*Im Bild evtl. dargestellte weitere Produkte gehören nicht zum Lieferumfang!*

**Regular (2014-2016/2017-)**

**silber**

**Art.-Nr.: 44481-201**



## SPORT-LENKER KONIFIZIERT

Dieser Lenker sieht nicht nur verdammt edel aus, er stellt auch die optimale Kombination aus Höhe, Breite und Kröpfung dar. Der stabile Leichtmetall-Lenker verwindet sich nicht, was zu einer erhöhten Lenkpräzision führt. Mit robuster Eloxal-Schicht überzogen, aufgesetzte Neigungsskala. Original-Lenkerendengewichte können nicht verwendet werden.

*Im Bild evtl. dargestellte weitere Produkte gehören nicht zum Lieferumfang!*

**Regular (2014-2016/2017-) | Pure | /5 | Scrambler | Urban G/S**  
Sport-Lenker / Aluminium konifiziert

**schwarz**

**Art.-Nr.: 35660-002**



**NEW!**

## WUNDERLICH LENKERERHÖHUNG

Eine kaum sichtbare Veränderung mit durchschlagender Wirkung.

- Besseres Handling
- Direkteres Fahrgefühl
- Entspannte, aufrechte Sitzposition
- Einzeln aus hochfestem Aluminium gefräst
- Erhöhung um 20 mm oder 40 mm
- Einfacher Anbau
- Komplett mit Schraubensatz
- Mit ABE

**Regular (2014-2016/2017-) | Pure | /5 | Scrambler | Urban G/S**

**silber / 20 mm**

**Art.-Nr.: 31011-001**

**silber / 40 mm**

**Art.-Nr.: 31011-101**



Anbauvideo  
Lenkererhöhung  
R nineT



## WUNDERLICH LENKERUMBAU »SIXDAYS«

Eine perfekte Wahl für den stylischen Scrambler, aber auch für jeden anderen Umbau mit einem breiten Querstrebenlenker. Die Querstrebe verleiht dem Lenker eine enorme Steifigkeit für hohe Lenkpräzision.

- Breite 795 mm, Höhe 100 mm, Kröpfung 100 mm, Klemmbreite 210 mm, 22 mm Rohr-Durchmesser
- Verchromter Stahl
- Made in Germany
- Mit ABE
- Lieferung inkl. 28/22 mm Reduzierung

*Im Bild evtl. dargestellte weitere Produkte gehören nicht zum Lieferumfang!*

**Regular (2014-2016/2017-) | Pure | /5 | Scrambler | Urban G/S**

**chrom**

**Art.-Nr.: 30477-007**



**NEW!**

MADE BY  
WUNDERLICH

MADE IN  
GERMANY

GARANTIE  
5<sup>2</sup>  
JAHRE

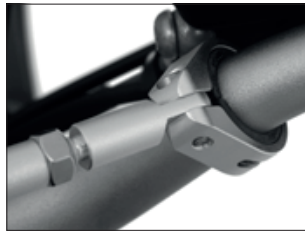

## WUNDERLICH LENKERMITTELSTREBE

- Passend für fast alle BMW R nineT
- Vibrationsgedämpfte Klemmung, sicherer Halt
- Dient als Basis für alle Arten von Zubehör wie GPS, Roadbook, Tripmaster, Handy, etc.
- Unterstreicht das offroadtypische Erscheinungsbild der BMW R nineT und wertet es auf
- Aluminium, gedreht, geätzt, glasperlengestrahlt, silberfarben eloxiert
- Hochwertig handwerklich verarbeitet
- Entkoppelte, vibrationsgedämpfte Befestigung
- Lieferung mit allen erforderlichen Teilen
- Wunderlich Design
- Wunderlich Premium Produkt. Kleine Serien. Von Hand gemacht.
- 60 Tage Rückgaberecht
- 5 Jahre Garantie

*Im Bild evtl. dargestellte weitere Produkte gehören nicht zum Lieferumfang.*

**Regular (2017-) | Pure | /5 | Scrambler | Urban G/S**

silber

Art.-Nr.: 25036-001

MADE BY  
WUNDERLICH

MADE IN  
GERMANY

GARANTIE  
5<sup>2</sup>  
JAHRE

INKLUSIVE  
ABE  
WUNDERLICH



## WUNDERLICH BREMS- & KUPPLUNGHEBEL EINSTELLBAR »VARIOLEVER«

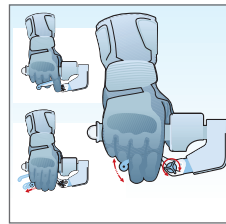

Perfekte Ergonomie und Bedienbarkeit: In der Griffhöhe und Griffweite optimal einstellbare Brems- und Kupplungshebel. Eingefahren mit zwei Fingern zu bedienen. In ausgefahrenem Zustand entspricht die Länge dem Serienhandhebel. Auch mit Handschuhen gut bedienbar.

Belastbare Konstruktion: Bei voll ausgefahrenem Hebel sind Kräfte von über 60 kg (!) am äußersten Angriffspunkt übertragbar. Hochfestes Aluminium. Mit ABE.

*Im Bild evtl. dargestellte weitere Produkte gehören nicht zum Lieferumfang!*

**Regular (-2016)**

**Bremshebel**

schwarz

Art.-Nr.: 25750-305

**Kupplungshebel**

schwarz

Art.-Nr.: 25760-305

**Regular (2017-) | Pure | /5 | Racer | Scrambler | Urban G/S**

**Bremshebel**

schwarz

Art.-Nr.: 35700-102

**Kupplungshebel**

schwarz

Art.-Nr.: 25760-402

Perfekte Kontrolle und Grip

Leichte Verstellung während der Fahrt



In der Griffhöhe und -weite optimal einstellbar

## WUNDERLICH LENKERENDGEWICHTE PRO-SPORTS

Möchten Sie an Ihrer R nineT unsere Lenkerenden-Spiegel nutzen, passen die original Lenkerendgewichte nicht mehr. Diese können dann ganz einfach durch unsere Lenkerendgewichte Pro-Sports ersetzt werden. Zudem sind unsere Lenkerendgewichte aus eloxiertem Aluminium auch ohne Lenkerenden-Spiegel eine sehr schöne optische Aufwertung gegenüber den schnöden Plastik-Serienteilen.

*Im Bild evtl. dargestellte weitere Produkte gehören nicht zum Lieferumfang.*

**Regular (2014-2016/2017-) | Pure | /5 | Racer | Scrambler | Urban G/S**  
**schwarz** **Art.-Nr.: 35663-002**



### Testen Sie Ihr neues Wunderlich Produkt garantiert ohne Risiko!

Wenn Sie nicht zufrieden sind, können Sie den Artikel innerhalb von **60 Tagen** ab Kaufdatum zurückgeben.



## » THROTTLE ROCKER «

- Ergonomische Ergänzung zum Gasgriff
- Gleichmäßige Kraftverteilung auf Handfläche und -ballen
- Beseitigt Gelenkschmerzen oder Verkrampfungen
- Besserer Halt
- Feinfühligere Gasdosierung
- Perfektes Halten der Geschwindigkeit
- Leichte Geschwindigkeits-Einstellung
- Bei Nichtgebrauch einfach wegklappbar
- Flexibler Spezialkunststoff
- Mit Gummi-Haftring für glatte Griffe

*Im Bild evtl. dargestellte weitere Produkte gehören nicht zum Lieferumfang!*

**Regular (2014-2016/2017-) | Pure | /5 | Racer | Scrambler | Urban G/S**  
**schwarz** **Art.-Nr.: 25020-000**



## WUNDERLICH BREMSHEBELFESTSTELLER

Verhindert das ungewollte Abbocken des Motorrades. Auch als Rollssicherung beim Fahrzeugtransport empfehlenswert.

*Im Bild evtl. dargestellte weitere Produkte gehören nicht zum Lieferumfang!*

**Regular (2014-2016/2017-) | Pure | /5 | Racer | Scrambler | Urban G/S**  
**blau** **Art.-Nr.: 25140-000**





Der Ersatz für die wenig haltbare »Plastikmischung«

## GRIFFGUMMIS

Mit diesen universell verwendbaren Griffgummis ersetzen Sie die verschlissenen oder unansehnlichen Original-Griffgummis an Ihrer BMW. Die Gummis sind einfach zu montieren, sie kommen in original BMW-Erstausrüster-Qualität und sorgen für neuen, angenehmen und griffigen Halt. Innendurchmesser: 25,5mm

**Regular (2014-2016/2017-) | Pure | /5 | Racer | Scrambler | Urban G/S**  
**schwarz / Paar** **Art.-Nr.: 42110-100**



## GRIFFGUMMI »GRIP PUPPIES«

- Weicher, vibrationshemmender Griff-Überzug
- Entspanntes Greifen und Gasgeben durch größeren Griffumfang
- Reduziert Vibrationen
- Original-Griffe müssen nicht entfernt werden
- UV- und Hitzebeständig
- Mit und ohne Griffheizung verwendbar

*Im Bild evtl. dargestellte weitere Produkte gehören nicht zum Lieferumfang!*

**Regular (2014-2016/2017-) | Pure | /5 | Racer | Scrambler | Urban G/S**  
**schwarz / Paar** **Art.-Nr.: 42320-000**



## WUNDERLICH SPIEGELVERBREITERUNG

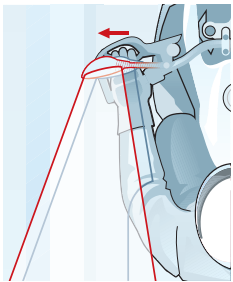

Passgenau und formschön integrieren sich diese Verbreiterungen in das Seriedesign und bringen ein großes Plus an Sicherheit. Hochwertige Ausführung aus gefrästem Aluminium. Schwarz eloxiert. Passgenauer Versatz der Spiegel um max. 4,0 cm nach außen. Einfache, schnelle Montage. Lieferung erfolgt paarweise. Verwendbar mit Original- und Zubehör-Spiegeln. Mit ABE

Regular (2014-2016/2017-) | Pure | /5 | Scrambler | Urban G/S

**schwarz / Satz** **Art.-Nr.: 26100-002**

**Optional: Zusatzerhöhung (+2,5 cm)**

**schwarz / Satz** **Art.-Nr.: 41000-012**



### KUNDENBEWERTUNG



Ich habe die Verbreiterung und kann nur sagen, dass sie jeden Cent wert ist. Endlich sieht man im Spiegel das, was man soll. Besonders das, was hinter dem Motorrad ist.

User Hannibal



## SPIEGEL »ERGO-SPORT«

- In Winkel und Länge stufenlos einstellbare Spiegel
- e-geprüft
- Armlänge um 75mm verstellbar, komplett einklappbar
- Eingearbeitete Rutschkupplung zwischen Gewinde und Spiegel
- Links und rechts passend

*Im Bild evtl. dargestellte weitere Produkte gehören nicht zum Lieferumfang!*

Regular (2014-2016/2017-) | Pure | /5 | Scrambler | Urban G/S

**schwarz / Flash** **Art.-Nr.: 23640-000**

**schwarz / Rund** **Art.-Nr.: 23650-000**



Spiegel »FLASH«



Winkelverstellung für noch bessere Sicht



Eingearbeitete Rutschkupplung



Längenverstellung

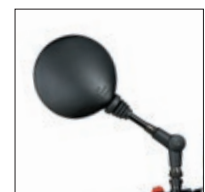

Spiegel rund

### KUNDENBEWERTUNG



Sie sehen nicht nur besser aus als die langweiligen runden Spiegel meiner BMW ADV, die vielfältigen Verstellmöglichkeiten sind wirklich genial und praktisch zugleich.

User ADV Rider



Spiegel-Gehäuse, asphärisch



Spiegelarm für Lenkerenden

Montage-Adapter  
für Spiegelarm für Lenkerenden

## ALUMINIUM-SPIEGEL, ASPHÄRISCH

- Perfekte CNC-gefertigte Aluminium-Spiegel mit asphärischem, zweiflächigem Spiegelglas
- Bestmöglicher Rückblick über einen wesentlich größeren Bereich – ohne toten Winkel
- Jeder Spiegel kann individuell zusammengestellt werden
- e-geprüft (keine Eintragung erforderlich)
- Es werden pro Spiegel ein Gehäuse, ein Arm sowie ein fahrzeugspezifischer Adapter (Art.-Nr.: 38480-000) benötigt

*Im Bild evtl. dargestellte weitere Produkte gehören nicht zum Lieferumfang!*

### Regular (2014-2016/2017-) | Pure | /5 | Scrambler | Urban G/S Spiegel-Gehäuse, asphärisch

silber	Art.-Nr.: 36400-001
schwarz	Art.-Nr.: 36400-002
blau	Art.-Nr.: 36400-004
carbon/schwarz (Bicolor)	Art.-Nr.: 39080-006

### Spiegelarm (Standard, Länge 100 mm)

silber	Art.-Nr.: 38370-031
schwarz	Art.-Nr.: 38370-032

### Spiegelarm (Standard, Länge 125 mm)

silber	Art.-Nr.: 38370-011
schwarz	Art.-Nr.: 38370-012
blau	Art.-Nr.: 38370-014

### Spiegelarm (Standard, Länge 150 mm)

silber	Art.-Nr.: 38370-021
schwarz	Art.-Nr.: 38370-022
blau	Art.-Nr.: 38370-024

### Spiegelarm für Lenkerenden

schwarz	Art.-Nr.: 36370-002
---------	---------------------

### Montage-Adapter für Spiegelarm für Lenkerenden

schwarz	Art.-Nr.: 36380-002
---------	---------------------

## SPIEGELARM-ADAPTER

Passen immer rechts oder links. Bitte je Spiegelarm ein Stück mitbestellen.

### Regular (2014-2016/2017-) | Pure | /5 | Scrambler | Urban G/S

silber / Stück	Art.-Nr.: 38480-000
----------------	---------------------





## ALUMINIUM-SPIEGEL »NAKEDBIKE«

- Perfekte, erstklassig CNC-gefertigte Aluminium-Spiegel
- Jeder Spiegel kann individuell zusammengestellt und der Sicherheitsgewinn mit einem längeren Spiegelarm nochmals erhöht werden
- e-geprüft (keine Eintragung erforderlich)
- Es werden jeweils pro Spiegel ein Gehäuse, ein Arm sowie ein fahrzeugspezifischer Adapter (Art.-Nr.: 38480-000) benötigt

*Im Bild evtl. dargestellte weitere Produkte gehören nicht zum Lieferumfang!*

**Regular (2014-2016/2017-) | Pure | /5 | Scrambler | Urban G/S**  
**Spiegel-Gehäuse**

silber	Art.-Nr.: 39730-001
schwarz	Art.-Nr.: 39730-002

**Spiegelarm, Länge 100 mm**

silber	Art.-Nr.: 39740-011
schwarz	Art.-Nr.: 39740-012

**Spiegelarm, Länge 125 mm**

silber	Art.-Nr.: 39740-021
schwarz	Art.-Nr.: 39740-022

**Spiegelarm, Länge 150 mm**

silber	Art.-Nr.: 39740-031
schwarz	Art.-Nr.: 39740-032



 **Wunderlich®**  
 complete your BMW.



MADE BY  
WUNDERLICHMADE IN  
GERMANYGARANTIE  
5 JAHRE

## WUNDERLICH ADAPTER FÜR BLINKER »M-BLAZE DISC«

Dieser Adapter ermöglicht die Montage unserer Lenkerendspiegel an der R nineT in Verbindung mit unseren Lenkerenden-Blinkern.

*Im Bild evtl. dargestellte weitere Produkte gehören nicht zum Lieferumfang.*

**Regular (2014-2016/2017-) | Pure | /5 | Racer | Scrambler | Urban G/S**  
**schwarz** **Art.-Nr.: 35661-200**

MADE BY  
WUNDERLICHMADE IN  
GERMANYGARANTIE  
5 JAHRE

## WUNDERLICH ADAPTER LENKERENDSPIEGEL

Dieser Adapter ermöglicht die Montage unserer Lenkerendspiegel an der R nineT in Verbindung mit unseren optional erhältlichen Lenkerendgewichten »Pro Sports«.

*Im Bild evtl. dargestellte weitere Produkte gehören nicht zum Lieferumfang.*

**Regular (2014-2016/2017-) | Pure | /5 | Racer | Scrambler | Urban G/S**  
**schwarz** **Art.-Nr.: 35661-100**



MEHR INFOS AUF WUNDERLICH.DE

## MOTOGADGET TACHO »MOTOSCOPE PRO«

Die CAN-Bus Schnittstelle des motoscope pro ermöglicht die vollständige Abbildung aller originalen Funktionen. Einfach einstecken und los geht's! LED-Matrix Display in ultraflachem Gehäuse mit 734 LEDs, gesteuert von einem 16bit Risc Prozessor. Optimale Ablesbarkeit und automatische Helligkeitsanpassung. Haupt- und Nebendisplay selbst konfigurierbar. Das Aluminiumgehäuse ist aus dem Vollen gefräst und eloxiert. Einfache Befestigung durch zwei rückseitige Gewindebuchsen.

*Im Bild evtl. dargestellte weitere Produkte gehören nicht zum Lieferumfang!*

**Regular (-2016)**

**Tachometer inkl. Halterung für Original-Rohrlenker**

**schwarz**

**Art.-Nr.: 44481-000**

**Halter für Stummellenkerumbau**

**inkl. Abdeckplatten (silber) für Lenkeraufnahmen**

**schwarz**

**Art.-Nr.: 44481-102**



Halter für Stummellenkerumbau

Abdeckplatten für Lenkeraufnahmen

## DREHZAHLMESSER R NINET

- Einstellbarer elektronischer Drehzahlmesser für die R nineT
- Analoge Zeigeranzeige für die Motordrehzahl
- Frei an jedem Fahrzeug einstell- und jederzeit änderbar
- Inkl. komplettem Einbausatz und verständlicher Anleitung
- Einfache Einstellung durch Dip-Schalter
- Stromsparende LED-Beleuchtung
- Separates Beleuchtungsplus für individuelle Helligkeitsanpassung
- Geeignet für positive und negative Eingangsimpulse
- Übersetzungsverhältnis jederzeit einstellbar
- Gehäuse Durchmesser 48mm
- Einbautiefe 46,3mm
- Temperaturbereich -20...+85°C
- 12V Betriebsspannung
- Stromaufnahme mit Beleuchtung maximal 70 mA
- Gewicht max. 150g je nach Variante
- Positiver und negativer Impulseingang für: i=1:2, 1:1, 2:1, 3:1
- Impulse von Zündbox bis Zündspule

*Im Bild evtl. dargestellte weitere Produkte gehören nicht zum Lieferumfang.*

**Pure | /5 | Scrambler | Urban G/S**

**schwarz**

**Art.-Nr.: 44587-002**



**NEW!**





Wunderlich

powered by

PERFECT SUSPENSION!

Wunderlich



# WUNDERLICH SUSPENSION

S. 155 – S. 163

CARTRIDGE SYSTEME

-

GABELFEDERN

-

FEDERBEINE

-

21" UMBAU

-

HÖHERLEGUNGS-FAHRWERKSKITS +70 MM

-

SEITENSTÄNDER VERLÄNGERT

-

WUNDERLICH PARALEVER STREBE »VARIO«

**WEITERES ZUBEHÖR FINDEN SIE IN DER MITTE  
DES KATALOGS UNTER »EXTRAS«**



# Wunderlich®

## SUSPENSION

powered by 



Konfigurieren Sie  
Ihre individuellen  
Federbeine unter  
[www.wunderlich.de](http://www.wunderlich.de)

**WIR HABEN DAS RAD NICHT NEU ERFUNDEN,  
NUR EIN BISSCHEN BESSER GEMACHT!**



## WUNDERLICH SUSPENSION ...

Die eigenständige Wunderlich-Produktlinie des Fahrwerksspezialisten Wilbers für alle aktuellen BMW-Modelle. Auf Kundenwunsch individuell gefertigte Fahrwerke mit unverkennbarem Design und einem ganz eigenen Set-Up, abhängig vom persönlichen Einsatz, Beladungsgewicht und der Sitzhöhe inklusive fünf Jahren Garantie. Alle Details unter [www.wunderlich-suspension.de](http://www.wunderlich-suspension.de)

**... INDIVIDUELLER GEHT ES NICHT!**



### TIPP

Jetzt Ihr Federbein konfigurieren unter [www.wunderlich-suspension.de](http://www.wunderlich-suspension.de)

### UNSER SERVICE → IHR VORTEIL:

Unsere Federbeine werden für Sie individuell gefertigt. Hierzu benötigen wir die folgenden Angaben:

- Fahrer- / Beifahrergewicht
- Fahrstil
- Gepäckgewicht
- Einsatzzweck

# 21"





## ENDURO!

### Was gehört zur Enduro, wie der weißblaue Propeller zu BMW? Das 21“-Vorderrad! Es ist das Markenzeichen einer jeden, echten Enduro!

Wer seine Enduro ab und zu ernsthaft jenseits des Asphalt einsetzt, weiß die großen Vorteile eines 21“-Vorderrads mehr als zu schätzen. Sie sind lange bekannt. Und anerkannt: Der größere Rad-Durchmesser sorgt dafür, dass die Maschine grobe Bodenunebenheiten deutlich besser ausbügelt. Damit fährt eine Enduro spürbar stabiler und kontrollierter im Gelände und das gilt ganz besonders für sandige oder schlammige Untergründe, aber auch für schlechte Asphaltstrecken. Wir haben das Fahrwerk bewusst so ausgelegt, dass die Vorzüge, die es im Gelände mit sich bringt, die Fahrdynamik auf der Straße nicht beeinträchtigen. Im Gegenteil.

Das 19“-Vorderrad, mit dem BMW die BMW R nineT Scrambler und die Urban G/S ab Werk ausstattet, ist dem Kompromiss der Großserie geschuldet. Neben all den genannten fahrwerkstechnischen Vorteilen gibt Wunderlich mit dem 21“-Vorderrad-Umbau der R nineT Urban G/S und der Scrambler erst das stimmige, um nicht zu sagen korrekte, Erscheinungsbild einer Enduro mit auf den Weg. Ohne Kompromiss halt.

Der Wunderlich-Umbau besteht neben dem 21-zölligen Kreuzspeichenrad, das den Einsatz von Schlauchlosreifen erlaubt, dem speziell entwickelten ABS-Kranz, der auf das BMW-ABS adaptiert ist, den notwendigen Einbausatz sowie eine übersichtliche Anleitung zum Einbau.

Der exklusive Umbau ist geprüft und mit dem beiliegenden TÜV-Gutachten eintragungsfähig!

- Kreuzspeichenrad 2.15 X 21“
- Aluminium, schwarz eloxiert, VA-Speichen
- für schlauchlose Reifen der Dimension 90/90-21“
- optisch passend zum Hinterrad – aus einem Guss – identische Nabe
- Originalteile (Steckachse, Buchse, Befestigungsmaterial, Bremsscheiben etc.) können weiterverwendet werden
- ABS Kranz, adaptiert aus VA
- Winkelventil – Art.-Nr.: 23190-000
- Kotflügel »Sixdays« tief – Art.-Nr.: 44850-410
- TÜV-Gutachten zur Eintragung

Hinweis: Voraussetzung für den Umbau ist die 50 mm Höherlegung, die den notwendigen Raum fürs Rad schafft. Bitte sprechen Sie uns dazu an.

*Im Bild evtl. dargestellte weitere Produkte gehören nicht zum Lieferumfang.*

**Scrambler | Urban G/S**

**Art.-Nr.: 44121-000**



## WIR MACHEN DIE R NINET OFFROAD TAUGLICH! HÖHERLEGUNGS-FAHRWERKSKITS +70 MM!

Allen, die ihre R nineT auch ab und an abseits befestigter Pfade Offroad bewegen wollen, möchten wir hier unsere einmaligen Offroad tauglichen bis zu 70 mm-Höherlegungs-Fahrwerkskits aus dem Wunderlich Suspension Programm unbedingt ans Herz legen. Ideal natürlich für Scrambler und Urban G/S. Unsere blaue Offroad Urban G/S und die GREEN HELL, die auf der Scrambler basiert, haben wir damit ausgerüstet. Damit die Stollenreifen nicht nur schmückendes Beiwerk sind!

### Wir bieten zwei Kits an:

#### Fahrwerkskit Typ 640 R nineT

- Federbein Typ 640
- Cartridge-Set »C30R«
- inklusive längeren Standrohren
- Gabelöl
- Federbein einstellbar in Federvorspannung sowie in der Zugstufe

#### Scrambler | Urban G/S

#### Editionen Blue- und Blackline

#### Edition Nightline

#### Fahrwerkskit Typ 642 R nineT »Competition«

- Federbein Typ 642
- Cartridge-Set »C30R«
- inklusive längeren Standrohren
- Gabelöl

#### Scrambler | Urban G/S

#### Editionen Blue- und Blackline

#### für die Edition Nightline

- Selbstverständlich gewähren wir auf unsere Produkte eine Hersteller-Garantie von 5 Jahren
- Federbein einstellbar in Federvorspannung, Druckstufe, High und Low Speed sowie in der Zugstufe
- Eine ideale Ergänzung zur Fahrwerkshöherlegung ist unsere einstellbare Paralever Strebe »VARIO« (siehe Folgeseite)
- Einbau im Wunderlich-Service-Center in Grafschaft-Ringen auf Anfrage

**W** Wunderlich®  
SUSPENSION powered by 



MIT ORIGINAL-FAHRWERK

BIS ZU  
+70 MM



MIT HÖHERLEGUNGS-FAHRWERKSKIT  
BIS ZU +70 MM



Konfigurieren Sie Ihre individuellen Federbeine unter [www.wunderlich.de](http://www.wunderlich.de)

## WUNDERLICH SEITENSTÄNDER VERLÄNGERT

Speziell für unsere 70 mm Höherlegungs-Fahrwerkskits in unseren Werkstätten in der Länge angepasster Original Seitenständer. Er sorgt dafür, dass höher gelegte Urban G/S und Scrambler nicht nur im Gelände nicht aus dem Gleichgewicht kommen. Montage wie beim Original. Hochwertig handwerklich verarbeitet, schwarz lackiert.

- Verlängerter original Seitenständer
- Sicherer Stand für höhergelegter R nineT Urban G/S und Scrambler
- einfacher Anbau
- handgefertigt
- Made in Germany
- 5 Jahre Garantie

*Im Bild evtl. dargestellte weitere Produkte gehören nicht zum Lieferumfang.*

**Scrambler | Urban G/S**

**schwarz**

**Art.-Nr.: 33303-002**





Ein Dreh genügt und die Fahrwerksgeometrie kann ihren individuellen Bedürfnissen angepasst werden

### Testen Sie Ihr neues Wunderlich Produkt garantiert ohne Risiko!

Wenn Sie nicht zufrieden sind, können Sie den Artikel innerhalb von **60 Tagen** ab Kaufdatum zurückgeben.

## WUNDERLICH PARALEVER STREBE »VARIO«

- Technisch und formal die Revolution für die Paralever-Technik
- Fahrzeug-Höhe und Fahrdynamik stufenlos einstellbar über Exzenter
- Auf besseres Handling, Geradeauslauf oder auch auf Original-Fahrwerks-Geometrie einstellbar
- Verwindungsfrei
- Aus dem vollen Aluminium gefräst
- Eloxiert (keine Oxidation)
- TÜV-geprüft

*Im Bild evtl. dargestellte weitere Produkte gehören nicht zum Lieferumfang!*

**Regular (2014-2016/2017-) | Pure | /5 | Racer | Scrambler | Urban G/S**  
titan Art.-Nr.: 26360-003



Vorstellung  
CAFE RACER  
Umbau-Komponenten 1

Fahrwerksoptimierung auf höchstem Niveau: Diese einstellbare Paralever Strabe ist Garant für individuelle, optimale Fahrwerkseinstellungen. Mit wenigen Handgriffen lässt sich das Fahrwerk nun auf eine neue Dimension der Handlichkeit oder noch besseren Geradeauslauf einstellen.

Durch den Exzenter kann die Paraleverstrebe in einem Verstellbereich von 14 mm stufenlos eingestellt werden:

- kurz (-7 mm): für maximale Spurstabilität (bei gleichzeitig moderater Tieferlegung)
- mittel (0 mm): Originallänge neutral
- lang (+7 mm): für ein maximal wendiges Fahrwerk (bei gleichzeitig moderater Höherlegung)

Wir ersetzen die Original-Abstützung und betonen den eleganten Kardan nochmals durch die gewonnene technische und formale Eleganz. Unsere Ingenieure haben die Paralever Strabe hinsichtlich ihrer Beanspruchung berechnet, unser Designer hat ihr den unnachahmlichen Schwung mitgegeben und unsere mechanische Werkstätte fräst die Strabe präzise aus einem Stück hochfesten Aluminiums.

**Die Paralever Strabe:** Ein technischer Leckerbissen, titanfarben eloxiert, mit blau eloxiertem Verstell-Exzenter und weiß aufglaserten Skalen.

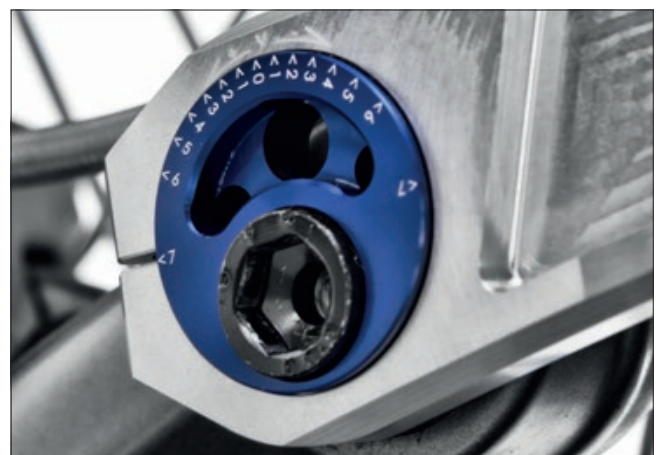
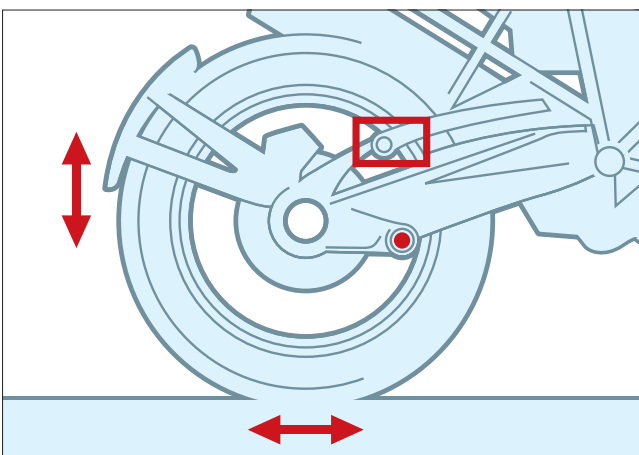



Wanderlich

MADE IN GERMANY

Wanderlich Protection

LeverGuard

R134 2316





# GEPÄCKLÖSUNGEN

S. 165 – S. 187

TANKRUCKSACK »RUCKSACK«

-

TANKRUCKSÄCKE »RETRO« UND »MAMMUT«

-

SEITENTASCHE LEDER

-

SITZBANK- / GEPÄCKTRÄGERTASCHE LEDER

-

SITZBANK- / GEPÄCKTRÄGERTASCHE »ELEPHANT«

-

LENKERTASCHE »BARBAG MEDIA« WASSERFEST

-

LENKERTASCHE »BARBAG MEDIA«

-

LENKERTASCHE »BARBAG EVO«

-

SEITENTASCHE »MAMMUT«

-

HECKROLLE »MAMMUT«

-

WERKZEUGROLLE »MAMMUT«

GEPÄCKTRÄGER

-

SOZIUS-GEPÄCKTRÄGER »RALLYE«

-

SPORTTASCHENSYSTEM »STREET«

-

SPORTTASCHENSYSTEM »ROYSTER«

-

SPORTTASCHENSYSTEM »ORBIT«

-

KOFFER- / TOPCASETRÄGER

-

KOFFER / TOPCASES

-

GEPÄCKSACK

-

RACK PACK

-

GURTBAND

-

BEINTASCHE

**WEITERES ZUBEHÖR FINDEN SIE IN DER MITTE  
DES KATALOGS UNTER »EXTRAS«**

**NEW!**

MADE BY  
WUNDERLICH

MADE IN  
EUROPE

GARANTIE  
5  
JAHRE

WASSER  
ABWEISEND



## WUNDERLICH TANKRUCKSACK »RUCKSACK«

Bei diesem Tank-Rucksack haben wir es wörtlich genommen! Er kann als Tankrucksack und als Rucksack eingesetzt werden. Mit viel Liebe zum Detail erschaffener Klassiker, der in Handarbeit exklusiv für Wunderlich gefertigt wird. Diesen stilistisch zur R nineT passenden Tankrucksack fertigen wir aus authentischen hochwertigen Materialien: Aus widerstandsfähiger, gewachster Baumwolle und Echtleder-Applikationen, die die Wertigkeit betonen. Sie machen den Tank-Rucksack mit seinem widerstandsfähigen Innenfutter zum robusten Alltagsbegleiter. Er ist dabei nicht nur praktisch, er verleiht der R nineT zugleich einen ansprechenden, lässigen Look. Hauptfach und Dokumentenfache werden jeweils mit einem Reißverschluss stilecht und zuverlässig verschlossen. Das Klarsicht-Kartenfach verschwindet in einem separaten seitlichen Fach, es kann bei Bedarf einfach ausgerollt und mit zwei dezenten Klettverschlüssen fixiert werden. Es ist das i-Tüpfelchen für alle Oldschool-Navigatoren. Befestigt wird das gute Stück mit einfach zu bedienenden und sicheren LOXX-Schnellverschlüssen und entsprechenden Riemen. Mit 17 Litern Inhalt bietet er genügend Raum für die Wochenendreise, ohne dass er die Bewegungsfreiheit einschränkt.



Das Klarsicht-Kartenfach verschwindet in einem separaten seitlichen Fach, es kann bei Bedarf einfach ausgerollt und mit zwei dezenten Klettverschlüssen fixiert werden.





**NEW!**

- Perfekt für die R nineT maßgeschneiderter Tankrucksack
- Authentische, hochwertige Materialien, gewachste Baumwolle mit Echtlederapplikationen
- Gewachste Baumwolle und Leder erhalten durch Benutzung eine wunderbare Patina, die nur authentische Materialien ausbilden können
- Wasserabweisend
- Hauptfach, Dokumentenfach plus seitliche Tasche zum Verstauen des Klarsicht-Kartenfachs
- Klarsicht Kartenfach
- Griffige Marken-Zipper
- Robustes Innenfutter
- 13 Liter Inhalt – groß genug für den Wochenendtrip, ohne dass die Bewegungsfreiheit eingeschränkt wird.
- Einfaches Anbringen mit Riemen und LOXX-Schnellverschlüssen
- Wunderlich Premium Produkt. Kleine Serien. Von Hand gemacht.
- Wunderlich. Funktionales Design.
- 60Tage Rückgaberecht
- Made in Europe
- 5 Jahre Garantie



schwarz



*Im Bild evtl. dargestellte weitere Produkte gehören nicht zum Lieferumfang!*

**Regular (2014-2016/2017-) | Pure | /5 | Racer | Scrambler | Urban G/S**

<b>schwarz</b>	<b>Art.-Nr.: 40341-002</b>
<b>khaki</b>	<b>Art.-Nr.: 40341-004</b>
<b>braun</b>	<b>Art.-Nr.: 40341-005</b>



khaki



braun



- MADE BY  
WUNDERLICH
- MADE IN  
EUROPE
- GARANTIE  
5 JAHRE
- WASSER  
ABWEISEND



## WUNDERLICH TANKRUCKSACK »RETRO«

Ein moderner Klassiker – Kompakter, edler und stylisher Dauerbegleiter mit 7 l Inhalt. Universelle, klassische Befestigung durch Riemen um Lenkkopf und unter der Sitzbank. Grundmaterial Cabrio-Verdeck, hochwertige Verarbeitung mit Lederbesatz und teilweise Lederriemen. Wasserabweisender Reißverschluss mit griffigen Zippnern, verschließbares, großes Kartenfach mit zusätzlicher Klappe. Angenehmer Tragegriff aus Leder. L/B/H: 32 cm x 25 cm x 14 cm.

*Im Bild evtl. dargestellte weitere Produkte gehören nicht zum Lieferumfang!*

**Regular (2014-2016/2017-) | Pure | /5 | Racer | Scrambler | Urban G/S**

**schwarz**

**Art.-Nr.: 40340-202**

**braun**

**Art.-Nr.: 40340-205**



MEHR INFOS AUF WUNDERLICH.DE





Hochwertige Lederriemen zur Befestigung



Detailgetreu in allen Bereichen



Hochwertige Verschlüsse



Wasserabweisende Reißverschlüsse





Drehverschlüsse zur Anpassung an die Packhöhe des Mammut

## WUNDERLICH TANKRUCKSACK »MAMMUT«

Die Wiederbelebung eines Klassikers.

- Grundfach 6 Liter, Oberteil 17 l Volumen
- Befestigung mit 2 Lederriemen
- Hinterer Halteriemen verschiebbar, ermöglicht universelle Montage
- Großes Kartenfach
- Seitliches Einschubfach
- Hochwertige Reißverschlüsse
- Oberteil abnehmbar
- Wasserabweisende und alterungsbeständige Tuchware
- Grundfach aus formstabilen und innen verstärktem Rindleder
- Seitlich 2 Ösen zur Befestigung z.B. eines Gummizuges
- Anschmiegsame Bodenplatte schützt den Lack

*Im Bild evtl. dargestellte weitere Produkte gehören nicht zum Lieferumfang!*

**Regular (2014-2016/2017-) | Pure | /5 | Racer | Scrambler | Urban G/S  
schwarz** **Art.-Nr.: 40340-000**

**Regenhaube**  
Empfehlenswert beim Transport empfindlicher Geräte und/oder bei Dauerregen.

**Art.-Nr.: 20690-000**





Hochwertige Lederriemen zur Befestigung



Detailgetreu in allen Bereichen



Kartenaufnahme an der Seite



Grundfach aus Echtleder mit eingewählter Verstärkung – auch ohne ausziehbares Oberteil verwendbar

- MADE BY  
WANDLITZ
- MADE IN  
EUROPE
- GARANTIE  
5  
JAHRE
- WASSER  
ANWENDUNG



Vorstellung  
Gepäcklösungen



## WUNDERLICH SEITENTASCHE »LEDER«

Hochwertige, stylische Ledertasche, im Layout und Design perfekt auf die R nineT abgestimmt und in Deutschland von Hand genäht. Robustes Nubuk-Rauleder, Oberfläche mit feinem, samtartigen Charakter. Einfache und sichere Befestigung mittels Leder-Klettschlaufen und zusätzlichem, dezenten Halter. Stilechter Verschluss durch Lederriemen mit Durchführungsöse.

Maße: L ca. 30cm, H ca. 16cm, T ca. 10cm.

**Hinweis:** Passt nicht in Kombination mit Endschalldämpfer-Höherlegung.

*Im Bild evtl. dargestellte weitere Produkte gehören nicht zum Lieferumfang!*

**Regular (2014-2016/2017-) | Pure | /5 | Racer | Scrambler | Urban G/S**

**schwarz / links**

**Art.-Nr.: 44115-002**

**schwarz / rechts**

**Art.-Nr.: 44115-012**



## WUNDERLICH SITZBANK- / GEPÄCKTRÄGERTASCHE »LEDER«

Hochwertige, stylische Ledertasche, im Layout und Design perfekt auf die R nineT abgestimmt und in Deutschland von Hand genäht. Robustes Nubuk-Rauleder, Oberfläche mit feinem, samtartigen Charakter. Einfache und sichere Befestigung mittels Lederschlaufen auf dem Soziussitz oder auf unserem Soziusträger »Rallye«. Umlaufender, verdeckter Reißverschluss mit griffigem Zipper. Maße: B ca. 22cm, L ca. 27cm, H ca. 10cm.

*Im Bild evtl. dargestellte weitere Produkte gehören nicht zum Lieferumfang!*

**Regular (2014-2016/2017-) | Pure | /5 | Racer\* | Scrambler | Urban G/S**

**schwarz**

**Art.-Nr.: 44115-102**

**Verlängerungsband für Hecktasche (für hohe Sitzbänke)**

**braun**

**Art.-Nr.: 44115-112**

*\* passt nur in Verbindung mit Soziussitz*



## WUNDERLICH SITZBANK- / GEPÄCKTRÄGERTASCHE »ELEPHANT«

- Sitzbank- und Gepäckträger-Tasche »Elephant« für alle BMWs
- Innovative Schnellbefestigung zur Befestigung auf Sitzbank oder/ und Gepäckträger
- 8-15 Liter Inhalt (ausziehbar)
- Außen Gumminetz für Handschuhe etc.
- Zwei Außentaschen
- Formstabile Innenverstärkung
- Geschlossenes Innenfutter
- Wasser-/staubgeschützte Reißverschlüsse
- Wasserabweisendes, Fluorcarbon imprägniertes CORDURA-Gewebe
- Ergonomischer Tragegriff

Im Bild evtl. dargestellte weitere Produkte gehören nicht zum Lieferumfang!



Regular (2014-2016/2017-) | Pure | /5 | Racer\* | Scrambler | Urban G/S

Als Sitzbank oder Gepäckträgertasche einsetzbar

**schwarz**

**Art.-Nr.: 44150-000**

\* passt nur in Verbindung mit Soziussitz



## WUNDERLICH ERSATZ-ZIPPER

Ergonomisch geformt mit Wunderlich-Branding auf Vorder- und Rückseite. Lässt sich sehr gut mit oder auch ohne Handschuhen greifen. Für alle unsere Taschen passend.

Im Bild evtl. dargestellte weitere Produkte gehören nicht zum Lieferumfang!

**schwarz / Stück**

**Art.-Nr.: 20750-000**





## WUNDERLICH LENKERTASCHE »BARBAG MEDIA WASSERFEST«

Diese Tasche ist eine Weiterentwicklung unserer bisherigen Lenkertasche, mit der wir einen großen Schritt in Richtung Wasserdichtigkeit gemacht haben. Wir haben das Oberteil und die komplette Klappe gegen wasserdichtes LKW-Planenmaterial ausgetauscht und das Handyfach verschweißt. Damit ist das Mobiltelefon perfekt geschützt.

- Leicht an-/abnehmbar
- Sicherer Halt unter allen Bedingungen
- Version L: Media-Einschub passend für Geräte bis zum Format: 160 x 85 x 10 mm (BxHxT)
- Version XL: Media-Einschub passend für Geräte bis zum Format: 190 x 105 x 10 mm (BxHxT)
- Gerät weiter bedienbar
- Wassergeschützter Kabelzugang
- Zusatzhalter und Tasche in der Innenklappe
- Auch leer formstabil
- Schnellbefestigung am Lenker
- Wasserabweisende und staubfeste Reißverschlüsse
- Gepolstert und mit Innenfutter
- Trage-Gurt
- Wasserabweisendes, Fluorcarbon imprägniertes CORDURA®-Gewebe
- Taschenklappe aus robustem, wasserdichtem Planenmaterial mit verschweißtem Einschub



Imprägniertes CORDURA®-Gewebe



Media-Einschub für unterschiedliche Geräte



Schnellbefestigung am Lenker per hochfestem Klettverschluss



Gepolstert und mit Innenfutter



Zusatzhalter und Tasche in der Innenklappe



E-Connect: wasserabweisender Kabelausgang

*Im Bild evtl. dargestellte weitere Produkte gehören nicht zum Lieferumfang!*

**Regular (2014-2016/2017-) | Pure | /5 | Scrambler | Urban G/S**

**schwarz / L**

**Art.-Nr.: 29870-302**

**schwarz / XL**

**Art.-Nr.: 29870-402**

### Testen Sie Ihr neues Wunderlich Produkt garantiert ohne Risiko!

Wenn Sie nicht zufrieden sind, können Sie den Artikel innerhalb von **60 Tagen** ab Kaufdatum zurückgeben.

Gerät weiter bedienbar





## WUNDERLICH LENKERTASCHE »BARBAG MEDIA«

- Leicht an-/abnehmbar
- Sicherer Halt unter allen Bedingungen
- Version L: Media-Einschub passend für Geräte bis zum Format: 130 x 70 x 10 mm (BxHxT)
- Version XL: Media-Einschub passend für Geräte bis zum Format: 155 x 90 x 10 mm (BxHxT)
- Gerät weiter bedienbar
- Wassergeschützter Kabelzugang
- Zusatzhalter und Tasche in der Innenklappe
- Auch leer formstabil
- Schnellbefestigung am Lenker
- Wasser-/staubfeste Reißverschlüsse
- Gepolstert und mit Innenfutter
- Trage-Gurt
- Wasserabweisendes, Fluorcarbon imprägniertes CORDURA®-Gewebe

*Im Bild evtl. dargestellte weitere Produkte gehören nicht zum Lieferumfang!*

**Regular (2014-2016/2017-) | Pure | /5 | Scrambler | Urban G/S**

<b>schwarz / L</b>	<b>Art.-Nr.: 29870-100</b>
<b>schwarz / XL</b>	<b>Art.-Nr.: 29870-200</b>



Media-Version mit Sichtfenster



Schnellbefestigung per hochfestem Klettverschluss



**E-Connect:** wasserabweisender Kabelausgang

## WUNDERLICH LENKERTASCHE »BARBAG EVO«

Alle Vorzüge des »BarBagMedia«, jedoch ohne Geräte-Einschub.

*Im Bild evtl. dargestellte weitere Produkte gehören nicht zum Lieferumfang!*

**Regular (2014-2016/2017-) | Pure | /5 | Scrambler | Urban G/S**

<b>schwarz</b>	<b>Art.-Nr.: 29870-000</b>
----------------	----------------------------



Aufnahme für unterschiedliche Gerätegrößen bei »BARBAG MEDIA«



Umhängefunktion durch mitgelieferten Tragegurt



»BarBagEvo«



»BarBagMedia L«



»BarBagMedia XL«



MEHR INFOS AUF WUNDERLICH.DE





schwarz



khaki



Riemen aus Rindleder



Loxx-Verschluss

## WUNDERLICH SEITENTASCHE »MAMMUT«

Mit viel Liebe zum Detail erschaffener Klassiker, der in Handarbeit exklusiv für Wunderlich gefertigt wird.

- Gewachste Baumwolle mit Verstärkungen und Riemen aus Rindleder
  - Widerstandsfähiges Innenfutter
  - Jeweils 9,5 Liter Volumen
  - Befestigung: über das untere Rohr des Halters schieben und mit zwei Tenax-Schnellbefestiger (je 200 kg Zugkraft) sichern
  - Hoher Tragekomfort durch den auf ein Minimum reduzieren Fahrzeughalter
  - Große Öffnung mit Reißverschluss und staubdichtem Rollverschluss
  - Tasche kann für rechts und/oder links verwendet werden
  - Handgefertigt
  - In schwarz, braun oder khaki verfügbar
  - Trageriemen optional
- Bei Sozusbetrieb empfehlen wir den Einsatz unserer Fußrastentiefenerlegung für den Beifahrer (31430-101)

*Im Bild evtl. dargestellte weitere Produkte gehören nicht zum Lieferumfang!*

**Regular (2014-2016/2017-) | Pure | /5 | Racer | Scrambler | Urban G/S**

**schwarz** Art.-Nr.: 44115-212

**braun** Art.-Nr.: 44115-213

**khaki** Art.-Nr.: 44115-202

**Grundhalter**

**schwarz** Art.-Nr.: 44115-220\*

**Grundhalter für Heckumbau »ENDURO«**

**schwarz** Art.-Nr.: 44115-250\*

**Seitentaschenhalter**

**schwarz / links** Art.-Nr.: 44115-240\*\*

**schwarz / rechts** Art.-Nr.: 44115-230

**Passender Trageriemen**

Einstellbarer Nylon-Riemen mit Echtleder-Schulterpolster und Karabiner-Haken (drehbar).

**schwarz** Art.-Nr.: 44115-512

**braun** Art.-Nr.: 44115-502

*\* wird nur einmal pro Fahrzeug benötigt / \*\* kann bei hochgelegtem Auspuff nicht verwendet werden.*



Grundhalter

## WUNDERLICH GRUNDHALTER UND SEITENTASCHENHALTER RECHTS UND LINKS IM DETAIL

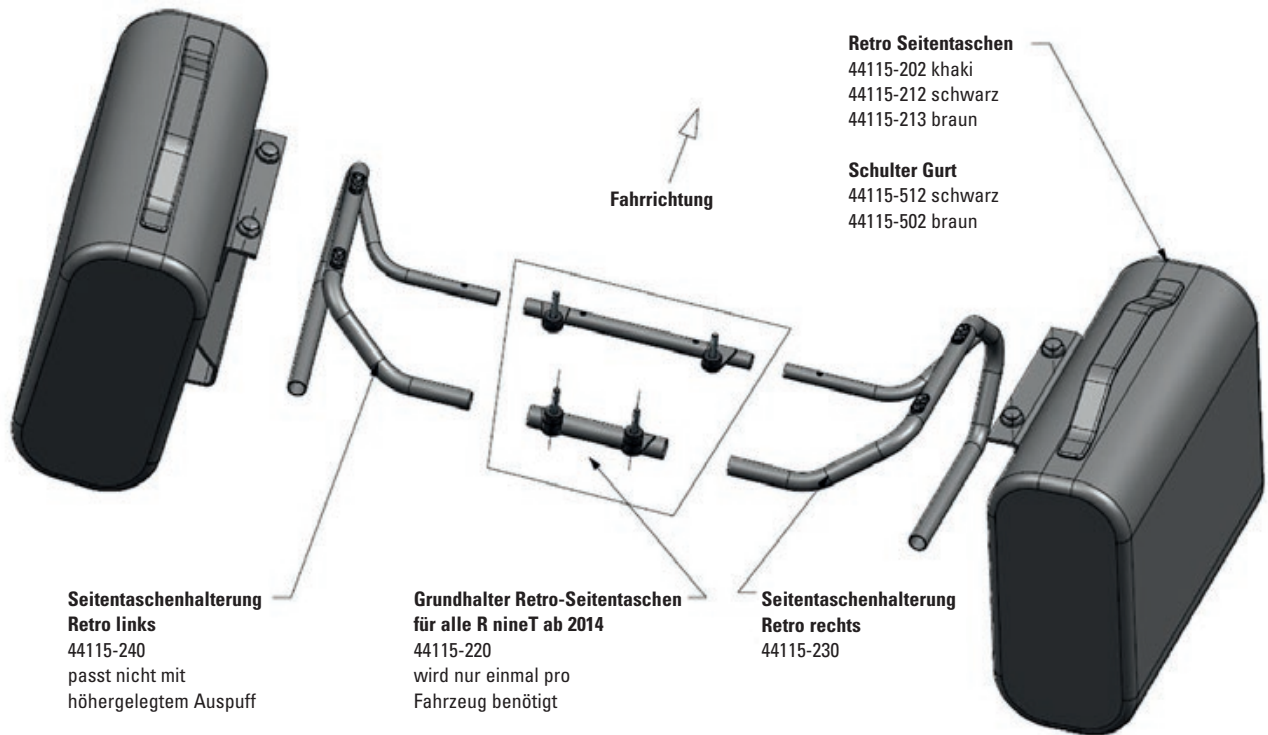



## WUNDERLICH HECKROLLE »MAMMUT«

Exakt passende Heckrolle zu unseren Seitentaschen.

- Gewachste Baumwolle mit Verstärkungen und Riemen aus Rindleder
- Widerstandsfähiges Innenfutter
- 17 Liter Volumen
- Sichere Befestigung über eingearbeitete Riemendurchführungen und abgestimmten, einstellbaren Expander-Riemen
- Hoher Tragekomfort
- Große Öffnung mit Reißverschluss und staubdichter Abdeckleiste aus Echtleder mit Klettverschluss
- Rolle kann auf Sitzbank oder Heckträger montiert werden
- Handgefertigt
- In schwarz, braun oder khaki verfügbar
- inklusive Trageriemen

*Im Bild evtl. dargestellte weitere Produkte gehören nicht zum Lieferumfang!*

**Regular (2014-2016/2017-) | Scrambler | Pure | /5 | Urban G/S | Racer**

<b>schwarz</b>	<b>Art.-Nr.: 44115-612</b>
<b>braun</b>	<b>Art.-Nr.: 44115-602</b>
<b>khaki</b>	<b>Art.-Nr.: 44115-622</b>



## WUNDERLICH GURTBAND

Stabiles Gurtband mit Metallklemmschnalle für sicheren Halt und einfache Handhabung. Dehnen sich nicht und sind stufenlos einstellbar. Da behält alles seinen Platz und ist bestens gesichert! Lässt sich leicht kürzen. Länge 200 cm / Breite 2 cm.

<b>schwarz</b>	<b>Art.-Nr.: 25120-012</b>
<b>blau</b>	<b>Art.-Nr.: 25120-010</b>



**MAMMUT**  
by Wunderlich

## WUNDERLICH WERKZEUGROLLE »MAMMUT«

- Diese stylische Werkzeugtasche ist nicht nur eine praktische Gepäcklösung, sie verleiht dem Motorrad auch einen ansprechenden, lässigen Look.
- Echtleder-Applikationen betonen die Wertigkeit
- 9 Einschübe sorgen für Übersichtlichkeit
- Zuverlässig und stilechter Verschluss durch zwei breite Lederriemen
- Befestigung durch zwei weitere beiliegende Lederriemen an fast jeder beliebigen Stelle des Motorrads
- Aus gewachster Baumwolle
- Erhältlich in Schwarz, Braun oder Khaki

*Im Bild evtl. dargestellte weitere Produkte gehören nicht zum Lieferumfang!*

**Regular (2014-2016/2017-) | Scrambler | Pure | /5 | Urban G/S | Racer**

<b>schwarz</b>	<b>Art.-Nr.: 44115-700</b>
<b>braun</b>	<b>Art.-Nr.: 44115-710</b>
<b>khaki</b>	<b>Art.-Nr.: 44115-720</b>



TESTED BY  
WUNDERLICH

MADE IN  
D  
GERMANY

GARANTIE  
5  
JAHRE



## HEPCO & BECKER GEPÄCKTRÄGER

Klassische Gepäckbrücke für die Unterbringung von Softgepäck.

- Stabiles, Pulver-beschichtetes Präzisionsrohr
- Fester, zuverlässiger Sitz
- Zusätzliche, praktische Verzurrmöglichkeiten an allen vier Seiten
- Passend mit original sowie unserer AktivKomfort-Sitzbank und allen Kotflügel-Varianten
- Inkl. komplettem Anbausatz
- 5 Jahre Garantie
- Made in Germany

**Hinweis:** Aufgrund der großen Hebelwirkung, ist der Träger nicht für die Montage eines Topcases zugelassen.

Regular (2014-2016/2017-) | Pure | /5 | Scrambler | Urban G/S

schwarz

Art.-Nr.: 31742-202

**Testen Sie Ihr neues Wunderlich Produkt garantiert ohne Risiko!**

Wenn Sie nicht zufrieden sind, können Sie den Artikel innerhalb von **60 Tagen** ab Kaufdatum zurückgeben.



## WUNDERLICH SOZIUS-GEPACKTRÄGER »RALLYE«

Dieser Gepäckträger ist die perfekte Lösung für alle Fahrer, die alleine unterwegs sind und ihr Gepäck schwerpunktnah unterbringen möchten. Dank dieses Trägers lässt sich nicht nur sehr viel mehr Gepäck unterbringen, es wandert auch nach vorne. Dadurch wird das Motorrad handlicher und ist angenehmer zu fahren.

- Stabiles, pulverbeschichtetes Präzisionsrohr
- Fester, zuverlässiger Sitz
- Aufwendige, mehrteilige Konstruktion
- Praktische Verzurrmöglichkeiten
- Passgenauer Abschluss zum Fahrersitz
- Passend mit Original- sowie unserer AktivKomfort-Sitzbank und allen Kotflügel-Varianten
- Unkomplizierte Montage / Demontage
- Inkl. komplettem Anbausatz und Rahmen-Abdeckplatte
- 5 Jahre Garantie
- Made in Germany
- Für alle NineT mit Einzelsitzen oder separat erworbenem Wunderlich Kotflügel »ENDURO«

*Im Bild evtl. dargestellte weitere Produkte gehören nicht zum Lieferumfang!*

### Alle R nineT mit Einzelsitzen mit Soziusrahmen

**schwarz** Art.-Nr.: 31742-302

### ohne Soziusrahmen

**schwarz** Art.-Nr.: 31742-402

## WUNDERLICH HECKTASCHE »LEDER«

- Hochwertige, stylische Ledertasche
- Im Layout und Design perfekt auf die R nineT abgestimmt
- Robustes Nubuk-Rauleder, Oberfläche mit samtartigen Charakter
- Einfache und sichere Befestigung mittels Lederschlaufen
- Umlaufender, verdeckter Reißverschluss mit griffigem Zipper
- Außenmaße: B/L/H = 22cm/27cm/10cm

*Im Bild evtl. dargestellte weitere Produkte gehören nicht zum Lieferumfang!*

### Regular (2014-2016/2017-) | Pure | /5 | Scrambler | Urban G/S Hecktasche »Leder«

**schwarz** Art.-Nr.: 44115-102

## WUNDERLICH HECKTASCHE »MAMMUT«

- Passend zum Sozius-Gepäckträger »Rallye« (Art.Nr. 31742-302/402)
- Dank universeller Befestigungsmöglichkeit aber auch auf fast jedem anderen Gepäckträger nutzbar
- Zuverlässige Befestigung durch kräftige Lederschlaufe sowie zwei fest vernähte, hochwertige Lederriemen
- Echtleder-Applikationen betonen die hohe Wertigkeit
- Außenmaße: B/L/H = 28 cm/29 cm/15 cm
- Ca. 7 Liter Inhalt
- Fest vernähter, wasserdichter Innenbeutel mit Reißverschluss
- Deckel abnehmbar, zusätzlich mit zwei Klettverschlüssen fixiert
- Abriebfester Boden

*Im Bild evtl. dargestellte weitere Produkte gehören nicht zum Lieferumfang!*

### Regular (2014-2016/2017-) | Pure | /5 | Scrambler | Urban G/S Hecktasche »Mammut«

**schwarz** Art.-Nr.: 44119-002

**braun** Art.-Nr.: 44119-004

**khaki** Art.-Nr.: 44119-005



Für alle NineT mit Einzelsitzen oder separat erworbenem Wunderlich Kotflügel »ENDURO«



An Heckumbau »ENDURO«



An Original-Heck



Hecktasche »LEDER«



Hecktasche »MAMMUT«



Durchdachte Befestigungsmöglichkeit





Sport-Taschensystem »Street«

## KRAUSER SPORT-TASCHENSYSTEM »STREET«

- Mit symmetrischem Design zur einfachen Montage an den bewährten C-Bow-Trägern
- Formstabil aus robustem Polyesterstoff mit verstärkter Rückwand
- Wasserdichte, herausnehmbare Innentaschen und Staufach in Deckelschale
- Volumen 22 l pro Koffer
- Enganliegende Tragegriffe und verstärkte Kanten
- Praktische Tragegurte zum Umhängen
- Lieferung paarweise
- L/T/H 42 cm/23 cm/28 cm

*Im Bild evtl. dargestellte weitere Produkte gehören nicht zum Lieferumfang!*

**Regular (2014-2016/2017-) | Pure | /5 | Scrambler | Urban G/S**

**schwarz**

**Art.-Nr.: 29990-400**



Sport-Taschensystem »Royster«

## HEPCO & BECKER SPORT-TASCHENSYSTEM »ROYSTER«

- Symmetrische, leichte und unempfindliche Softtasche
- Integrierter, wasserdichter Innensack aus Polyester
- Sehr formstabil aus tiefgezogenem EVA-Material
- Reflektierende Designapplikationen und durchdachte, verdeckte Griffmulde zum einfachen Tragen
- Integrierte Seitentasche
- Leichtes, dezentes Haltesystem bitte gesondert bestellen
- Volumen 22 l pro Koffer
- TÜV-frei, keine Eintragung nötig
- Lieferung paarweise
- L/T/H 45 cm/25 cm/25 cm

*Im Bild evtl. dargestellte weitere Produkte gehören nicht zum Lieferumfang!*

**Regular (2014-2016/2017-) | Pure | /5 | Scrambler | Urban G/S**

**schwarz**

**Art.-Nr.: 29990-100**

**SAFE**

**Art.-Nr.: 29990-200**





## HEPCO & BECKER SPORT-TASCHENSYSTEM »ORBIT«

- Aus schwarzem, hochschlagfestem, UV-beständigem Kunststoff
- Futuristisches Design durch abgesetzte Flächen und hochwertiges, eigenständiges Oberflächenfinish mit Karbonstruktur
- Neues All-In-One Schlosskonzept: Deckel- und Halteschloss in einem abschließbar
- 100% wasserdicht
- Befestigung am originalen Hepco & Becker C-Bow Taschenhalter, lieferbar für mehr als 200 Motorradmodelle
- Lieferumfang: Koffersatz für rechts und links inkl. Schlüssel und Schließzylinder
- Volumen 22 l pro Koffer
- Gewicht 1,8 kg pro Koffer
- Lieferung paarweise
- L/T/H 42 cm/22 cm/30 cm

*Im Bild evtl. dargestellte weitere Produkte gehören nicht zum Lieferumfang!*

Regular (2014-2016/2017-) | Pure | /5 | Scrambler | Urban G/S

**schwarz**

**Art.-Nr.: 29990-500**



## KOFFERTRÄGER SPORT-TASCHENSYSTEM (C-BOW-TRÄGER)



FAHRZEUG	PRODUKT	FARBE	ART.-NR.
R nineT	Kofferträger	schwarz	31742-002
Pure   Scrambler   Urban G/S	Kofferträger	schwarz	31742-102





## HEPCO & BECKER KOFFERTRÄGER R NINET

Zweiseitiger Kofferträger zur Aufnahme verschiedener Hepco & Becker und Krauser Seitenkoffer wie z.B. Junior oder Xplorer.

Die modellspezifisch gefertigten Träger sind solide entwickelt und bieten bestückt mit Koffern auch im Falle eines Falles wirksamen Schutz für das Motorrad. Die Seitenkofferträger können mit unserer Rohrgepäckbrücke (Art.-Nr. 31742-202) oder unserem Topcaseträger (Art.-Nr. 31743-002) kombiniert werden.

- Stabile, aber leichtgewichtige Konstruktion aus Stahlrohr
- Fest verschraubt am Motorrad
- Die Blinker müssen versetzt werden, das dafür notwendige Adapterblech wird mitgeliefert
- Die empfohlene Höchst-Zuladung beträgt 10kg je Seitenkoffer
- Der Set beinhaltet die Träger für rechts und links sowie Anbaumaterial und Anleitung
- Der Gepäckträger benötigt keine ABE oder Eintragung

**Hinweis:** kombinierbar mit Journey Topcase 42

*Im Bild evtl. dargestellte weitere Produkte gehören nicht zum Lieferumfang.*

**Regular (2014-2016/2017-) | Pure | /5 | Urban G/S**

**schwarz**

**Art.-Nr.: 31742-502\***

*\* nicht kombinierbar mit hohem Auspuff*



## HEPCO & BECKER TOPCASETRÄGER

Die Lösung für viele Gepäckprobleme auf der R nineT. Der speziell für dieses Modell entwickelte Topcaseträger lässt sich schnell und einfach montieren. Er nimmt alle von Krauser und Hepco & Becker erhältlichen Topcases auf und wird mit einem fahrzeugspezifischem Anbausatz und einer detaillierten Montageanleitung ausgeliefert.

- Fahrzeugspezifische Entwicklung
- Passgenaue Fertigung, einfache Montage
- Konstruktion aus Aluminium
- Hochfeste Oberflächenveredelung, schwarz kunststoffbeschichtet
- Integrierte Kunststoffblende zur Abdeckung der Befestigungspunkte
- Rundum Befestigungsmöglichkeiten für Gepäckgurte
- Für eigenes Gepäck und Verbreiterungen verwendbar
- Umfangreiche, leicht verständliche Anbauanleitung

*Im Bild evtl. dargestellte weitere Produkte gehören nicht zum Lieferumfang.*

**Regular (2014-2016/2017-)**

**schwarz**

**Art.-Nr.: 31743-002**



MEHR INFOS AUF WUNDERLICH.DE

## PASSENDE HEPCO & BECKER KOFFER UND TOPCASES

MODELL	ART.-NR.
Xceed Einzelkoffer 38 Liter links schwarz	30311-002
Xceed Einzelkoffer 38 Liter links titan	30311-003
Xceed Einzelkoffer 38 Liter rechts schwarz	30311-102
Xceed Einzelkoffer 38 Liter rechts titan	30311-103
Xceed Topcase schwarz	30311-202
Xceed Topcase titan	30311-203
Xplorer Einzelkoffer 30 Liter links silber	30300-001
Xplorer Einzelkoffer 30 Liter links schwarz	30300-002
Xplorer Einzelkoffer 30 Liter rechts silber	30300-101
Xplorer Einzelkoffer 30 Liter rechts schwarz	30300-102
Xplorer Einzelkoffer 40 Liter links silber	30310-001
Xplorer Einzelkoffer 40 Liter links schwarz	30310-002
Xplorer Einzelkoffer 40 Liter rechts silber	30310-101
Xplorer Einzelkoffer 40 Liter rechts schwarz	30310-102
Xplorer Topcase 45 Liter silber	30320-001
Xplorer Topcase 45 Liter schwarz	30320-002
Gobi Topcase 42 Liter silber	30250-001
Gobi Topcase 42 Liter schwarz	30250-002
Journey TC 50 Topcase schwarz	35250-002
Journey TC 50 Topcase schwarz/silber	35250-003
Journey TC 42 Topcase schwarz/silber	35260-003
Journey TC 52 Topcase schwarz/silber	35270-003
Journey Topcase schwarz	35240-002
Journey Topcase schwarz/silber	35240-003



## WUNDERLICH GEPÄCKSACK

- 100% wasserdicht zum sicheren Transport von Kameras, Dokumenten etc.
- Maßgeschneidert für unsere Tankrucksäcke, Hecktaschen etc. – auch universell nutzbar
- Wasserdichtes, abriebfestes und PU-beschichtetes Polyester 75d
- Dichter, verstärkter Rollverschluss mit Steckschnalle und zusätzlicher Öse (zum Aufhängen)
- Abgedichtete Doppelnähte
- Royalblau, mit Wunderlich-Logo
- Maße ca. 30 x 60cm
- Nur 75 Gramm Gewicht
- Ca. 30 l Inhalt

*Im Bild evtl. dargestellte weitere Produkte gehören nicht zum Lieferumfang!*

**blau**

**Art.-Nr.: 44000-000**





## WUNDERLICH »RACK PACK«

Die perfekte Weiterentwicklung unserer bewährten Combi-Bag-Tasche mit allen Vorzügen und weiteren Pluspunkten!

- Leichte Beladung dank der Öffnung über die gesamte Länge
- Absolut wasserdichter Rollverschluss
- Extrem widerstandsfähiges, 3D-verschweißtes PD 620-Material
- Hand-Tragegriff
- Gepolsterter Schulter-Tragegurt
- Wunderlich Edition
- 49 Liter Volumen
- 100% staub- und wasserdicht
- Abmessungen: (H x B x T) 34cm x 61cm x 32cm

*Im Bild evtl. dargestellte weitere Produkte gehören nicht zum Lieferumfang.*

**schwarz**

**Art.-Nr.: 25180-102**

## WUNDERLICH GURTBAND

Stabiles Gurtband mit Metallklemmschnalle für sicheren Halt und einfache Handhabung. Dehnen sich nicht und sind stufenlos einstellbar. Da behält alles seinen Platz und ist bestens gesichert! Lässt sich leicht kürzen. Länge 200 cm / Breite 2 cm.

**schwarz**

**Art.-Nr.: 25120-012**

**blau**

**Art.-Nr.: 25120-010**



## WUNDERLICH BEINTASCHE

Alle Utensilien, die auf dem Motorrad stets »am Mann« oder »an der Frau« sein sollten, finden jetzt in unserer innovativen Beintasche Platz. Dank der einstellbaren Gürtel- und Bein-Schlaufe sitzt sie sicher und bequem am Oberschenkel, ohne zu stören oder einzuengen. Wasserabweisend und formstabil, Maße ca. 26cm x 19cm. Für rechts und links lieferbar. Eine zusätzliche Außentasche nimmt Handy, Papiere etc. auf. Abriebfestes und farbechtes CORDURA.

*Im Bild evtl. dargestellte weitere Produkte gehören nicht zum Lieferumfang!*

<b>schwarz / rechts</b>	<b>Art.-Nr.: 44880-000</b>
<b>schwarz / links</b>	<b>Art.-Nr.: 44880-100</b>

### Gürtel

Zur Befestigung der Beintasche wird ein Gürtel benötigt, sollten Sie keinen an Ihrer Hose haben, bieten wir hier eine Alternative. Der Gürtel ist selbstverständlich längeneinstellbar.

*Im Bild evtl. dargestellte weitere Produkte gehören nicht zum Lieferumfang!*

<b>schwarz</b>	<b>Art.-Nr.: 44880-200</b>
----------------	----------------------------







# WUNDERLICH-DESIGN / CARBON-KOMPONENTEN

S. 189 – S. 197

SICHERHEITS-ÖLSTOPFEN

-

SCHWINGEN-VERSCHLUSSDECKEL

-

STARTNUMMERTAFELN

-

TANKDECKELUMBAU »ASTON« UND »MONZA«

-

VENTILDECKEL TRANSPARENT

-

WUNDERLICH BEHÄLTERDECKEL

-

NABENABDECKUNG »TORNADO«

-

ABDECKUNG GETRIEBESTOPFEN

-

GABELABDECKUNG

-

ZIERSTREIFEN

-

TANKSTUTZEN-PAD

-

CARBON-KOMPONENTEN

**WEITERES ZUBEHÖR FINDEN SIE IN DER MITTE  
DES KATALOGS UNTER »EXTRAS«**



## WUNDERLICH SICHERHEITSOELSTOPFEN

Einfache Handhabung und optimaler Diebstahlschutz. Nur zu öffnen mit unserem mitgelieferten Spezialschlüssel.

- Einteiliger, unzerstörbarer Aufbau
- Absolut dicht
- Hochwertiges Finish
- Schlüssel als Schlüsselanhänger vorgesehen
- Lieferung inkl. Stopfen, Schlüssel, Dichtung und Schlüsselring
- 5 Jahre Garantie
- Made in Germany

*Im Bild evtl. dargestellte weitere Produkte gehören nicht zum Lieferumfang!*

**Regular (2014-2016/2017-) | Pure | /5 | Racer | Scrambler | Urban G/S**

<b>silber</b>	<b>Art.-Nr.: 27440-001</b>
<b>titan</b>	<b>Art.-Nr.: 27440-003</b>

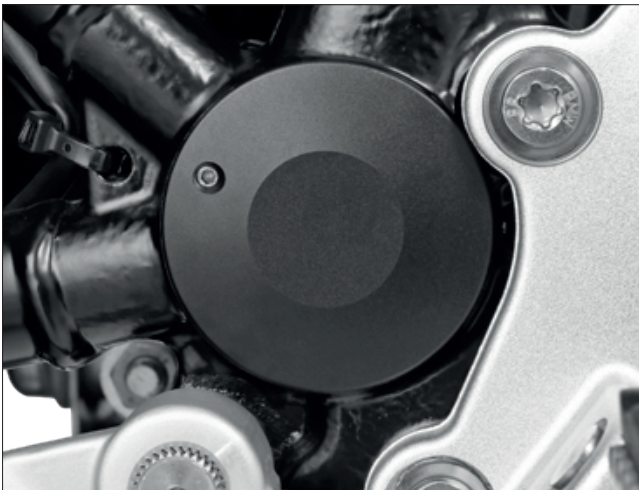

»Classic-Design«, schwarz

## WUNDERLICH SCHWINGEN-VERSCHLUSSDECKEL

Das wenig ansehnliche Loch an der Schwingenaufnahme haben wir mit gefrästen und eloxierten Abdeckungen dicht gemacht, so dass sich hier auch kein Dreck mehr ansammeln kann und die R nineT nachhaltig optisch aufgewertet wird.

- Schützt die Bohrungen der Schwingenaufnahme
- Verhindert Lackabrieb am Rahmen
- Schmutz kann sich in den Bohrungen nicht mehr sammeln
- Stabil und oxidations sicher
- Sichere Arretierung
- Einfacher Anbau
- Aus dem vollen CNC-gedrehtes/gefrästes Aluminium
- Eloxiert (keine Oxidation)

*Im Bild evtl. dargestellte weitere Produkte gehören nicht zum Lieferumfang.*

**Regular (2014-2016/2017-) | Pure | /5 | Racer | Scrambler | Urban G/S**

**»Classic-Design«**

<b>schwarz / links</b>	<b>Art.-Nr.: 28290-302</b>
<b>schwarz / rechts</b>	<b>Art.-Nr.: 34090-004</b>



**MEHR INFOS AUF WUNDERLICH.DE**



## WUNDERLICH STARTNUMMERNTAFEL

Diese stabilen, kunstvoll und aufwendig in Form gebrachten Startnummerntafeln aus gebürstetem Alu perfektionieren die Optik der R nineT.

- Aus gebürstetem Alu
- Perfektioniert die Optik der R nineT
- Befestigung durch hochwertige Edelstahl-Halter
- Edles Finish
- Einfache Montage

*Im Bild evtl. dargestellte weitere Produkte gehören nicht zum Lieferumfang!*

**Regular (2014-2016/2017-) | Pure | Racer | Scrambler | Urban G/S**

**silber / Satz**

**Art.-Nr.: 44851-101**

**schwarz / Satz**

**Art.-Nr.: 44851-102**



Scrambler



Racer



Urban G/S – Designbeispiel





Tankdeckel Monza



Tankdeckel Aston

## TANKDECKELUMBAU

Der passende Tankadapter für den »Aston« oder den »Monza«-Tankdeckel. Aus feinstem Alu, aus dem Vollen gefräst und Eins zu Eins passend für den Original-Tank der R nineT.

*Im Bild evtl. dargestellte weitere Produkte gehören nicht zum Lieferumfang!*

**Regular (2014-2016/2017-) | Pure | /5 | Racer | Scrambler | Urban G/S Tankdeckeladapter**

<b>silber</b>	<b>Art.-Nr.: 36881-600</b>
<b>Tankdeckel</b>	
<b>poliert / Monza</b>	<b>Art.-Nr.: 36881-000</b>
<b>poliert / Aston</b>	<b>Art.-Nr.: 36881-400</b>



## XRAY VENTILDECKEL TRANSPARENT

Mit diesen faszinierenden Ventildeckeln legen Sie das Innenleben Ihrer Boxer-Zylinder offen. Unsere transparenten Ventildeckel werden einfach gegen die original Deckel getauscht und schon gibt's freie Sicht auf die Ventile und deren Funktion und Wirken.

- Hochmodernes Technopolymer mit 5 mm Materialstärke
- Thermischer Einsatzbereich von -50° C bis 180° C
- Dauerhaft stabil bei 180° C (getestet von BASF über 10.000 h ohne Unterbrechung)
- UV-stabilisiert
- Kratzbeständige Oberflächenbeschichtung und Versiegelung, die den genormten »California-Test« übertrifft
- Unveränderter Motorsound
- Von uns getestet auf vier Motorrädern über rund 18.000 km
- Beständig gegen alle kunststoffverträglichen Reinigungsmittel
- Die Ventildeckel können ohne Probleme mit verschiedensten Chemikalien in Kontakt kommen. Auch wenn die Oberflächenbeschichtung einen zusätzlichen Schutz hinsichtlich ihrer Eigenschaften bietet, sollte der Kontakt mit DOT4 (Bremsflüssigkeit) jedoch vermieden werden.
- Einfache Montage durch Tausch gegen original Ventildeckel
- Neue Ventildeckeldichtungen im Lieferumfang enthalten
- **Exklusive Fertigung** – so nur bei uns im Programm
- TÜV frei, keine ABE nötig

*Im Bild evtl. dargestellte weitere Produkte gehören nicht zum Lieferumfang.*

**Regular (2014-2016/2017-) | Pure | /5 | Racer | Scrambler | Urban G/S transparent / Satz**

**Art.-Nr.: 35610-201**



## WUNDERLICH ALU-BEHÄLTERDECKEL

Höchste Aluminium-Fräskunst an exponierter Stelle. Optisch ein Leckerbissen und technisch eine äußerst stabile Weiterentwicklung des unansehnlichen Original-Plastikdeckels. Konsequenterweise im neuen »Edge«-Design ausgeführte Deckel.

- Wesentlich stabiler und verwindungsfrei
- Behälter sind wertiger und werden zum Hingucker
- Einfache Montage – einfach austauschen
- Titan oder silber eloxiert
- 5 Jahre Garantie
- Made in Germany

*Im Bild evtl. dargestellte weitere Produkte gehören nicht zum Lieferumfang!*

**Regular (-2016)**

**Satz Brems-/Kupplungsflüssigkeitsbehälter-Deckel**

**schwarz / Satz** Art.-Nr.: 27040-102

**titan / Satz** Art.-Nr.: 27040-103

**Regular (2017-) | Pure | /5 | Racer | Scrambler | Urban G/S**

**Satz Brems-/Kupplungsflüssigkeitsbehälter-Deckel**

**schwarz / Satz** Art.-Nr.: 27070-202

**titan / Satz** Art.-Nr.: 27070-203



R nineT (2017-)



R nineT (-2016)



## WUNDERLICH BEHÄLTERDECKEL

Beste Fräskunst an exponierter Stelle. Optisch ein Leckerbissen und technisch eine äußerst stabile Weiterentwicklung der empfindlichen und unansehnlichen Originaldeckel.

- Wesentlich stabiler und verwindungsfrei
- Behälter sind wertiger und werden zum Hingucker
- Aus dem vollen, CNC-gedrehtes/gefrästes Aluminium
- Einfache Montage – einfach austauschen
- Eloxiert

*Im Bild evtl. dargestellte weitere Produkte gehören nicht zum Lieferumfang!*

**Regular (2014-2016/2017-) | Pure | /5 | Racer | Scrambler | Urban G/S**  
**Fußbremsbehälter-Deckel**

**silber** Art.-Nr.: 27070-001



**Testen Sie Ihr neues Wunderlich Produkt garantiert ohne Risiko!**

Wenn Sie nicht zufrieden sind, können Sie den Artikel innerhalb von **60 Tagen** ab Kaufdatum zurückgeben.



silber



titan



schwarz



schwarz

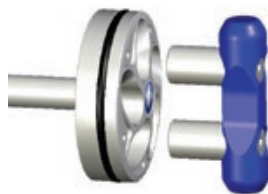

Montageschlüssel

## WUNDERLICH NABENABDECKUNG »TORNADO«

- Abdeckung der hohlen, zerklüfteten Radnabe
- Beidseitig im Turbinendesign
- Optische und technische Aufwertung
- Gleiche Temperaturverhältnisse wie Original
- Selbstsichernde Expansionshalter
- Einfache Montage inklusive Montageschlüssel und zwei Emblemen
- Aus dem Vollen, CNC-gedrehtes/gefrästes Aluminium
- Passend zu Schwinge/Nabe in schwarz, titan oder silber

*Im Bild evtl. dargestellte weitere Produkte gehören nicht zum Lieferumfang!*

**Regular (2014-2016/2017-) | Pure | /5 | Racer | Scrambler | Urban G/S**

<b>silber</b>	<b>Art.-Nr.: 34120-001</b>
<b>schwarz</b>	<b>Art.-Nr.: 34120-002</b>
<b>titan</b>	<b>Art.-Nr.: 34120-003</b>



## WUNDERLICH ABDECKUNG GETRIEBESTOPFEN

- Abdeckung des oft rostenden Getriebestopfs
- Sichere Arretierung
- Aus dem vollen CNC-gedrehtes/gefrästes Aluminium
- Eloxiert (keine Oxidation)

*Im Bild evtl. dargestellte weitere Produkte gehören nicht zum Lieferumfang!*

**Regular (2014-2016/2017-) | Pure | /5 | Racer | Scrambler | Urban G/S**

<b>silber / Stück</b>	<b>Art.-Nr.: 28870-001</b>
-----------------------	----------------------------

**Testen Sie Ihr neues Wunderlich  
Produkt garantiert ohne Risiko!**

Wenn Sie nicht zufrieden sind, können Sie den Artikel innerhalb von **60 Tagen** ab Kaufdatum zurückgeben.

## WUNDERLICH GABELABDECKUNG R NINET GEBÜRSTET

Bei der Montage unseres vorderen Kotflügels »Classic« in der hohen Version werden die Original-Befestigungspunkte des Original-Kotflügels nicht mehr benötigt. Ungenutzt würden sie dann sehr unschön ins Auge fallen. Daher haben wir diese raffinierten Gabelabdeckungen entwickelt, die nicht nur die Befestigungspunkte überdecken, sondern auch gut aussehen.

- Aus gebürstetem Aluminium
- Perfekte Ergänzung zum hohen Kotflügel
- Edles Finish
- Einfache Montage
- Komplettes Anbausset

*Im Bild evtl. dargestellte weitere Produkte gehören nicht zum Lieferumfang.*

**Regular (2014-2016/2017-)**

<b>Alu gebürstet</b>	<b>Art.-Nr.: 44850-012</b>
<b>schwarz</b>	<b>Art.-Nr.: 44850-032</b>



## WUNDERLICH ZIERSTREIFEN

Diese Zierstreifen betonen nicht nur die herausragende, klassische Linienführung der R nineT, sie verleihen dem Roadster auch eine ganz individuelle Note und werten ihn deutlich auf. Als perfekte Alternative zur sündhaft teuren Handlinierung bieten wir diesen dauerhaft haltbaren und belastbaren Linien-Klebesatz in höchster Qualität an. Dank der Markierungen, der Klebehilfen und des Anleitungsvideos ist die millimetergenaue Anbringung auch für Ungeübte kein Problem.

*Im Bild evtl. dargestellte weitere Produkte gehören nicht zum Lieferumfang!*

**Regular (2014-2016/2017-) | Pure | Racer | Scrambler | Urban G/S**

<b>weiß</b>	<b>Art.-Nr.: 44840-000</b>
<b>schwarz</b>	<b>Art.-Nr.: 44840-002</b>



Anbauvideo  
Zierstreifen

## WUNDERLICH TANKSTUTZEN-PAD

- Neue Optik für den Tankverschluss
- Abdeckung aus Spezialkunststoff in 3D-Carbon-Look
- Mit aufwendiger Klar-Kunststoff-Versiegelung
- Die Versiegelung unterstreicht die dreidimensionale Kohlefaseroptik
- Sehr langlebig
- Unterseitig mit 3M-Spezialklebstoff beschichtet, sehr haftstark
- Einfache Montage

*Im Bild evtl. dargestellte weitere Produkte gehören nicht zum Lieferumfang.*

**Regular (2014-2016/2017-) | Pure | /5 | Racer | Scrambler | Urban G/S**

<b>Carbon-Look</b>	<b>Art.-Nr.: 28950-001</b>
--------------------	----------------------------



**NEW!**

## CARBON-TEILE

Im Bild evtl. dargestellte weitere Produkte gehören nicht zum Lieferumfang!

PRODUKT	FAHRZEUG	ART.-NR.
Kotflügel vorne	R nineT	33931-004
Kotflügel vorne	Pure   /5   Scrambler	45051-100
Kotflügel hinten	R nineT   Pure   /5   Racer   Scrambler   Urban G/S	32130-101
Kotflügel hinten	Pure   /5   Racer   Scrambler   Urban G/S	45051-600
Bremsleitungsabdeckung	R nineT   Pure   /5   Racer   Scrambler   Urban G/S	27230-001
Lichtmaschinenendeckel	R nineT   Pure   /5   Racer   Scrambler   Urban G/S	27250-001
Windkanalabdeckung / rechts	R nineT (-2016)   Racer   Scrambler	45050-100
Ansaugrohrabdeckung / links	R nineT (-2016)	45050-200
Windschild	R nineT	45050-400
Tankabdeckung / links	R nineT   Racer   Scrambler	45050-300
Tankabdeckung / rechts	R nineT   Scrambler	45050-301
Scheinwerfergehäuse	R nineT   Scrambler	45050-500
Ventildeckelabdeckung / links	R nineT   Scrambler	45050-700
Ventildeckelabdeckung / rechts	R nineT   Scrambler	45050-701
Tankabdeckung oben	R nineT   Scrambler	45050-600
Anlasserabdeckung	R nineT   Scrambler	45050-800
Bugspoiler	R nineT   Scrambler	45050-900
Zündschlossabdeckung	R nineT   Scrambler	45051-000
Tachogehäuse	Pure   /5   Scrambler   Urban G/S	45051-200
Auspuffenkappen / 2-teilig	Pure   /5   Scrambler   Urban G/S	45051-300
Auspuffhitzeschutz / 2-teilig	Pure   /5   Scrambler   Urban G/S	45051-400
Sitzverkleidung für Monositz	Pure   /5   Racer   Scrambler   Urban G/S	45051-500
Ansaugrohrabdeckung / links	R nineT (2017-)   Pure   /5   Racer   Scrambler   Urban G/S	45051-700
Kardanschut	R nineT   Pure   /5   Racer   Scrambler   Urban G/S	26600-001
Lampenmaske »Straße«	Racer	45052-000
Lampenmaske »Race«	Racer	45052-010
Verkleidungshalter am Ölkühler	Racer	45052-100
Abdeckung Scheinwerfer	Racer	45052-200
Höcker mit Halterung	Racer	45052-300
Höcker einzel ohne Halterung	Racer	45052-310
Rahmen-Heckverkleidung	R nineT (2017-)   Racer   Scrambler	45052-400
Spritzschutz inkl. Kennzeichenträger	R nineT (2017-)   Racer   Scrambler	45052-500
Kotflügel vorne	Racer	45052-600
Auspuff Endkappe	Racer	45052-700
Bugspoiler	Racer	45052-800
Halterung Tankentlüftung	Racer	45052-900
Soziussitzabdeckung ohne Halterung	Racer	45052-310
Ventildeckel links carbon	Regular (2014-2016/2017-)   Pure   Racer   Scrambler   Urban G/S	45052-020
Ventildeckel rechts carbon	Regular (2014-2016/2017-)   Pure   Racer   Scrambler   Urban G/S	45052-030
Abdeckung am Rahmenheck links carbon	Regular (2014-2016/2017-)   Pure   Racer   Scrambler   Urban G/S	45052-410
Abdeckung am Rahmenheck rechts carbon	Regular (2014-2016/2017-)   Pure   Racer   Scrambler   Urban G/S	45052-420
Kotflügel hinten Retro Design carbon	Regular (2014-2016/2017-)   Racer	45052-610
Scheinwerferverkleidung carbon	Urban G/S	45201-000
Kotflügel hinten carbon für Offroad Reifen	Scrambler   Urban G/S	45201-010
Auspuffhitzeschutz carbon	Urban G/S	45201-020
Hinteres Teil des vorderen Kotflügels carbon	Urban G/S	45201-030









# MOTOR / SCHALLDÄMPFER / TUNING

S. 199 – S. 205

VENTILDECKEL TRANSPARENT

-

REMUS »HYPERCONE«

-

SPEEDPRO COBRA »SP1«

-

AUSPUFF-HALTER »SINGLE«

-

AUFPUFFHÖHERLEGUNG

-

AUSPUFFHITZESCHUTZBLECH

-

AUSPUFFHITZESCHUTZBAND

-

ÖLFILTER

-

LUFTFILTER

-

DAUERLUFTFILTER / -PFLEGE

**WEITERES ZUBEHÖR FINDEN SIE IN DER MITTE  
DES KATALOGS UNTER »EXTRAS«**

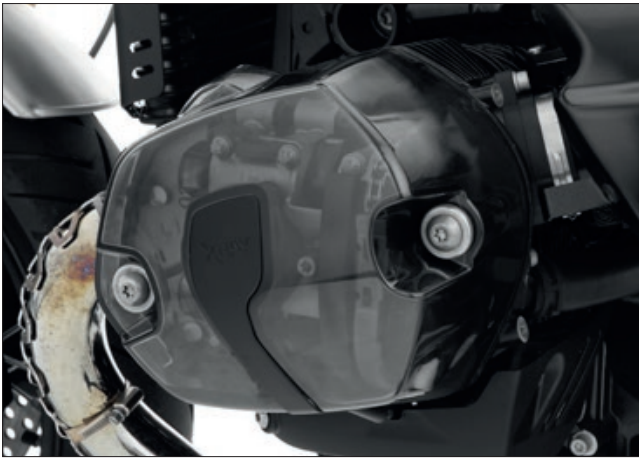

## XRAY VENTILDECKEL TRANSPARENT

Mit diesen faszinierenden Ventildeckeln legen Sie das Innenleben Ihrer Boxer-Zylinder offen. Unsere transparenten Ventildeckel werden einfach gegen die original Deckel getauscht und schon gibt's freie Sicht auf die Ventile und deren Funktion und Wirken.

- Hochmodernes Technopolymer der neuesten Generation mit 5 mm Materialstärke
- Thermischer Einsatzbereich von -50° C bis 180° C
- Dauerhaft stabil bei 180° C (getestet von BASF über 10.000 h ohne Unterbrechung)
- UV-stabilisiert
- Kratzbeständige Oberflächenbeschichtung und Versiegelung, die den genormten »California-Test« übertrifft
- Unveränderter Motorsound
- Von uns getestet auf vier Motorrädern über rund 18.000 km
- Beständig gegen alle kunststoffverträglichen Reinigungsmittel
- Die Ventildeckel können ohne Probleme mit verschiedensten Chemikalien in Kontakt kommen. Auch wenn die Oberflächenbeschichtung einen zusätzlichen Schutz hinsichtlich ihrer Eigenschaften bietet, sollte der Kontakt mit DOT4 (Bremsflüssigkeit) jedoch vermieden werden.
- Einfache Montage durch Tausch gegen original Ventildeckel
- Neue Ventildeckeldichtungen im Lieferumfang enthalten
- **Exklusive Fertigung** – so nur bei uns im Programm
- Hier schwappt das Öl – der visuelle Renner auf dem Moppedtreff!
- TÜV frei, keine ABE nötig

*Im Bild evtl. dargestellte weitere Produkte gehören nicht zum Lieferumfang.*

**Regular (2014-2016/2017-) | Pure | /5 | Racer | Scrambler | Urban G/S**  
**transparent / Satz** **Art.-Nr.: 35610-201**



YouTube  
Link



## REMUS »HYPERCONE«

Der perfekte Mix aus Klang, Leistungsentfaltung und geringem Gewicht mit einem einmaligen, tiefen Sound und kräftiger, harmonischer Leistungsentfaltung über den gesamten Drehzahlbereich. Abgasgedrucktoreduzierung von mindestens 35% und Gewichtersparnis bei faszinierender Optik. Dauerhafte Konstruktion, innen komplett aus Edelstahl. Mit EG-ABE.

*Im Bild evtl. dargestellte weitere Produkte gehören nicht zum Lieferumfang!*

**Regular (2017-) | Pure | /5 | Urban G/S  
mit Soziusfußrasten**

<b>Titan</b>	<b>Art.-Nr.: 44200-103</b>
<b>VA schwarz</b>	<b>Art.-Nr.: 44200-102</b>

**Regular (2017-) | Pure | /5 | Racer | Urban G/S  
ohne Soziusfußrasten**

<b>Titan</b>	<b>Art.-Nr.: 44200-133</b>
<b>VA</b>	<b>Art.-Nr.: 44200-122</b>

**Regular (-2016)  
mit Soziusfußrasten**

<b>Titan</b>	<b>Art.-Nr.: 44200-003</b>
<b>VA schwarz</b>	<b>Art.-Nr.: 44200-002</b>

**Scrambler  
mit /ohne Soziusfußrasten**

<b>Titan</b>	<b>Art.-Nr.: 44200-203</b>
<b>VA</b>	<b>Art.-Nr.: 44200-202</b>



INKLUSIVE  
EG-ABE  
WUNDERLICH



MEHR INFOS AUF WUNDERLICH.DE

## SPEEDPRO COBRA SLIP-ON ENDSCHALLDÄMPFER »SP1«

Die SPEEDPRO COBRA SP1 Slip-on Anlage besteht aus dem Schalldämpfer mit Mittelrohr und Anbaumaterial. Die Anlage ist in Edelstahl gefertigt, Oberfläche Titan-Finish, mit EG-ABE.

- Geringes Gewicht
- DB Killer
- Leichter als Serie
- Hochwertige Werkstoffe
- Endkappe sind drehbar
- Sehr voller und tiefer Sound
- Exzellenter Korrosionsschutz
- Optimale Kombination aus Flex und Härte
- Optimale thermische Isolierung
- Verringerung der Abstrahltemperatur
- Werkstoff: Edelstahl Hülle 100mm Durchmesser, Titan Finish Superlite
- Handgefertigt
- EG-ABE
- 2 Jahre Garantie
- Made in Germany

*Im Bild evtl. dargestellte weitere Produkte gehören nicht zum Lieferumfang!*

**Regular (2017-) | Pure | /5 | Racer | Scrambler | Urban G/S**

<b>Euro 4</b>	<b>Art.-Nr.: 86606-100</b>
---------------	----------------------------

**Regular (2014-2016) | Pure | /5 | Racer**

<b>Euro 3</b>	<b>Art.-Nr.: 86606-000</b>
---------------	----------------------------



**NEW!**

INKLUSIVE  
EG-ABE  
WUNDERLICH

MADE BY  
WUNDERLICHMADE IN  
D  
GERMANYGARANTIE  
5  
JAHRE

R nineT



## WUNDERLICH AUSPUFF-HALTER »SINGLE«

Schlanker, auf das Nötigste reduzierter Auspuffhalter für alle Solo-nineT's.

- Zur Befestigung des Endschalldämpfers ohne Soziusrasten-Träger /-Strebe
- Filigran, dezent und dennoch außerordentlich stabil
- Optisch kaum wahrnehmbar
- 4 mm starkes Edelstahl – schwarz oder silber beschichtet
- Komplett mit Einbausatz
- TÜV-frei

*Im Bild evtl. dargestellte weitere Produkte gehören nicht zum Lieferumfang!*

**Regular (2014-2016/2017-) | Pure | /5 | Racer | Scrambler | Urban G/S**

**silber**

**Art.-Nr.: 44201-401**

**schwarz**

**Art.-Nr.: 44201-402**

### Testen Sie Ihr neues Wunderlich Produkt garantiert ohne Risiko!

Wenn Sie nicht zufrieden sind, können Sie den Artikel innerhalb von **60 Tagen** ab Kaufdatum zurückgeben.



## WUNDERLICH AUFPUFFHÖHERLEGUNG

Mit dieser Höherlegung gewinnen Original- oder Zubehör-Auspuff der R nineT an Höhe und der Blick aufs Hinterrad wird frei – ein optischer Leckerbissen! Der Satz besteht aus der Auspuffrohr-Verlängerung und der Rahmenhalterung und lässt sich einfach und schnell auch ohne Verwendung des Heckrahmens montieren. Eine perfekte Ergänzung für die R nineT!

*Im Bild evtl. dargestellte weitere Produkte gehören nicht zum Lieferumfang!*

**Regular (-2016)**

**schwarz**

**Art.-Nr.: 44201-202\***

*\*Wir empfehlen die zusätzliche Montage des Auspuffhitzeschutzblechs (Art.-Nr.: 44201-302)*



## WUNDERLICH AUSPUFFHITZESCHUTZBLECH

Der Auspuff stellt ein echtes Sicherheitsrisiko dar. Unverkleidet sind Verbrennungen vorprogrammiert. Wir haben das Angenehme mit dem Nützlichen verbunden und die Gefahrenquellen des Schalldämpfer abgedeckt. Insbesondere im vorderen Bereich am Übergang zum Sammler-Rohr schützt die einfach zu montierende Abdeckung nun nachhaltig vor schmerzhaften Kontakten.

*Im Bild evtl. dargestellte weitere Produkte gehören nicht zum Lieferumfang!*

**Regular (-2016)**

**schwarz**

**Art.-Nr.: 44201-302\***

*\*Montage nur in Verbindung mit Aufpuffhöherlegung (Art.-Nr.: 44201-202) möglich*



## AUSPUFFHITZESCHUTZBAND

Das Hitzeschutzband erhöht die Strömungsgeschwindigkeit in den Krümmern und isoliert diese zudem gegen Verbrennungen in den Bereichen der Hosenbeine, Schuhe und Taschen. Sehr hohe Temperaturresistenz (750°C) und hohe Flexibilität, die auch das faltenfreie Umwickeln von engen Radien ermöglicht. L.: 10m, B.: 50mm, D.: 2mm.

*Im Bild evtl. dargestellte weitere Produkte gehören nicht zum Lieferumfang!*

**Regular (2014-2016/2017-) | Pure | /5 | Racer | Scrambler | Urban G/S**

**beige**

**Art.-Nr.: 44260-100**

**graphit**

**Art.-Nr.: 44260-102**





## MANN ÖLFILTER

MANN-Feinstfilter mit herausragendem Reinigungseffekt. Modernste Filtertechnologie kommt hier zum Einsatz und schützt dadurch dauerhaft vor Verschleiß. Die lange Verweildauer der Öle im Motor stellt einen besonders hohen Anspruch an die Filterwirkung auch kleinster Schmutzpartikel. Gönnen Sie Ihrem Motor nichts anderes, er wird es Ihnen danken!

Regular (2014-2016/2017-) | Pure | /5 | Racer | Scrambler | Urban G/S

Art.-Nr.: 24240-200



## BLUE DAUERLUFTFILTER

- Höherer Luftdurchsatz und Beschleunigung des Luftstroms
- Tiefe Lamellen erhöhen die Filterfläche um ca. 20%
- Ölgetränktes, homogenes Baumwollgewebe
- Schmutz dringt nicht ein, sondern haftet außen an
- Unempfindlich gegen alle Witterungseinflüsse
- Reinigung nur alle 20.000 bis 50.000 Kilometer
- Beidseitige, stabile Edelstahlgitter
- Luftdichte Filtereinfassung
- Patentierte Fixierhilfen
- Leichter Tausch gegen das Original  
(keine Änderungen am Fahrzeug notwendig)

Regular (2014-2016/2017-) | Pure | /5 | Racer | Scrambler | Urban G/S

Art.-Nr.: 29480-000



MEHR INFOS AUF WUNDERLICH.DE

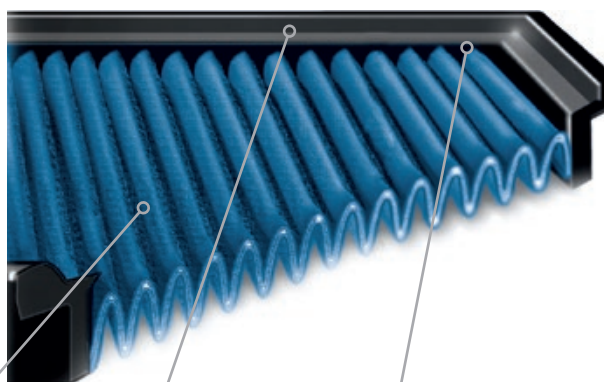

Tiefe Lamellen erhöhen die Filterfläche um 10-20 % für eine hervorragende Filterwirkung und minimalen Strömungswiderstand.

Eine sehr glatte Oberfläche und ein weiches, beständiges Gummi für die luftdichten Rahmen.

BLUE-Filter durchlaufen ein zeitintensives, vierstufiges Herstellungsverfahren, um den Einschuss von Gummi in das Gewebe möglichst gering zu halten. Massenhersteller arbeiten dagegen stückzahlorientiert mit hohem Arbeitsdruck. Dadurch kann das Gummi tief ins Gewebe eindringen, was den Luftdurchlass nicht selten um 25% reduziert.

## LUFTFILTER

Feinstfilter mit herausragendem Reinigungseffekt. Modernste Filtertechnologie kommt hier zum Einsatz und schützt dadurch dauerhaft vor Verschleiß. Wir verwenden ausschließlich hochwertige Filter der namhaften Markenhersteller MANN oder Mahle.

**Tipp:** Die vom Hersteller angegebenen Wechselintervalle sind ausschließlich Empfehlungen. Prüfen Sie daher regelmäßig den Verschmutzungsgrad des Luftfilters, um eine maximale Leistungsausbeute zu gewährleisten.

Regular (2014-2016/2017-) | Pure | /5 | Racer | Scrambler | Urban G/S  
Standard-Filter

Art.-Nr.: 24230-500









# FAHRZEUGELEKTRIK / KABEL / STECKER

S. 207 – S. 219

LED ZUSATZSCHEINWERFER »ATON«

-

LED ZUSATZSCHEINWERFER »MICRO FLOOTER«

-

BI-LED-HAUPTSCHEINWERFEREINSATZ

-

LED-HAUPTSCHEINWERFEREINSATZ MIT KURVENLICHT

-

MOTOGADGET BLINKER »M-BLAZE DISC«

-

KELLERMANN BLINKER »BL 2000«

-

KELLERMANN BLINKER »MICRO-RHOMBUS«

-

KELLERMANN BLINKER »BULLET 1000«

BLINKER »BULLET LIGHT«

-

LED RÜCKLICHT BLINKER »SPARK« GETÖNT

-

SCHEINWERFERHÖHERLEGUNG

-

»BATTERY GUARD«

-

BATTERIEN

-

BATTERIE LADEGERÄT

-

»OPTIMATE 4 DUAL-PROGRAM EDITION«

-

BATTERIE LADEGERÄT »OPTIMATE 4 LITHIUM«

**WEITERES ZUBEHÖR FINDEN SIE IN DER MITTE  
DES KATALOGS UNTER »EXTRAS«**

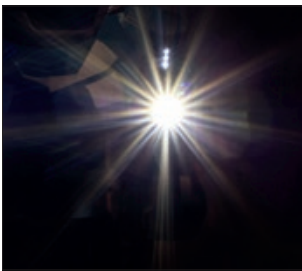

Schutzgitter optional  
Art.-Nr.: 42839-102

## WUNDERLICH LED-ZUSATZSCHEINWERFER »ATON«

Extrem leuchtstark, geringe Energieaufnahme und mehr aktive als passive Sicherheit! ATON-Zusatzscheinwerfer vergrößern nachhaltig die Silhouette des Fahrzeugs und sorgen für ein wesentlich erweitertes Sichtfeld bei Nacht.

- 100 % gleichmäßige Fächer-Ausleuchtung
- Reinweißes Licht
- Sehr hohe Lebensdauer (ca. 100.000 Stunden)
- Keine Eigenblendung
- Sehr gute Zusatzausleuchtung zum Hauptscheinwerfer
- Extrem robust – wasserdicht nach IP67
- Vorschaltgerät integriert (kein zusätzlicher Montageaufwand)
- E-geprüft
- Individuell entwickelte Haltekits und Kabelsätze
- Komplett mit Scheinwerfersatz (rechts & links), leichtem Haltesatz und elektrischem Einbausatz
- **Hinweis:** das passende Schutzgitter finden Sie in der Rubrik Schutz/Sicherheit

*Im Bild evtl. dargestellte weitere Produkte gehören nicht zum Lieferumfang!*

**Regular (2014-2016/2017-) | Pure | /5 | Racer | Scrambler | Urban G/S**  
**Bügel-/Rohrmontage**

<b>silber</b>	<b>Art.-Nr.: 28380-101*</b>
<b>schwarz</b>	<b>Art.-Nr.: 28380-102*</b>

\* Für Sturz-/Tankbügel & Rundrohre mit einem Durchmesser von 20 bis 28,5 mm



Schutzgitter optional  
Art.-Nr.: 28365-101/102

## WUNDERLICH LED-ZUSATZSCHEINWERFER »MICRO FLOOTER«

Diese LED Zusatzscheinwerfer Micro Flooter für die R nineT werden an der Original-Blinkerhalterung montiert. Die serienmäßigen Blinker können weiterhin verwendet werden. Durch den Einsatz unserer Kellermann-Blinker können diese jedoch auch entfallen.

- 100 % gleichmäßige Fächer-Ausleuchtung
- Reinweißes Licht
- Sehr hohe Lebensdauer (ca. 100.000 Stunden)
- Keine Eigenblendung
- Sehr gute Zusatzausleuchtung zum Hauptscheinwerfer
- Extrem robust – wasserdicht nach IP67
- Vorschaltgerät integriert (kein zusätzlicher Montageaufwand)
- E-geprüft
- Individuell entwickelte Haltekits und Kabelsätze
- Komplett mit Scheinwerfersatz (rechts & links), leichtem Haltesatz und elektrischem Einbausatz
- **Hinweis:** das passende Schutzgitter finden Sie in der Rubrik Schutz/Sicherheit

*Im Bild evtl. dargestellte weitere Produkte gehören nicht zum Lieferumfang!*

**Regular (2017-) | Pure | /5 | Racer | Scrambler | Urban G/S**

<b>1 Fahrzeugmontage</b>	
<b>schwarz</b>	<b>Art.-Nr.: 30476-102</b>
<b>2 Bügel-/Rohrmontage</b>	
<b>silber</b>	<b>Art.-Nr.: 28380-201*</b>
<b>schwarz</b>	<b>Art.-Nr.: 28380-202*</b>

\* Für Sturz-/Tankbügel & Rundrohre mit einem Durchmesser von 20 bis 28,5 mm





## BI-LED-HAUPTSCHENWERFEREINSATZ

Der BI-LED Scheinwerfer für die BMW Heritage Modellreihe. Ein echter Fortschritt in Hinblick auf Sicherheit und Komfort, der mit seinem matt schwarzen Look und auffälligen Lichtelementen auch hervorragend aussieht.

- Helleres und homogenes Licht
- Neuste LED Technik
- Perfekte Ausleuchtung der Straße
- Einfache Montage
- Mind. 30.000 h Lebensdauer der LED's
- Keine Eintragung notwendig (ECE)
- Erstausrüsterqualität
- Passiver und aktiver Sicherheitsgewinn

*Im Bild evtl. dargestellte weitere Produkte gehören nicht zum Lieferumfang!*

**Regular (2014-2016/2017-) | Pure | /5 | Racer | Scrambler | Urban G/S  
Bi-LED-Hauptscheinwerfereinsatz**

**Art.-Nr.: 30478-000**



## MOTOGADGET BLINKER »M-BLAZE DISC«

Der m-Blaze Disc ist die Blinksignalleuchte der neuesten Generation. Charakteristisches Merkmal des LED-Blinkers ist die transparente Leuchtscheibe auf einem kompakten Alusockel, der harmonisch mit dem Griff am Lenkerende abschließt. Das dezente Aluminiumgehäuse dient der stabilen Befestigung des Glaskörpers sowie der Integration von Steuerelektronik und High-End-LEDs.

*Im Bild evtl. dargestellte weitere Produkte gehören nicht zum Lieferumfang!*

**Regular (2014-2016/2017-) | Pure | /5 | Racer | Scrambler | Urban G/S**

**schwarz / links**

**Art.-Nr.: 36342-202**

**schwarz / rechts**

**Art.-Nr.: 36342-302**



## WUNDERLICH ADAPTER FÜR BLINKER »M-BLAZE DISC«

Dieser Adapter ermöglicht die Montage unserer Lenkerendspiegel an der R nineT in Verbindung mit unseren Lenkerenden-Blinkern.

*Im Bild evtl. dargestellte weitere Produkte gehören nicht zum Lieferumfang.*

**Regular (2014-2016/2017-) | Pure | /5 | Racer | Scrambler | Urban G/S**

**schwarz**

**Art.-Nr.: 35661-200**





## KELLERMANN BLINKER »BL 2000«

Der Ersatz für die klobigen, vorderen Original-Blinker mit sehr auffälligem, hellem Blinksignal dank Kellermann High-Power LED-Technologie. Formschöner Lenkerabschluss mit getöntem, ringförmigem Glas im hochwertigen Metallgehäuse, bei Nichtgebrauch nicht zu sehen. ECE-geprüft als Ersatz für vordere Blinker. Einfache Montage. Set mit 2 Stück.

*Im Bild evtl. dargestellte weitere Produkte gehören nicht zum Lieferumfang!*

**Regular (2014-2016/2017-) | Pure | /5 | Racer | Scrambler | Urban G/S**  
**schwarz / Satz** **Art.-Nr.: 36341-102**

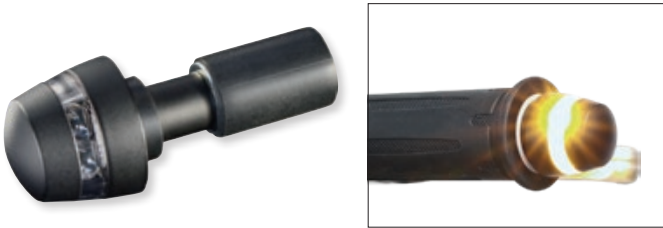

## WUNDERLICH BLINKER SET »M-PIN« FÜR WUNDERLICH KENNZEICHENTRÄGER

Absolut einzigartiges, neues Design und Funktionsprinzip (Lichtlenkung durch TranzLight®-Technologie). Sehr filigrane Erscheinung durch transparenten Glaskörper und sehr kleinen Alusockel. Höchste Leuchtkraft durch modernste Hochleistungs-LED-Technik (IntensiLED®). Lieferumfang: 2x Anbaulinker m-Blaze Pin, Blinkerhalter, Montagesatz und Elektrikkit. Widerstände bereits installiert. Einfache Plug & Play-Montage ohne Beschädigung des Kabelbaums.

Kombinierbar mit:

- Kennzeichenträger »SPORT« - 38982-102
- Kennzeichenträger »SWING« - 38982-002
- Kennzeichenträger »RETRO-SPORT« 38981-400
- Kennzeichenträger »ENDURO« 38981-502

*Im Bild evtl. dargestellte weitere Produkte gehören nicht zum Lieferumfang!*

**Regular (2014-2016/2017-) | Pure | /5 | Racer | Scrambler | Urban G/S**

**schwarz** **Art.-Nr.: 38983-002**

**VA** **Art.-Nr.: 36342-604**



## KELLERMANN BLINKER »BULLET 1000«

Ein »Highlight« des Produktes stellt die dazu neu entwickelte Lichttechnik dar, die im Ergebnis ein homogenes, ringförmiges Abstrahlen ermöglicht und erneut Zeichen setzt. Denn Designqualität hört bei der Produktgestaltung und der Produktoberfläche nicht auf sondern definiert sich auch über das abgestrahlte Licht. Das hochwertig verarbeitete Metallgehäuse mit einem maximalen Durchmesser von 39 mm wirkt dezent als Schmuckstück am Motorrad. Der Bullet 1000 passt somit zu jedem anspruchsvollen Bikedesign.

*Im Bild evtl. dargestellte weitere Produkte gehören nicht zum Lieferumfang!*

**Regular (2014-2016/2017-) | Pure | /5 | Racer | Scrambler | Urban G/S**

**schwarz / hinten Art.-Nr.: 36340-302**

**schwarz / vorne Art.-Nr.: 36340-202**

**Passender Widerstand**

**Stück Art.-Nr.: 38910-000**



## KELLERMANN BLINKER »MICRO-RHOMBUS«

Die wohl kleinsten Rück-/Brems-/Blinkkombination für eine »Minimal-Optik« mit maximaler Leuchtkraft.

- Kellermann HighPower LEDTechnologie
- Long Life Protection Guard®, IC gesteuert, 330 kHz getaktet
- Hochwertiges Metallgehäuse. Schwarz beschichtet
- ECE-geprüft für hinten als vollwertiger Ersatz aller drei Funktionen
- Austauschbarer Silentgummiadapter, welcher den Blinker vor Schäden durch Schwingungen und Vandalismus schützt

*Im Bild evtl. dargestellte weitere Produkte gehören nicht zum Lieferumfang!*

**In zwei Versionen, mit reiner Blinkfunktion oder für hinten als innovative Rück-/Brems-/Blinkleuchte in einem.**

**Rück-/Brems-/Blinkleuchte (hinten)**

Die innovative Blinker-Brems-Rücklicht Kombination im außergewöhnlichen Micro-Rhombus-Gehäuse setzt mit den charakteristisch strahlenden Doppelrückleuchten neue Zeichen.

**Regular (2014-2016/2017-) | Pure | /5 | Racer | Scrambler | Urban G/S Blinker**

**schwarz / hinten links Art.-Nr.: 36330-100\***

**schwarz / hinten rechts Art.-Nr.: 36330-000\***

**schwarz / vorne links Art.-Nr.: 36340-100\***

**schwarz / vorne rechts Art.-Nr.: 36340-000\***

**Passender Widerstand**

**Stück Art.-Nr.: 38910-000**

*\* Bitte passenden Widerstand mitbestellen.*

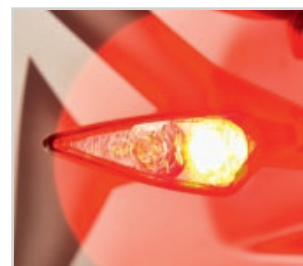

Kellermann Blinker »Micro-Rhombus-DF« mit integrierter Brems-/Rücklicht- und Blinkfunktion – ECE-geprüft





## BLINKER »BULLET LIGHT«

Klassische, dezente Halogen-Blinker mit hoher Lichtausbeute bei geringer Leistungsaufnahme.

- Schwarzes Aluminium-Gehäuse
- Durchmesser 25mm / Länge 65mm
- Inkl. Leuchtmittel H6W 12V 6W
- Einsetzbar vorne und hinten
- Durchmesser Gewindebolzen M8
- E-geprüft
- Lieferung erfolgt im Satz

*Im Bild evtl. dargestellte weitere Produkte gehören nicht zum Lieferumfang!*

**Regular (2014-2016/2017-) | Pure | /5 | Racer | Scrambler | Urban G/S**  
**schwarz / Satz** **Art.-Nr.: 36340-402**



## LED-BLINKER »SPARK« GETÖNT

Modernste Lichttechnik in extrem kleinen Maß verpackt. Ein optisches Highlight an jedem Motorrad. Mini-Blinker mit schwarzem Kunststoffgehäuse und getöntem Glas, E-geprüft.

- Länge Gummistiel: 11 mm
- Gewindebolzen: M8
- Lieferumfang: 1 Paar

**Hinweis:** Je nach Software-Stand Ihres Motorrads benötigen Sie zur einwandfreien Funktion des Blinkers eventuell einen zusätzlichen Widerstand je Blinker. Dieser ist als praktischer Satz mit Normsteckern zum einfachen Stecken, kompatibel mit den original Steckern, in unserem Shop unter der Artikelnr. 44109-400 erhältlich. Alternativ ist der Widerstand auch einzeln zum Selberlöten verfügbar (Artikelnr. 40530-000). Beachten Sie bitte, dass dies auch nötig werden kann, wenn Ihre Werkstatt zum Beispiel bei Wartungsarbeiten einen neuen Software-Stand an Ihrem Motorrad aufspielt.

*Im Bild evtl. dargestellte weitere Produkte gehören nicht zum Lieferumfang.*

**schwarz / Satz**

**Art.-Nr.: 36347-002**



MEHR INFOS AUF WUNDERLICH.DE



## WUNDERLICH BLINKERADAPTER

Die Adapter erlauben die Montage der gängigsten Zubehör-Blinker, die über einen Gewindestift befestigt werden, an der original BMW Blinkerbefestigung. Die Adapter sind auf der Innenseite ausgefräst, sodass die Befestigungsmutter der Blinker problemlos Platz findet. Befestigt wird der Adapter dann samt Blinker am original Befestigungspunkt.

- Aus dem Vollen gefräst
- Hochwertiges Aluminium
- Schwarz eloxiert
- Einfache Montage
- Satz für rechts und links

*Im Bild evtl. dargestellte weitere Produkte gehören nicht zum Lieferumfang!*

**Regular (2014-2016/2017-) | Pure | /5 | Racer | Scrambler | Urban G/S**  
**schwarz** **Art.-Nr.: 44960-002**





## WUNDERLICH SCHEINWERFERHÖHERLEGUNG

Wird die R nineT mit dem Motogadget-Tacho oder einem Lenkerumbau bestückt, steht der Scheinwerfer in der Originalstellung an einer unschönen Position und zu weit ab. Mit dieser Scheinwerferhöherlegung rückt er 24mm nach oben, leicht näher zum Fahrzeug und integriert sich nun wieder ohne hässliche Lücke in das Design der R nineT. Einfache Montage, große Wirkung!

*Im Bild evtl. dargestellte weitere Produkte gehören nicht zum Lieferumfang!*

**Regular (-2016) | Pure | /5 | Scrambler**

**silber**

**Art.-Nr.: 30475-001\***

*\* kann nur mit Tacho motogadget »motoscope pro« verwendet werden*



## BATTERY GUARD

Mit dem intAct Battery-Guard und der kostenfreien Apple- oder Android-App sind Sie nun in der Lage, den Ladezustand Ihrer Batterie schnell und einfach zu kontrollieren, denn nur bei einem beständigen, positiven Ladezustand der Batterie ist auch die volle Kapazität und Nutzbarkeit gewährleistet. Der positive Ladezustand verhindert zudem eine eventuelle frühzeitige Schädigung bzw. einen Ausfall der Batterie. Nach dem einfachen Anschluss mittels Ringösen an der Batterie und dem Herunterladen der Android- oder Apple-App, kann der aktuelle Spannungswert abgerufen werden. Der Sender ist für 6V, 12V und 24V Batterien verwendbar. Die Reichweite liegt bei ca. 6 Metern. Die vierfarbige, tachometerähnliche Anzeige zeigt den Ladezustand in dunkelgrün (vollgeladen), hellgrün (teilgeladen), orange (entladen) und rot (tiefentladen) an. Zusätzlich wird der Spannungswert alphanummerisch wiedergegeben. Bei Unterschreitung der Mindestspannung wird auf ein baldiges Nachladen der Batterie hingewiesen.

Mittels der App kann die Spannung von bis zu 5 Batterien kontrolliert werden, natürlich muss dazu an jeder Batterie ein intAct Battery-Guard installiert sein.

*Im Bild evtl. dargestellte weitere Produkte gehören nicht zum Lieferumfang!*

**Regular (2014-2016/2017-) | Pure | /5 | Racer | Scrambler | Urban G/S**

**Art.-Nr.: 45070-000**

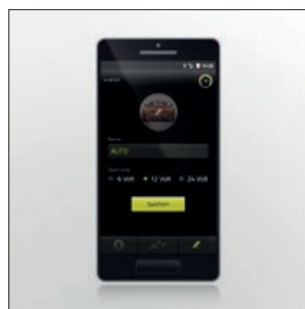

MEHR INFOS AUF WUNDERLICH.DE

## INTACT GEL-BATTERIEN

**MOTORRAD**  
Urteil: **sehr gut**

- 300 A Spitzen-Startstrom
- Über 20 Kaltstarts (bei geladener Batterie) möglich
- Laut Test verfügt die Batterie im Lieferzustand über 130% der angegebenen Kapazität
- 119% Kapazität nach Kaltstartprüfung (Startversuch nach 12 Stunden in Kältekammer bei -20°)
- Geringere Gefahr von ABS-Ausfall wegen zu geringer Batterieleistung
- Äußerst haltbar, da nach Zyklusfestigkeits-Tests (Test zur Haltbarkeit) noch 114% der Kapazität zur Verfügung standen
- Schäden durch Tiefenentladung unmöglich
- Vollkommen wartungsfrei
- Auslaufsicher (auch liegend etc.) und gasdicht (kein Entlüftungsschlauch nötig)
- Elektrolyt ist fest in einem Vlies gebunden
- Keine Kontrolle des Säurestandes mehr nötig
- Im Gegensatz zu konventionellen Batterien kommt es während des Aufladens nicht zur Wasserstoffbildung
- Robustes ABS-Gehäuse
- Fertig gefüllte Einheit

Regular (2014-2016/2017-) | Pure | /5 | Racer | Scrambler | Urban G/S

Art.-Nr.: 45080-000\*

\* Bitte beachten Sie den Hinweis zum Batterie-Pfandgesetz!



**intact**  
Battery-Power



### \* BATTERIE-PFANDGESETZ

Wir sind gesetzlich verpflichtet, ein Batterie-Pfand in Höhe von 7,50 Euro zu erheben. Eine Erstattung des Pfands erfolgt bei Rückgabe einer gebrauchten Starterbatterie in unseren Geschäftsräumen. Bei Kauf über den Versandweg kann die Alt-Batterie leider nicht eingesandt werden, bei Einreichen einer Pfandmarke von einer anerkannten Rücknahmestelle erstatten wir natürlich das Pfand.

Kapazität	Länge	Breite	Höhe	Gewicht
20 Ah	180 mm	78 mm	172 mm	6,2 kg

## LITHIUM-IONEN BATTERIE

Lithium-Ionen-Batterien sind die Spitze des Motorradbatterie-Bereichs. Sie kommen ohne Blei und Säure aus, sind dadurch ein Drittel leichter als herkömmliche Batterien. Schnell-Ladung ist möglich. In jeder Position einbaubar, da keine Säure. Gleichmäßiger Zustand aller Zellen durch Balancer. Geringe Selbstentladung. Bis zu sechsfacher Lebensdauer einer Blei-Säure-Batterien. Via Bordsteckdose aufladbar. Mit Ladezustandsanzeige. Wir empfehlen zur Ladung unser Ladegerät 40950-000.

Regular (2014-2016/2017-) | Pure | /5 | Racer | Scrambler | Urban G/S

Art.-Nr.: 20970-100\*

\* Bitte beachten Sie den Hinweis zum Batterie-Pfandgesetz!



Kapazität	Länge	Breite	Höhe	Gewicht
14 Ah	150 mm	87 mm	93-145 mm	0,9 kg



## BATTERIE LADEGERÄT »OPTIMATE 4 DUAL-PROGRAM EDITION«

Das Multitalent für alle Bordnetze (normale und CanBus) und alle Batterien bis 50 Ah.

- 9-stufiges Ladegerät zur Pflege der Motorrad-Batterie mit automatischen Programmen zur Diagnose, Rettung, Aufladung und Dauererhaltung.
- Mehrstufige, einzigartiger Zellspannungsausgleich für schnelle und vollständige Aufladung.
- Alle Informationen auf einen Blick: Stromeingang, Verpolungswarnung, Batteriezustand, Ladestrom und Ladeprogramm (Ladung oder Erhaltung) werden leicht verständlich per LEDs angezeigt.
- Fest programmierter Ladeplan aus mehrstufigem Batterietest, ggf. Impulsrettung (falls tiefenentladen), kontrollierte Ladung und anschließende Dauererhaltung.
- Vollautomatische CanBus-Steuerung:  
Nach Anschluss des Ladegerätes an die BMW »weckt« dieses den CanBus. Ein Einschalten der Zündung ist nicht notwendig!  
Nach erfolgtem Ladevorgang wird der CanBus nochmals getestet und das Optimate4 schaltet auf Dauererhaltung/Optimierung der Batterie.
- Spezialprogramm für die Batterie-Dauererhaltung mit extrem geringer Stromaufnahme (0,095 A) und einem ständigen Wechsel zwischen Test und Ladung der Batterie.
- Erhöhte Batterie-Lebensdauer von bis zu 400%.
- Rettet selbst stark tiefenentladene Batterie mit weniger als 0,5 V Spannung in einem 48 Stunden Rettungszyklus in zwei Phasen (Rettung und Turbo-Rettung). Falls erfolglos, schaltet es sich danach automatisch ab.
- Leicht von CanBus auf normale Bordnetze umstellbar (Kurzanleitung auf der Rückseite des Ladegerätes).
- Direktanschluss an die Batterie oder an BMW-Steck-Dose bzw. jede andere DIN-Steckdose.

- Inclusive DIN-Stecker für die Bordsteckdose sowie Klemmensatz. Mit wasserfesten Schnellkupplungen zum Ladegerät (Optimate-Kupplungssystem).
- Wetterfestes Gehäuse (nach IP54)
- Kann auch an Wand oder Haken befestigt werden (vier integrierte Befestigungsbohrungen).
- Lange Netz- und Ladekabel (je ca. 2 Meter).
- Ladestrom (Hauptladung) 1,0 A bis 14,3 V Spannung erreicht sind.
- 3 Jahre Garantie.

Art.-Nr.: 20190-200



**DUAL-PROGRAM: FÜR CANBUS- & NORMALE BORDNETZE  
WUNDERLICH-EDITION**



Wetterfestes Gehäuse (nach IP54)

## BATTERIE LADEGERÄT »OPTIMATE 4 LITHIUM«

- automatische Diagnose, Ladung, Wiederbelebung und Wartung
- Impulsladung für entladene/sulfatierte Batterien
- Bis zu vierfache Batterie-Lebensdauer
- Ein- und Ausgangskabel: je 2 Meter
- Wetterfestes Stand-Gehäuse mit zusätzlichem Wandhalter
- speziell für Litium-Ionen Batterien

Art.-Nr.: 40950-000



**ANSTÄNDIGE KOMPONENTEN AUS DEN  
»ZUBEHÖR« PASSEND FÜR IHRE R NINET**



## **ZWEIVENTIL-BOXER**

R 80 G/S, ST, RT, GS & BASIC, R & MYSTIC | R 100 CS, T  
RT, RS, GS & BASIC, R & MYSTIC | /5, /6, /7 | R 45, 65

*Classic  
by Wunderlich*



**BEREICHEN » NAVIGATION « UND  
UND IHREN ZWEIVENTIL-BOXER.**



 **Wunderlich**<sup>®</sup>  
complete your BMW.

**R NINET**  
REGULAR | SCRAMBLER | /5  
PURE | URBAN G/S | RACER



# Wunderlich

complete your BMW







# NAVIGATION

S. 223 – S. 239

NAVI-BLENDSCHUTZ

-

SMARTPHONE HALTERUNGEN, CASES, REGENCOVER UND ZUBEHÖR

-

NAVIGATIONSSYSTEME

-

GPS-FINDER (DIEBSTAHLSCHUTZ / PEILSENDER)

-

MULTIPOD VARIO 360/360

-

HALTERUNG »MULTIBASE«

-

HALTERUNG »MULTIBASE MONO«

-

HALTERUNG »MULTIBASE SMALL«

-

UNIVERSALKLEMMME »NAVI & ACTION«

KLEMMSCHELLE »VARIO«

-

UNIVERSALHALTER FÜR RUNDROHRE

-

NAVIHALTERUNG VERSTELLBAR

-

MEDIA BAG »EVO«

-

SCHNELLVERSCHLUSS »QR01« FÜR MEDIABAG »EVO«

-

SCHNELLVERSCHLUSS »QR01« FÜR LENKERMONTAGE

-

LENKERTASCHE »BARBAG MEDIA«

-

LENKERTASCHE »BARBAG MEDIA« WASSERFEST

-

MOTORRAD- / TOURKARTEN

MADE BY  
WUNDERLICHMADE IN  
GERMANYGARANTIE  
5  
JAHRE

BMW Navigator VI



Optimaler Blendschutz



BMW Navigator V



TomTom Rider (Hochformat)



TomTom Rider (Querformat)

## WUNDERLICH NAVI-BLENDSCHUTZ

- Ermöglicht das Ablesen des Displays auch bei starker Sonneneinstrahlung
- Einfache Befestigung der Sonnenblende
- Wird aufgeklipst
- Blendfreie strukturierte Oberfläche

Im Bild evtl. dargestellte weitere Produkte gehören nicht zum Lieferumfang!

### Für BMW Navigator VI

schwarz Art.-Nr.: 21070-302

### Für BMW Navigator V

schwarz Art.-Nr.: 21070-202

### Für BMW Navigator IV

schwarz Art.-Nr.: 21070-102

### Für Garmin Zumo 395

schwarz Art.-Nr.: 21072-002

### Für Garmin Zumo 595

schwarz Art.-Nr.: 21073-002

### Für Garmin Zumo 660

schwarz Art.-Nr.: 21070-102

### Für TomTom Rider 400/410/450/550 Quer

schwarz Art.-Nr.: 21071-002

### Für TomTom Rider 400/410/450/550 Hoch

schwarz Art.-Nr.: 21071-102



**NEW!**

## DISPLAYSCHUTZFOLIEN

- Leicht zu montierende Displayschutzfolien
- Schützt zuverlässig vor Kratzern durch Schlüssel, Schlüsselbund und anderen harten Gegenständen
- »Ultra-Clear«: Bester Schutz bei uneingeschränktem Durchblick
- »Anti-Glare«: Bester Schutz und Minderung von Reflexionen durch eine matte Oberfläche
- Genaue Passform: Kein Zuschneiden notwendig
- Werterhalt Ihrer BMW: Das Display ist unter der Folie bestens geschützt
- Leicht austauschbar: Abgenutzte Folien lassen sich sicher und unkompliziert lösen und durch eine neue ersetzen
- Lieferumfang:
  - Displayschutzfolie »Ultra-Clear«
  - Displayschutzfolie »Anti-Glare«
  - Rakel
  - Poliertuch
  - Klebepad zur Staubentfernung

*Im Bild evtl. dargestellte weitere Produkte gehören nicht zum Lieferumfang!*

### Displayschutzfolie »Navigator VI«

transparent	Art.-Nr.: 45192-200
-------------	---------------------

### Displayschutzfolie »Navigator V«

transparent	Art.-Nr.: 45192-100
-------------	---------------------

### Displayschutzfolie »Navigator IV«

transparent	Art.-Nr.: 45192-000
-------------	---------------------

**1X ULTRA CLEAR** + **1X ANTI GLARE**  
SCREEN PROTECTOR + SCREEN PROTECTOR

TESTED BY  
WUNDERLICH



**NEW!**

## SP CONNECT SMARTPHONE-HALTERUNG

Mit dem Set, bestehend aus Smartphonehülle, Lenker- oder Spiegelhalterung und Silikonhülle, lässt sich das Smartphone »im Handumdrehen« am Motorrad befestigen und vor Regen / Schmutz schützen. Die Halterung ist aus dem Vollen gefräst und kann dank der beiliegenden Reduzierungen an allen gängigen Lenkerdurchmessern montiert werden. Die Smartphonehülle schützt das Handy zuverlässig im Alltag und lässt sich mit einer 90°-Drehung sicher auf der Halterung befestigen.

- Set bestehend aus Hülle, Lenker- oder Spiegelhalterung und Regencover
- Optimale Positionierung durch 360° Verstellmöglichkeit
- Halterung verfügt über eine Schwingungsdämpfung
- Sichere Verriegelung durch 90° Drehung
- Horizontale und vertikale Nutzung möglich
- **Moto Bundle** – zur Lenkermontage passend für folgende Rohrlenkerdurchmesser: (22 / 25 / 28,5 / 32 mm)
- **Mirror Bundle** – zur Spiegelmontage passend für folgende Spiegelarmdurchmesser: 10/12/14/16 mm
- Weitere Halterungen für Auto, Fahrrad, etc. erhältlich

Weitere Informationen, die einzelnen Komponenten der Bundles und die verschiedenen Halterungen gibt es in unserem Online-Shop unter [www.wunderlich.de](http://www.wunderlich.de)

*Im Bild evtl. dargestellte weitere Produkte gehören nicht zum Lieferumfang!*



Halterung Lenker



Regencover



Mirror Bundle – Montage an Lenkerquerstrebe



Mirror Bundle – Montage an Spiegelarm



Moto Bundle – Montage an Rohrlenker

### MOTO BUNDLE – ZUR LENKERMONTAGE

schwarz / iPhone XR	Art.-Nr.: 45150-312
schwarz / iPhone XS Max	Art.-Nr.: 45150-311
schwarz / iPhone X/XS	Art.-Nr.: 45150-308
schwarz / iPhone 8/7/6/6S	Art.-Nr.: 45150-300
schwarz / iPhone 8+/7+/6S+/6+	Art.-Nr.: 45150-301
schwarz / iPhone 5/SE	Art.-Nr.: 45150-302
schwarz / Samsung S10	Art.-Nr.: 45150-313
schwarz / Samsung S10+	Art.-Nr.: 45150-314
schwarz / Samsung S10e	Art.-Nr.: 45150-315
schwarz / Samsung Note 9	Art.-Nr.: 45150-316
schwarz / Samsung S8/S9	Art.-Nr.: 45150-309
schwarz / Samsung S9+	Art.-Nr.: 45150-310
schwarz / Samsung S7	Art.-Nr.: 45150-303
schwarz / Samsung S7 Edge	Art.-Nr.: 45150-304
schwarz / Huawei P30 Pro	Art.-Nr.: 45150-319
schwarz / Huawei P20 Pro	Art.-Nr.: 45150-317
schwarz / Huawei Mate20 Pro	Art.-Nr.: 45150-318
schwarz / Universal	Art.-Nr.: 45150-307

### MIRROR BUNDLE – ZUR SPIEGELMONTAGE

iPhone X/XS	Art.-Nr.: 45151-001
iPhone 8/7/6s/6	Art.-Nr.: 45151-002
iPhone 8+/7+/6s+/6+	Art.-Nr.: 45151-003
Samsung S9/S8	Art.-Nr.: 45151-005
Samsung S9+/S8+	Art.-Nr.: 45151-006
Samsung S7	Art.-Nr.: 45151-004
Universal	Art.-Nr.: 45151-007

**NEW!**

## SP-CONNECT ADAPTER FÜR INDUKTIVES LADEN

Der SP Connect Adapter für induktives Laden kann auf jede beliebige SP Connect Halterung montiert werden. Das SP Connect Phone Case wird genauso wie vorher mit einer 90° Drehung in Sekundenschnelle befestigt. Jetzt wird nur noch dieser Adapter an eine Stromquelle angehängt (Batterie, USB-Steckdose, Powerbank, ...) und das Smartphone\* wird unterwegs induktiv geladen. Wenn jetzt längere Touren geplant sind muss man nicht mehr befürchten dass der Smartphone-Akku auf halber Strecke leer wird.

- Vielfältige Anwendungen (Fahrrad, Motorrad, Auto, ...)
- Kompatibel mit allen SP Connect MicroRail Halterungen und Adapter
- Wetterfest
- Leistung: bis zu 7,5 W
- Dimensionen: 95mm x 55mm x 12mm
- 1 USB-C / USB Kabel (50 cm)

Folgendes Produkt verwenden für den direkten Anschluss an eine Batterie oder ein E-Bike Motor: 45150-211

**Hinweis:** Funktioniert nur in Verbindung mit einem SP Connect Phone Case. Mit dem SP Connect Universal Interface ist eine Funktion nicht gewährleistet.

*Im Bild evtl. dargestellte weitere Produkte gehören nicht zum Lieferumfang!*

**schwarz**

**Art.-Nr.: 45150-210**



Adapter für induktives Laden

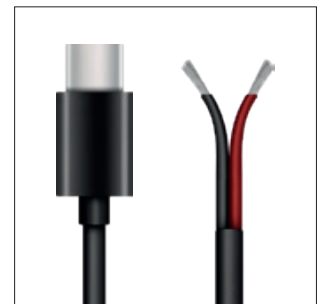

Versorgungskabel zum Adapter

## SP-CONNECT VERSORGUNGSKABEL ZUM ADAPTER

Benutze das SP Connect Versorgungskabel um den SP Connect Adapter für induktives Laden direkt mit einer Stromquelle zu verbinden (z.B. Motorrad Batterie/Zündung oder E-Bike Motor/Licht)

- Vielfältige Anwendungen (Fahrrad, Motorrad, ...)
- Kompatibel mit dem SP Connect Adapter für induktives Laden
- Integrierter Spannungswandler (12V/6V auf 5V)
- Kabel für direkte Verdrahtung an Batterie oder E-Bike
- Kabellänge: 120 cm

*Im Bild evtl. dargestellte weitere Produkte gehören nicht zum Lieferumfang!*

**schwarz**

**Art.-Nr.: 45150-211**



**NEW!**

**TomTom**  
**RIDER 550 PREMIUM PACK**

## TOMTOM RIDER 550 WORLD & WORLD »PREMIUM«

Sie sind stets erreichbar, Sie hören Anrufe, Nachrichten, Musik usw. Greifen Sie mit Siri oder Google Now™ auf Funktionen Ihres Smartphones zu und hören Sie unterwegs Musik, Anrufe, Nachrichten, Wettervorhersagen und vieles mehr. Lassen Sie sich Smartphone-Benachrichtigungen laut über das Headset vorlesen – so sind Sie stets erreichbar, können sich aber trotzdem auf den Verkehr konzentrieren.

- TomTom Road Trips: Erobern Sie die Straße mit den besten, sorgfältig ausgewählten Routen der Welt – exklusiv verfügbar zum Synchronisieren mit Ihrem Rider 550.
- Updates über Wi-Fi®: Erhalten Sie die aktuellsten Karten und Software für Ihr TomTom Rider über das integrierte Wi-Fi®. Kein Computer erforderlich.
- Smartphone-Benachrichtigungen: Lassen Sie sich Smartphone-Benachrichtigungen laut über das Headset vorlesen.
- Kompatibel mit Siri und Google Now™: Greifen Sie per Sprachsteuerung auf Funktionen Ihres Smartphones zu und hören Sie unterwegs Musik, Anrufe, Nachrichten usw.
- Schneller Quad-Core-Prozessor: Planen Sie Routen schneller als je zuvor.
- Kurvige und bergige Strecken: Finden Sie die spannendsten kurvenreichen Strecken und Anstiege und vermeiden Sie langweiliges Geradeausfahren.
- Planung einer Rundreise: Ihr TomTom Rider findet für Sie automatisch einen anderen Rückweg von Ihrer Tour.
- Motorrad-Sonderziele: Profitieren Sie von über 1.000 vorinstallierten Sonderzielen speziell für Motorradfahrer.
- Motorrad-Routenplanung mit TomTom MyDrive: Erstellen Sie Ihre eigenen spannenden Touren mit TomTom MyDrive, indem Sie festlegen, wie bergig oder kurvig sie sein sollen. Synchronisieren Sie sie dann kabellos mit Ihrem Gerät.
- Lebenslang Karten-Updates (Welt): Installieren und aktualisieren Sie während der gesamten Lebensdauer Ihres Motorrad-Navis ohne zusätzliche Kosten Karten von Ländern auf der ganzen Welt.
- Lebenslang TomTom Traffic: Nutzen Sie während der gesamten Lebensdauer Ihres Motorrad-Navis intelligente Routen in Echtzeit, mit denen Sie dem Verkehr davonfahren können.
- Lebenslang Radarkameras: Benachrichtigungen informieren Sie über Radarkameras auf Ihrer Strecke.
- RAM®-Halterungsset: Inklusive einer robusten RAM®-Universal-Motorradhalterung.

### Lieferumfang TomTom Rider 550 World

- TomTom Rider 550
- Motorradhalterung
- RAM-Halterungsset

### zusätzlicher Lieferumfang TomTom Rider 550 World »PREMIUM«

- Autohalterungsset
- RAM-Anti-Diebstahl-Lösung
- Schützende Tragetasche

*Im Bild evtl. dargestellte weitere Produkte gehören nicht zum Lieferumfang.*

<b>TomTom Rider 550 World</b>	<b>Art.-Nr.: 42590-500*</b>
<b>TomTom Rider 550 World »PREMIUM«</b>	<b>Art.-Nr.: 42590-501*</b>

### \* AKTUELLE PREISE DER NAVIGATIONSSYSTEME

Da der Markt der Navigationssysteme hart umkämpft und ständig im Wandel ist, geben wir in unserem Katalog keine Preise an. Die aktuellen Preise erfahren Sie in unserem Online-Shop auf [www.wundelich.de](http://www.wundelich.de).



GARMIN

## GARMIN ZUMO 395 LM EUROPE

Intuitive, einfache und fortschrittliche, sichere Motorrad-Navigation – und das auf einem großen, hellen 4,3 Zoll Display. Egal ob eine Sonntagstour durch die Berge oder eine spontane Spritztour nach der Arbeit – mit dem zumo® 395 LM erleben Sie Fahrspaß pur.

- Dank Curvy Routes werden besonders kurvenreiche Routen vorgeschlagen
- Bereits geplante Zwischenziele können außerdem mit SKIP übersprungen werden

*Im Bild evtl. dargestellte weitere Produkte gehören nicht zum Lieferumfang!*

**Art.-Nr.: 41620-200\***



GARMIN

## GARMIN ZUMO 595 LM

Premium Motorradnavigation im Großformat. Das neue Premium-Motorrad-Navi mit einem hochempfindlichen 5 Zoll Touch-Display bietet viele innovative Features.

- SKIP, Curvy Routes und die neue Round Trip Funktion sorgen für mehr Fahrspaß
- Mit weiteren Features wie PhotoReal™ 3D-Kreuzungsansichten, dem aktiven Fahrspurassistenten und Garmin Real Directions™ behalten Sie auf jeder Fahrt den Überblick
- Dank Bluetooth Konnektivität können Sie unterwegs telefonieren
- Auch Musik kann dank des integrierten MP3-Players abgespielt werden

*Im Bild evtl. dargestellte weitere Produkte gehören nicht zum Lieferumfang!*

**Art.-Nr.: 21090-200\***



**NEW!**TESTED BY  
WUNDERLICH

Komplettset ALLROUND

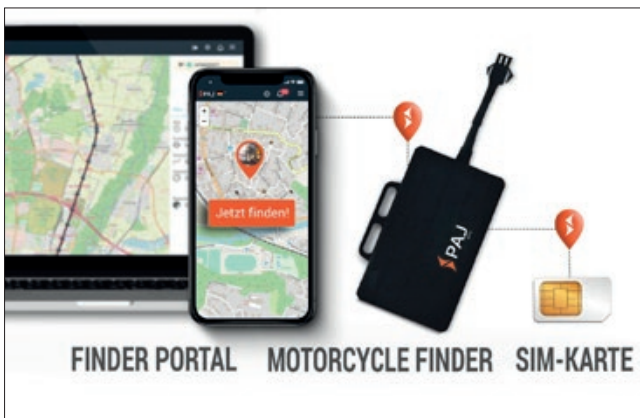

Komplettset MOTORCYCLE



GPS-Finder ALLROUND – vielseitige Einsatzmöglichkeiten



GPS-Finder MOTORCYCLE – vielseitige Einsatzmöglichkeiten

## GPS-FINDER – PEILSENDER UND GPS-TRACKER

Sie wollen sichergehen, dass Sie stets wissen, wo sich Ihr Motorrad befindet? Kein Problem mit dem Komplettsset ALLROUND- oder MOTORCYCLE-Finder zur Online-Ortung!

Unser Komplettsset bietet Ihnen einen smarten Rundumschutz für nahezu jedes Anwendungsgebiet. Um das Komplettsset in Verbindung mit dem Finder nutzen zu können, fällt eine Servicegebühr für die Datenverbindung und das Finder-Portal von nur 4,99 Euro im Monat an (monatlich kündbar). Der Finder kann nur in Verbindung mit der M2M SIM-Karte und dem FINDER-Portal von PAJ genutzt werden.

Der Allround Finder (Art.-Nr.: 42595-000) kann – im Gegensatz zum Motorcycle Finder (Art.-Nr.: 42595-100) – durch seinen 5000 mAh Akku in vielen Einsatzgebieten eingesetzt werden, da er nicht von der Motorrad-Batterie abhängig ist. Dies ist zum Beispiel hilfreich, wenn man mehrere Fahrzeuge besitzt. Dann kann der Finder am jeweils benutzten Fahrzeug eingesetzt werden. Weitere Einsatzmöglichkeiten sind beispielsweise Gepäckstücke, Rucksäcke, Fahrrad, Handtasche, Wohnwagen und Anhänger, etc.

- bedienbar über PC, Tablet und Smartphone
- Umfangreiche Alarm-, SOS- und Überwachungsfunktionen
- Live Ortung
- Keine SMS-Kosten mehr
- Weniger Aufwand – Alles aus einer Hand
- Monatlich kündbar
- Kostenloser deutschsprachiger Telefon- und E-Mail-Support durch den Hersteller
- Ca. 20 Tage Akkulaufzeit
- 5.000 mAh Akku
- Abmessungen ALLROUND: 106 mm x 63mm x 22mm
- Abmessungen MOTORCYCLE: 71 mm x 49 mm x 22 mm ohne Kabel
- Gewicht: ALLROUND: 140g / MOTORCYCLE: 56g
- Ausgezeichneter GPS Empfang
- Flexible Einsatzmöglichkeiten
- Automatische Wahl in das best verfügbare Netz (europaweit)
- Keine manuelle Aufladung der SIM-Karte notwendig
- Europaweite Datenverbindung inklusive
- GPS Tracker online LIVE verfolgen
- 100 Tage Streckenspeicherung
- Alarmeinstellungen direkt über das FINDER-Portal
- Alarmmeldung per E-Mail und Push-Nachricht
- Keine lästige Freischaltung mehr notwendig
- FINDER-Portal für nur 4,99 Euro im Monat

### Lieferumfang ALLROUND:

- ALLROUND Finder
- Ladekabel mit USB-Stecker-Adapter
- M2M SIM-Karte
- Robuste Schutztasche

### Lieferumfang MOTORCYCLE:

- MOTORCYCLE Finder
- Ladekabel für den Anschluss an die Fahrzeug-Batterie
- Selbstklebender Klettverschluss-Aufkleber

*Im Kaufgegenstand sind eventuell abgebildete Zubehörteile nicht inbegriffen!*

**GPS-Finder ALLROUND** Art.-Nr.: 42595-000

**GPS-Finder MOTORCYCLE** Art.-Nr.: 42595-100







## WUNDERLICH MULTIPOD VARIO 360/360

Extrem vielseitiger und robuster Geräteträger, der aufgrund seiner revolutionären Einstellmöglichkeiten jedes elektronische Gerät optimal ins Sichtfeld rückt.

- Variable Länge
- Diebstahl-hemmend
- Kugelköpfe sind stufenlos um 360° drehbar und um 180° abkipprbar
- Vibrationsfrei
- Hochgeschwindigkeits- und OffRoad-tauglich
- Dural-Aluminium gedreht, gefräst und eloxiert
- Für nahezu alle Geräte, Taschen etc.
- Anschluss für Kamera
- Einfacher Anbau

*Im Bild evtl. dargestellte weitere Produkte gehören nicht zum Lieferumfang!*

silber/blau

Art.-Nr.: 21020-001

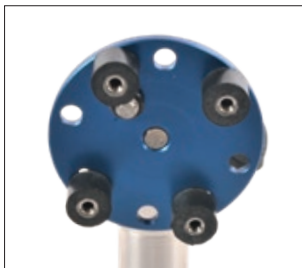

Aufnahmeplatte für nahezu alle gängigen Navigationsgeräte



Schnelle und sichere Verstellmöglichkeit dank griffiger Stellschraube



Abdeckkappe im Lieferumfang enthalten



Individuelle Aufnahme an der Grundplatte

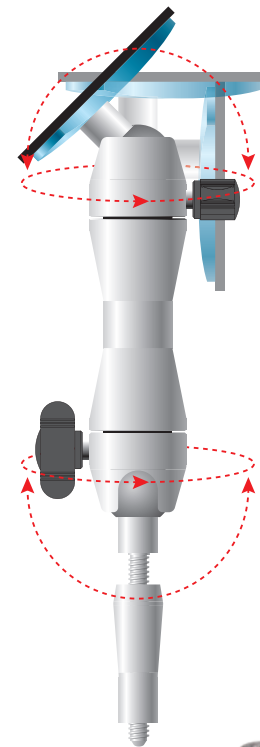

## WUNDERLICH MULTIBASE

- Diese Halterung wird in verschiedenen Stellungen einfach und direkt mittig auf die Lenkerklemmung geschraubt und trägt mittels Klemmschelle ein universelles Rohr
- Daran können, ähnlich einer Lenkermittelstrebe, diverse Navigations- und Multimedia-Halterungen sowie unser universelles Media Bag zur Smartphone-Navigation befestigt werden
- Rohrdurchmesser 22 mm

*Im Bild evtl. dargestellte weitere Produkte gehören nicht zum Lieferumfang!*

**R nineT | Pure | /5 | Scrambler | Urban G/S | R 80 GS & Basic | R 100 GS**

**silber**

**Art.-Nr.: 21020-101**

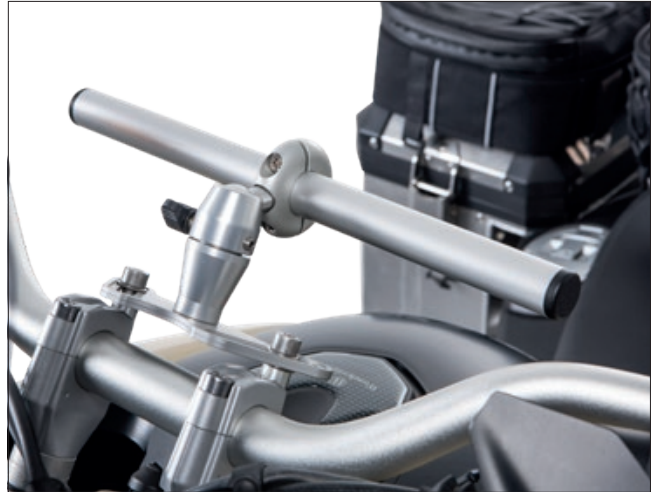

Eine Vielzahl von Geräten kann montiert werden

## WUNDERLICH MULTIBASE »MONO«

- Diese Halterung kann in verschiedenen Stellungen einfach und direkt mittig auf der Lenkerklemmung befestigt werden
- Sie nimmt direkt diverse Navi-Halterungen sowie unseren universellen Media Bag zur Smartphone-Navigation auf

*Im Bild evtl. dargestellte weitere Produkte gehören nicht zum Lieferumfang!*

**R nineT | Pure | /5 | Scrambler | Urban G/S | R 80 GS & Basic | R 100 GS**

**schwarz/blau**

**Art.-Nr.: 21020-202\***

*\* In Kombination mit einer Lenkererhöhung, werden jeweils um die Erhöhung längere Schrauben benötigt*



Optimale Ausrichtung des Gerätes möglich



**NEW!**

EXCLUSIVE BY  
WUNDERLICH

MADE IN  
D  
GERMANY

GARANTIE  
5  
JAHRE



Universell einsetzbar

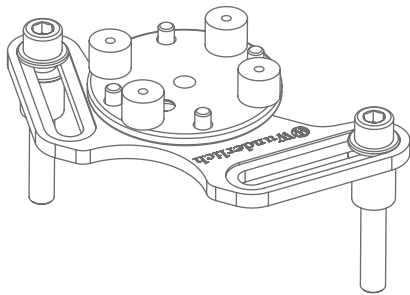

## WUNDERLICH MULTIBASE »SMALL«

- Direkte Befestigung mittig auf der Lenkerklemmung
- Nimmt diverse Navi-Halterungen und unseren Media Bag zur Smartphone-Navigation auf
- Aus hochwertigem, leichtem aber stabilem Aluminium
- Weiche Silent-Blöcke filtern Vibrationen effektiv heraus
- Passend an alle gängigen BMW mit Lenkerklemmung
- Lieferbar in schwarz oder silber
- Einfache Montage

*Im Bild evtl. dargestellte weitere Produkte gehören nicht zum Lieferumfang.*

R nineT | Pure | /5 | Racer | Scrambler | Urban G/S | R 80/100 GS | R 80 GS Basic

silber/blau

Art.-Nr.: 21020-401

schwarz/blau

Art.-Nr.: 21020-402

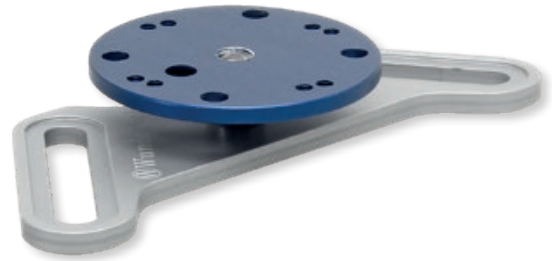

## WUNDERLICH KLEMMSCHELLE »VARIO«

Das Universaltalent unter den Klemmschellen. Dank der mitgelieferten Distanz-Halbschalen passt sie auf alle Rohrdurchmesser von 20 bis 28,5 mm.

- Befestigungsschrauben M8 und zwei zusätzliche M6-Gewinde
- Zur Aufnahme des MultiPod (optional mit Steckdose), einer ActionCam, Steckdose oder allem, was sie mit einer M6- oder M8-Schraube befestigen möchten
- Silber oder Schwarz eloxiert

*Im Bild evtl. dargestellte weitere Produkte gehören nicht zum Lieferumfang!*

<b>silber</b>	<b>Art.-Nr.: 43580-001</b>
<b>schwarz</b>	<b>Art.-Nr.: 43580-002</b>



Universalklemme für verschiedene Rohrdurchmesser

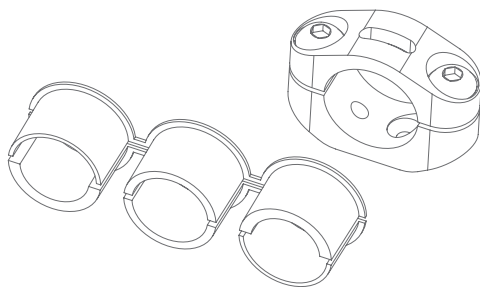

Mit Kunststoff-Reduzierungen auf verschiedene Rohrdurchmesser anpassbar



Sicherer Halt

## WUNDERLICH UNIVERSALHALTER FÜR RUNDROHRE

- Universalklemme mit Kamerahalter für GoPro-Kameras und alle Kameras mit standard Stativgewinde
- Einfache und schnelle Befestigung an jedem Rundrohr
- Klemmbereich zwischen 12 und 42 mm
- Präzise und äußerst solide Verarbeitung
- Bombenfester Halt
- Klemmenbacken mit griffigem Gummi belegt
- Das Festziehen bei unzugänglichen Stellen ist auch mit Vierteldrehungen möglich
- Lieferung inkl. GoPro-Gehäuseaufnahme

*Im Bild evtl. dargestellte weitere Produkte gehören nicht zum Lieferumfang!*

<b>schwarz</b>	<b>Art.-Nr.: 44601-002</b>
----------------	----------------------------



MEHR INFOS AUF WUNDERLICH.DE



EXCLUSIVE BY  
WUNDERLICH

MADE IN  
D  
GERMANY

GARANTIE  
5  
JAHRE



## NAVIHALTERUNG VERSTELLBAR

- Verstellbarer Adapter zur Ergänzung der serienmäßigen Halterung bei Verwendung eines Tankrucksacks
- Passend an alle BMW-Modelle mit Original-Navi auf der Lenkerklemmung
- Individuelle Einstellung des Navi in Höhe und Neigung
- Schnellverstellung mit Zentralverschlüssen (Flügelschrauben müssen nur an einer Seite gelöst werden)
- Einfache Montage an original Befestigungspunkten
- Lieferung mit komplettem Anbausatz
- Made in Germany

*Im Bild evtl. dargestellte weitere Produkte gehören nicht zum Lieferumfang.*

R nineT | Pure | /5 | Racer | Scrambler | Urban G/S

schwarz

Art.-Nr.: 21171-002

### Testen Sie Ihr neues Wunderlich Produkt garantiert ohne Risiko!

Wenn Sie nicht zufrieden sind, können Sie den Artikel innerhalb von **60 Tagen** ab Kaufdatum zurückgeben.

MADE BY  
WUNDERLICH

MADE IN  
EUROPE

GARANTIE  
5  
JAHRE



## WUNDERLICH MEDIA BAG »EVO«

- Wasserfeste Tasche für alle Smartphones
- Touchscreen kann durch die Klarsichtfolie bedient werden
- Umlaufender, wasserabweisender Reißverschluss
- Gepolsterte, rutschfeste und verstärkte Bodenplatte
- Aufklappbarer und umlaufender Sonnen- und Blendschutz
- Wasserabweisende Kabeldurchführung für elektrische Leitungen, wie Handy-Ladekabel etc.
- Fahrzeug-Befestigung mit MultiPod oder anderem System
- 15x9x3 cm
- Wasserabweisendes, Fluorcarbon imprägniertes CORDURA-Gewebe

*Im Bild evtl. dargestellte weitere Produkte gehören nicht zum Lieferumfang!*

schwarz

Art.-Nr.: 42990-000



## WUNDERLICH SCHNELLVERSCHLUSS »QR01« FÜR MEDIABAG »EVO«

- Schnellverschluss für nahezu alle Taschen oder Geräte
- Mit einem Handgriff angebracht und leicht wieder abnehmbar
- Stabiler, sicherer Aluminiumhalter und Loxx-Schnellverschluss (20 kg Zugkraft)
- Verwendbar mit Wunderlich-MultiPod, allen marktüblichen Haltern oder mit Schelle auf Lenker-/Querstrebe

*Im Bild evtl. dargestellte weitere Produkte gehören nicht zum Lieferumfang!*

**schwarz**

**Art.-Nr.: 21021-002**



MADE BY  
WUNDERLICH

MADE IN  
D  
GERMANY

GARANTIE  
5\*  
JAHRE

## WUNDERLICH SCHNELLVERSCHLUSS »QR01« FÜR LENKERMONTAGE

- Stabiler, sicherer und praktischer Schnellverschluss für die Lenkermontage unseres Mediabags oder weiterer Taschen
- Die Verbindung zum Fahrzeug übernimmt die beiliegende Klemmschelle
- Dank der mitgelieferten Distanz-Halbschalen passt sie auf alle Rohrdurchmesser von 20 bis 28,5mm

*Im Bild evtl. dargestellte weitere Produkte gehören nicht zum Lieferumfang!*

**schwarz**

**Art.-Nr.: 21021-100**

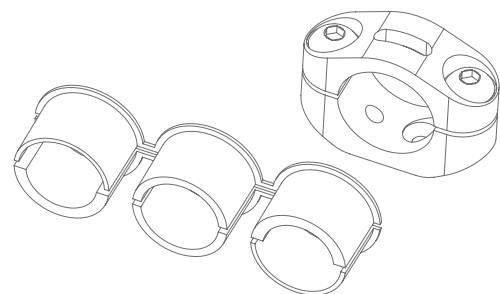

MADE BY  
WUNDERLICH

MADE IN  
D  
GERMANY

GARANTIE  
5\*  
JAHRE



Media-Version mit Sichtfenster

## WUNDERLICH LENKERTASCHE »BARBAG MEDIA«

- Leicht an-/abnehmbar
- Sicherer Halt unter allen Bedingungen
- Version L: Media-Einschub passend für Geräte bis zum Format: 130 x 70 x 10 mm (BxHxT)
- Version XL: Media-Einschub passend für Geräte bis zum Format: 155 x 90 x 10 mm (BxHxT)
- Gerät weiter bedienbar
- Wassergeschützter Kabelzugang
- Zusatzhalter und Tasche in der Innenklappe
- Auch leer formstabil
- Schnellbefestigung am Lenker
- Wasser-/staubfeste Reißverschlüsse
- Gepolstert und mit Innenfutter
- Trage-Gurt
- Wasserabweisendes, Fluorcarbon imprägniertes CORDURA®-Gewebe

*Im Bild evtl. dargestellte weitere Produkte gehören nicht zum Lieferumfang!*

<b>schwarz / L</b>	<b>Art.-Nr.: 29870-100</b>
<b>schwarz / XL</b>	<b>Art.-Nr.: 29870-200</b>



Schnellbefestigung per höchstem Klettverschluss



**E-Connect:** wasserabweisender Kabelausgang



Aufnahme für unterschiedliche Gerätegrößen



Umhängfunktion durch mitgelieferten Tragegurt



»BarBagMedia L«



»BarBagMedia XL«





## WUNDERLICH LENKERTASCHE »BARBAG MEDIA WASSERFEST«

Diese Tasche ist eine Weiterentwicklung unserer bisherigen Lenkertasche, mit der wir einen großen Schritt in Richtung Wasserdichtigkeit gemacht haben. Wir haben das Oberteil und die komplette Klappe gegen wasserdichtes LKW-Planenmaterial ausgetauscht und das Handyfach verschweißt. Damit ist das Mobiltelefon perfekt geschützt.

- Leicht an-/abnehmbar
- Sicherer Halt unter allen Bedingungen
- Version L: Media-Einschub passend für Geräte bis zum Format: 160 x 85 x 10 mm (BxHxT)
- Version XL: Media-Einschub passend für Geräte bis zum Format: 190 x 105 x 10 mm (BxHxT)
- Gerät weiter bedienbar
- Wassergeschützter Kabelzugang
- Zusatzhalter und Tasche in der Innenklappe
- Auch leer formstabil
- Schnellbefestigung am Lenker
- Wasserabweisende und staubfeste Reißverschlüsse
- Gepolstert und mit Innenfutter
- Trage-Gurt
- Wasserabweisendes, Fluorcarbon imprägniertes CORDURA®-Gewebe
- Taschenklappe aus robustem, wasserdichtem Planenmaterial mit verschweißtem Einschub

*Im Bild evtl. dargestellte weitere Produkte gehören nicht zum Lieferumfang!*

<b>schwarz / L</b>	<b>Art.-Nr.: 29870-302</b>
<b>schwarz / XL</b>	<b>Art.-Nr.: 29870-402</b>



imprägniertes CORDURA®-Gewebe



Media-Einschub für unterschiedliche Geräte



Schnellbefestigung am Lenker per hochfestem Klettverschluss



Gepolstert und mit Innenfutter

## FOLYMAP – FOLIERTE MOTORRADKARTEN

9 bzw. 12 beidseitig laminierte und bedruckte Einzelblätter. Wetterfest, reißfest sowie mit einem wasserlöslichen Stift beschreibbar. In einer praktischen Umtasche mit Reißverschluss. Tourenmaßstab: Frankreich und Alpen 1:250.000, Deutschland 1:300.000

<b>Alpenländer</b>	<b>Art.-Nr.: 44650-710</b>
--------------------	----------------------------



## FOLYMAP – FOLIERTE TOURKARTEN

Die FolyMap Tourenkarten-Sets im Maßstab 1:250.000 sind ein einzigartiges Produkt. Jedes Set besteht aus jeweils acht Tourenkarten zur Region. Auf jeder Karte gibt es bis zu fünf verschiedene Tourvorschläge, die auf der Rückseite des Kartenblatts eingehend beschrieben sind.

<b>Deutschland Süd-West</b>	<b>Art.-Nr.: 44650-200</b>
<b>Deutschland Nord-Ost</b>	<b>Art.-Nr.: 44650-210</b>
<b>Französische Alpen</b>	<b>Art.-Nr.: 44650-300</b>
<b>Alpen Österreich/Schweiz</b>	<b>Art.-Nr.: 44650-700</b>
<b>Italien Nord</b>	<b>Art.-Nr.: 44650-400</b>
<b>Korsika/Sardinien</b>	<b>Art.-Nr.: 44650-500</b>
<b>Kroatien/Slowenien</b>	<b>Art.-Nr.: 44650-600</b>







# EXTRAS

S.241 – S.287

WERKZEUGE

-

WERKSTATTZUBEHÖR

-

KABEL / STECKER

-

RÄDER

-

SCHMIERSTOFFE / PFLEGEMITTEL

-

ZUBEHÖR

-

BEKLEIDUNG



Als Radwechselwerkzeug, Ratschenverlängerung oder Schraubenzieher (in Verbindung mit einer handelsüblichen 50 mm 1/4 Zoll Verlängerung) verwendbar.



## WUNDERLICH RADWERKZEUG-/MULTITOOL

- Spezial-Werkzeug für den Vorderrad-Ausbau und Universal-Halter für Bits
- Für Reise (normale Reifenservices haben dieses Werkzeug meist nicht) und Werkstatt
- Bedienung mit Ratsche oder 17 mm Sechskant oder mit Stahlstift
- Bithalter (1/4 Zoll) mit Magneten (Halt für Bit) – 100 kN belastbar
- Stahl, blau beschichtet
- Mit wenigen, weiteren Bits kann ein nahezu kompletter Werkzeugsatz zusammen gestellt werden

*Im Bild evtl. dargestellte weitere Produkte gehören nicht zum Lieferumfang!*

**R nineT | Pure | /5 | Racer | Scrambler | Urban G/S**

**Art.-Nr.: 21300-000\***

*\*Lieferung ohne die gezeigten Bits, Schraubenzieher, Maul- und Ringschlüssel*



Verwendbar als Spezialwerkzeug für den Vorderradausbau uvm.



Bithalter für 1/4 Zoll Bits (handelsübliche Größe).



## WUNDERLICH BORDWERKZEUG-SATZ »BMW 01«

- Nahezu kompletter Reise-Werkzeugsatz für die BMW
- Wunderlich MultiTool (Radwechselwerkzeug & Bit-Aufnahme)
- Innensechsrund-Bits in den Größen: 20/25/27/30/40/45/50
- Zum Lösen aller Innensechsrund-Schrauben und Radausbau vorne und hinten (normale Reifenservices haben diesen meist nicht)
- Inkl. passendem Werkzeug-Mäppchen (Leder)

*Im Bild evtl. dargestellte weitere Produkte gehören nicht zum Lieferumfang!*

**R nineT | Pure | /5 | Racer | Scrambler | Urban G/S**

**Art.-Nr.: 21350-000**

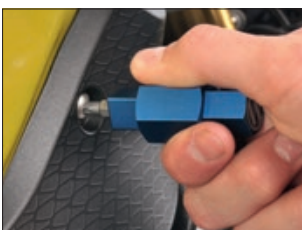

Anwendung als Schraubendreher.



Anwendung als T-Griff.

## ZUBEHÖR FÜR BORDWERKZEUG-SATZ

Zündkerzenschlüssel SW 16	Art.-Nr.: 36800-000
Zündkerzenstecknuss 3/8 SW14	Art.-Nr.: 36800-100

### Testen Sie Ihr neues Wunderlich Produkt garantiert ohne Risiko!

Wenn Sie nicht zufrieden sind, können Sie den Artikel innerhalb von **60 Tagen** ab Kaufdatum zurückgeben.



Zündkerzenschlüssel SW 16



## WUNDERLICH ZÜNDKERZENSTECKER-ABZIEHER

- Abziehen des Zündkerzensteckers ohne Gefahr, die integrierten Spulen zu beschädigen
- Kann nicht (wie Originalschlüssel) verbiegen oder abknicken
- Querbohrung für fest sitzende Stecker
- Aluminium (eloxiert)

*Im Bild evtl. dargestellte weitere Produkte gehören nicht zum Lieferumfang.*

R nineT | Pure | /5 | Racer | Scrambler | Urban G/S

blau Art.-Nr.: 21560-000



## WUNDERLICH TOOLBAG

- Sinnvolle, genähte (nicht geklebte) Werkzeughalter/Tasche
- Geschlossene Reißverschluss-Tasche für Kleinteile
- Organizer-Einschübe für Werkzeug
- Große Netztasche mit Reißverschluss für großes Werkzeug etc.
- Mit Aufhängvorrichtung
- 20 (offen 52 cm) x 27 cm

Art.-Nr.: 21610-000\*





## FÜHLERLEHRENSET

- Expertentool für die perfekte Ventileinstellung
- Unterschiedliche Farben für Ein- und Auslass
- Kompletter Satz (4 Stück; für Ein- und Auslass)

2 x 0,3 mm + 2 x 0,15 mm

Art.-Nr.: 21540-000

2 x 0,10 mm + 2 x 0,15 mm

Art.-Nr.: 21541-000



## FÜHLERLEHRENSET

- Damit lässt sich die Idealeinstellung ohne klappernde Ventile finden
- Mit Einklappscheide
- Enthaltene Maße: 0,03; 0,05; 0,08; 0,10; 0,13; 0,15; 0,18; 0,20 und 0,25

Art.-Nr.: 21570-000



## SCHRAUBENSICHERUNGSMITTEL

Die 3 Gramm-Dosierflasche hält aufgrund der sparsamen Anwendung sehr lange.

<b>mittelfest</b>	<b>Art.-Nr.: 21580-000*</b>
<b>hochfest</b>	<b>Art.-Nr.: 21590-000*</b>

\* Grundpreis 100 g – Euro 130,00



## SYNCHRONTESTER »CARBTUNE II«

- Leicht zu handhabendes Synchronisationsgerät, das ansaugseitig an den Zylinder angeschlossen wird
- Mit Tasche, Anleitung und allen Adaptern
- Hinweis: Die 1200er Motoren können nur noch elektronisch synchronisiert werden, der Carbtune II dient nur noch der Kontrolle

Im Bild evtl. dargestellte weitere Produkte gehören nicht zum Lieferumfang!

**Art.-Nr.: 21600-000**



## DIAGNOSEGERÄT »GS-911«

- Besteht aus GS-911 Interface und GS-911 Diagnosesoftware
- Gerät verfügt über den OBDII-kompatiblen EURO4-Stecker
- Darstellung auf dem PC und auf mobilen Endgeräten wie Smartphone und Tablet
- Zahlreiche Funktionen und Sonderfunktionen:  
Echtzeit-Scope, grafische Darstellung von Messwerten

**R nineT (2017-) | Pure | /5 | Racer | Scrambler | Urban G/S**

**Euro 4** **Art.-Nr.: 44610-400**

**Wifi Adapterkabel für EURO 4 Fahrzeuge**

**Art.-Nr.: 44610-210**

**Wifi Adapterkabel für OBD2 auf OBD1**

**Art.-Nr.: 44610-500**



WiFi-Version GS-911 Euro 4



## DIAGNOSEGERÄT »BS-100«

- Das professionelle, leistungsstarke Diagnosegerät deckt die komplette Motorradelektronik ab und erleichtert die Fehlersuche
- Leichte Menüführung in Deutsch
- Eigenständiges System, kein PC oder Laptop nötig – zahlreiche Sonderfunktionen
- Unterstützt CAN-BUS, KWP-2000, UDS und alle BMW Baureihen C1/R/K/F/G/HP/S mit zehnpoligem Diagnosestecker

**R nineT | Pure | /5 | Racer | Scrambler | Urban G/S**  
**Diagnosegerät**

**Art.-Nr.: 44610-000**

**Adapterkabel für EURO 4 Fahrzeuge**

**Art.-Nr.: 44610-010**





Im Lieferumfang: Tragetasche und Zigarettenanzünder-Anschlusskabel

## TRAGBARER 12V NOTSTARTER MIT SUPERKONDENSATOREN STARTRONIC 400

Getestet von Wunderlich: Ein zuverlässiger Helfer in unserer Werkstatt und Entwicklung – regelmäßig werden großvolumige Modelle wie die R 1200 GS LC mit tiefenentladenen Batterien bis 7V mühelos mit dem Startronic 400 wieder ins Leben gerufen.

Das Startronic 400 ist ein netzunabhängiges Starthilfegerät für Fahrzeuge mit 12V-Bordnetz. Das Gerät ist mit Super-Kondensatoren ausgestattet, die die Restspannung der Fahrzeugbatterie zum Aufladen nutzen und den Fahrzeugmotor nach wenigen Sekunden Aufladezeit starten können. Das Gerät ist absolut netzunabhängig.

Das Startronic kann 12V-Fahrzeuge (Benzin & Diesel) mit einem Startstrom von 300A innerhalb von 60 Sekunden starten. Zwei »Force-Function«-Modi für eine maximale Leistungsfähigkeit:

- «Bypass»-Modus: ein Fahrzeug mit tiefentladener Batterie starten.
- «Glow»-Modus (Vorheizen) einen Diesel-Motor bei kaltem Wetter starten.

### Schutzfunktionen:

- Kurzschlusschutz
- Verpolungsschutz
- Schutz gegen tiefentladene Batterien

### Wartungsfrei:

- Batterielose-Technologie (batteryless).
- immer betriebsbereit, auch nach mehreren Jahren ohne Benutzung.
- Betriebsbereit auch bei extremen Temperaturen (-40°C / +65°C).
- Verlängte Lebensdauer: das Startronic kann bis 10.000 Male ohne Leistungsverlust benutzt werden.

### Variabel aufladbar:

Es gibt 3 Möglichkeiten, das Startronic 400 vorzuladen:

- mit einer 12V-Ersatzbatterie (Blei-, Gel- AGM-, StartStop-Batterien) in 60 Sekunden.
- über den Zigarettenanzünderanschluss (12V / 10A) in 100 Sekunden.
- über den Mikro-USBPort (5V / 2A) in 15 Minuten (Kabel nicht im Lieferumfang).

### Die Fakten:

- 300 Ampere bei 12V

### Ladestrom:

- Klemme an 12V-Batterie – in 60 Sekunden Betriebsbereit
- Zigarettenanzünder 12V/10A – in 100 Sekunden Betriebsbereit
- Micro-USB 5V 2A – in 15 Minuten Betriebsbereit

*Im Kaufgegenstand sind eventuell abgebildete Zubehörteile nicht inbegriffen!*

**Art.-Nr.: 20191-100**



**Testen Sie Ihr neues Wunderlich Produkt garantiert ohne Risiko!**

Wenn Sie nicht zufrieden sind, können Sie den Artikel innerhalb von **60 Tagen** ab Kaufdatum zurückgeben.



## TRAGBARER 12V NOTSTARTER & USB POWERBANK DRIVE 13000

**Getestet von Wunderlich:** Nach zahlreichen Testläufen mit ähnlichen Produkten hat sich der »Drive 13000« als höchst zuverlässig und kraftvoll bewährt und konnte eine R nineT mit tiefenentladenen Starterbatterien mühelos fremdstarten.

Ultrapompakter tragbarer 12-V-Notstarter in der Multifunktionsausführung etwa für Motorräder, Autos, Wohnmobile oder Bootsmotoren. Ausgestattet mit zwei USB-Ausgängen (1A-2,1A) zum Laden (Power Bank) von elektronischen Geräten (Tablets, Smartphones, Notebooks, Fotoapparate etc.), mit zwei 12/19-V- Ausgängen zur Stromversorgung von Laptops und anderen Geräten sowie mit zwei starken LED-Notleuchten.

### Starter

Drive ist ein 12V Starter (1500A START MAX) mit einer hohen Anlaufkapazität für Motorräder, Autos, Boote, Vans, Wohnmobile mit GEL-, PbCa WET, AGM SPIRAL MF Batterien. Die LiPo Akku Technologie gewährleistet eine vollständige und schnelle Aufladung, die durch LEDs Anzeiger überwacht wird.

### Power-Bank

Die Power Bank-Funktion ermöglicht die Aufladung von mobilen Geräten wie Smartphones, Tablets, Kameras (über zwei USB-Ports) und Power-Laptops, Lampen, Camping-Kühlschränke und andere Geräte über zwei Anschlüsse bei 12V und 19V)

*Im Bild evtl. dargestellte weitere Produkte gehören nicht zum Lieferumfang.*

rot

Art.-Nr.: 20191-000



MEHR INFOS AUF WUNDERLICH.DE

## UNIVERSAL-SCHUTZFOLIE

Eine unzerstörbare, flexible Haftfolie, die ursprünglich für die Luftfahrtindustrie zum Schutz (Steinschlag) von Propellern und Rotorblättern entwickelt wurde. Die Folie können sie bei jedem Zweiventiler z.B. auf die Stirnseite vom Tank kleben, dort wo die Sitzbank in der Regel ihre Spuren hinterlässt und schützen so die lackierte Teile nachhaltig. Aber auch am Hilfsrahmen, wo z.B. die Sitzbank aufliegt, macht die Folie Sinn.

Die Folie selbst ist absolut UV-beständig (vergilbt also nicht) und trotzdem UV-durchlässig (!), d.h. die geschützten Lackpartie verändern ihren Farbton im Laufe der Jahre wie gehabt, sodass es nicht zu Farbunterschieden zu nicht verdeckten Lackteilen kommt. Einfache Montage – Größe: 20 x 30 cm.

*Im Bild evtl. dargestellte weitere Produkte gehören nicht zum Lieferumfang!*

Art.-Nr.: 28240-000



**Testen Sie Ihr neues Wunderlich  
Produkt garantiert ohne Risiko!**

Wenn Sie nicht zufrieden sind, können Sie den Artikel innerhalb von **60 Tagen** ab Kaufdatum zurückgeben.



Rollenset bitte gesondert bestellen

## BURSIG ZENTRALSTÄNDER

- Die Grundeinstellung des Ständers ist für die Original Fußrastenanlage ausgelegt
- Auf dem Ständer kann bis auf den Rahmen und die Schwinge das ganze Motorrad zerlegt werden (Räder, Motor, Gabel usw.)
- Super Hilfe auf der Rennstrecke aber auch in der Garage
- Optimal auch zum Überwintern, nicht nur die Reifen, sondern auch das ganze Fahrwerk wird entlastet

*Im Bild evtl. dargestellte weitere Produkte gehören nicht zum Lieferumfang!*

R nineT | Pure | Racer | Scrambler | Urban G/S

**schwarz** Art.-Nr.: 21751-100

**Rollenset**

**schwarz** Art.-Nr.: 21751-300



### Testen Sie Ihr neues Wunderlich Produkt garantiert ohne Risiko!

Wenn Sie nicht zufrieden sind, können Sie den Artikel innerhalb von **60 Tagen** ab Kaufdatum zurückgeben.



## FRONTLIFTER »W-PADDOCKSTAND«

- Für jedes BMW-Modell speziell entwickelt
- Leichtes Transportieren/Aufbocken (4 Leichtlaufrollen auf Kugellagern)
- Ein-Mann-Bedienung

R nineT

**silber** Art.-Nr.: 36700-000



## HECKLIFTER »RACE-PADDOCKSTAND«

- Sicherer Stand, seitlich sowie nach vorne und hinten
- Sehr dickwandiger, titan-silber beschichteter Stahl
- Vier Leichtlaufrollen für leichtes Transportieren und Aufbocken
- Doppelt kugelgelagerter, gummiummantelter Nabendorn
- Einfaches und sicheres Anbringen
- Großer Hebelarm für Fußbetätigung
- Problemlose Ein-Mann-Bedienung
- Komplette Lieferung! Kein Adapter oder Anbaukit erforderlich.

R nineT | Pure | Racer | Scrambler | Urban G/S

**silber** Art.-Nr.: 21750-000

## RANGIERHILFE »EASYPARK«

- Leichtes Rangieren (auch quer) des aufgebockten Motorrades
- 360° Drehung auf der Stelle
- Optimal für Überwinterung (beide Räder können mit Stütze in der Luft gehalten werden)
- Breite und 9 mm dicke Stahlplatte mit Gummiauflage für den Hauptständer
- Bis 320 kg (XL) oder 400 kg (XXL) belastbar
- 4 kugelgelagerte Zwilling-Polyamidräder – 360° wendbar

*Im Bild evtl. dargestellte weitere Produkte gehören nicht zum Lieferumfang!*



### Rangierhilfe EasyPark XL

silber Art.-Nr.: 21780-000

### Rangierhilfe EasyPark XXL

silber Art.-Nr.: 21790-000

## STABILE ZURRGURTE UND ZUBEHÖR

### Zurrgurt

- Hochfestes Gewebe, hohe Abriebfestigkeit, vielfach vernähte Verbindungen für einen sicheren, problemlosen Transport
- Kein Dehnen, daher auch kein ständiges Nachspannen
- Gesamtlänge 150 cm, Festende 20 cm, Gurtbreite 3,5 cm, Belastbarkeit 400 daN

*Im Bild evtl. dargestellte weitere Produkte gehören nicht zum Lieferumfang!*

blau Art.-Nr.: 25110-000

### Endlosschleife

- Hochfestes Gewebe, hohe Abriebfestigkeit, vielfach vernähte Verbindungen für einen sicheren Transport
- Länge 130cm, Gurtbreite 3,5cm, Belastbarkeit 1.000daN

*Im Bild evtl. dargestellte weitere Produkte gehören nicht zum Lieferumfang!*

blau Art.-Nr.: 25110-100



Zurrgurt



Endlosschleife

## EINFÜLLSPRITZE

- 100ml fassende Spritze
- Mit genauer Skala und doppelter Gummidichtung

Art.-Nr.: 24700-000





## AUTOMATIK-BREMSENTLÜFTER

Automatik-Entlüfter (Säurefester Schlauch mit Rückschlagventil) für Ein-Mann-Bedienung. Am Ende des Schlauches befindet sich ein einstellbares Kugelventil, das bei Druck öffnet und ein Rücklaufen der Flüssigkeit verhindert.

### Anwendung:

- Entlüfter mit Schlauch auf den Entlüfternippel schieben
- Entlüfternippel lösen
- Anlage mit wenigen Pumpbewegungen entlüften

*Im Bild evtl. dargestellte weitere Produkte gehören nicht zum Lieferumfang!*

**Art.-Nr.: 23630-000**

*\*Hinweis: ABS und Integral-ABS nur in der Fachwerkstatt entlüften lassen*



## WUNDERLICH FALTRICHTER

- Leichtes und sauberes Nachfüllen von Motoröl oder Benzin
- Beschichteter, öl-/ benzinfester und faserverstärkter Spezialkunststoff (verschleißt)
- Flach zusammenfaltbar
- Platzsparend
- Einfache Reinigung

*Im Bild evtl. dargestellte weitere Produkte gehören nicht zum Lieferumfang!*

**blau**

**Art.-Nr.: 24690-000**



## ZÜNDKERZENBOX

Diese Transportbox hält die Zündkerze sauber und schützt gegen verbogene Elektroden.

**gelb**

**Art.-Nr.: 24850-000**



## ZÜNDKERZENBÜRSTE

Beseitigt sicher jeden Schmutz von der Kerze und hält sie bei regelmäßiger Anwendung stets funktionstüchtig. Gerade bei häufigem Kurzstreckenbetrieb empfiehlt sich eine Reinigung der empfindlichen Elektrode. Messingbürsten reinigen schonend und rückstandfrei.

**Art.-Nr.: 24860-000**

## FLAIG LUFTDRUCKPRÜFER

Mit fein unterteilter Anzeige von 0 bis 4 bar und von 0 bis 57 psi. Maximale Toleranz plus minus 1 % des Skalenendwertes (nach DIN 74720).

silber / Einfachanschluss	Art.-Nr.: 20060-000
silber / Doppelanschluss	Art.-Nr.: 20060-100



## MINI-LUFTPUMPE MIT DIGITALEM MANOMETER

- 17cm Höhe in eingeklapptem Zustand
- Max. Druck 12 bar dank Doppelzylinder mit praktischer Druckumschaltung, die bei hohen Drücken das Pumpvolumen reduziert
- Mit drehbarem Ventilkopf
- 21cm Verlängerungsadapter für Autoventile
- praktischer Nylontasche

Art.-Nr.: 41740-000

Schlauch-Verlängerung

Art.-Nr.: 41740-100



## 12 VOLT KOMPRESSOR »AIRMAN«

- Der kompakte, leichte (0,6 kg) Airman besitzt ein exaktes Manometer und wird einfach über die BMW Bordsteckdose oder per Zigarettenanzünder gespeist
- Er kann bis maximal 10 bar Luftdruck aufbauen, ist extrem robust und beansprucht nicht viel Platz (12 x 14 cm)

schwarz Art.-Nr.: 20080-000\*

*Bei BMW-Modellen mit Canbus kein Anschluss an die Serien-Bordsteckdose möglich, externe Steckdose notwendig!*



**Genialer Stecker für Zigarettenanzünder und Bordsteckdose:**  
Für Bordsteckdose einfach rote Kappe zurückziehen!



## WUNDERLICH ABDECKPLANE

### Gemeinsame Merkmale:

- Die zur Zeit edelsten Materialien für eine sichere Lagerung jeder BMW
- Passt mit allen Umbauten (höhere Scheiben etc.)
- Kälte- und hitzebeständig
- UV-stabilisiert
- Eingearbeitete Gummizüge für festen Sitz
- Mit Transport-/Aufbewahrungstasche

### Outdoor:

- Reißfestes, weiches und wasserdichtes Gewebe (Schutz vor Kratzern und Schlagschäden)
- Schlagfeste Außenbeschichtung (gummiert)
- Belüfteter, atmungsaktiver Mehrschichtaufbau mit Klimamembran

*Im Bild evtl. dargestellte weitere Produkte gehören nicht zum Lieferumfang!*

**blau**

**Art.-Nr.: 24120-001**

### Indoor:

- Effektiv wie ein Humidor: sorgt für ein ausgewogenes Klima, absorbiert Luftfeuchtigkeit und vermeidet Kondenswasser
- Zweischichtaufbau zum Schutz vor Staub, Kratzern und Beschädigungen: Dicker, wattierter Innen-Aufbau mit einer seiden-ähnlichen Außenschicht
- Atmungsaktives Einweg-Membrangewebe (Feuchtigkeit wird nach außen transportiert)

*Im Bild evtl. dargestellte weitere Produkte gehören nicht zum Lieferumfang!*

**blau**

**Art.-Nr.: 24130-001**



## WUNDERLICH KENNZEICHENHALTER

Kennzeichenmontage ohne Löcher und hässliche Schrauben – einmal montiert, nimmt dieser Kennzeichenhalter das EU-Kennzeichen ohne weitere Schraubarbeiten auf. Das verhindert nicht nur hässliche Schraubenköpfe oder Abdeckkappen, das Nummernschild wird auch gleichzeitig verstärkt und reißt nicht mehr ein. Durch mehrere Klemmen wird das Schild sicher gehalten und ein Verlust ist ausgeschlossen. Mit Wunderlich-Schriftzug und Logo. H/B: 20cm/18cm

*Im Bild evtl. dargestellte weitere Produkte gehören nicht zum Lieferumfang!*

**schwarz**

**Art.-Nr.: 43886-000**



**NEW!**

## FARBIGE KENNZEICHEN-SCHRAUBEN

- Haltbare, hochwertige Schrauben zur Kennzeichenbefestigung
- Sorgen für eine anständige Erscheinung
- Edelstahl, witterungs- und korrosionsbeständig
- Schraubenköpfe weiß/blau/schwarz in passend zu den Farben von EU-Kennzeichen
- Haltbar und umweltfreundlich
- Lieferumfang M5x20:
  - 1x Schraube M5x20 blau
  - 2x Schraube M5x20 schwarz
  - 3x Schraube M5x20 weiß
  - 4x selbstsichernde Mutter M5
  - 4x Unterlegscheibe M5 DIN9021
- Lieferumfang M4,8x16:
  - je 2x Schrauben in blau, weiß, schwarz

*Im Bild evtl. dargestellte weitere Produkte gehören nicht zum Lieferumfang!*

<b>M5x20 / 14-teilig</b>	<b>Art.-Nr.: 29010-013</b>
<b>M4,8x16 / 6-teilig</b>	<b>Art.-Nr.: 29010-014</b>

M5x20



M4,8x16



## FIX NIPPEL PANNENSET MOTORRAD

Das kleine Döschen mit dem nützlichen Allerlei hilft aus so manch brenzlicher Situation, wenn der gerade gerissene Zug nicht unmittelbar verfügbar ist. Der komplette Kit enthält verschiedene Innenzüge mit unterschiedlichen Durchmessern und alle benötigten Nippelformen.

**Art.-Nr.: 24910-000**



## ÖLBEHÄLTER

Platzsparende Aufbewahrung für Motoröl auf der Reise.

**250ml** **Art.-Nr.: 24710-000**





## WUNDERLICH GURT- UND HAKENÖSEN

Ein kleiner Helfer, der das Bepacken des Fahrzeugs zur reinen Freude werden lässt. Kann an beliebiger Schraube (bis M6) befestigt werden und gibt Gurten oder Haken sicheren Halt. So kann mit wenigen Mitteln z.B. auch auf der Sitzbank Gepäck befestigt werden. Schwarz eloxiertes Aluminium.

*Im Bild evtl. dargestellte weitere Produkte gehören nicht zum Lieferumfang.*

**schwarz**

**Art.-Nr.: 25150-002**



## GEPÄCKÖSEN

Genial einfach und genial vielseitig. Jetzt kann auf jeden Koffer noch eins draufgesetzt werden. Ob Zusatzkanister oder Gepäck, es ist ohne teure Zusatzeinrichtung in Windeseile verfügbar, schnell befestigt und sicher untergebracht (wir empfehlen hierzu unsere Gurtbänder). Rostfrei verzinkt. Und damit der Koffer auch weiterhin wasserdicht ist, haben wir noch Gummidichtungen und Schrauben im Programm.

*Im Bild evtl. dargestellte weitere Produkte gehören nicht zum Lieferumfang.*

**silber / Stück**

**Art.-Nr.: 25160-000**

**Passender Dichtring inkl. Schraube und Mutter**

Pro Öse werden zwei Dichtringe benötigt.

**Stück**

**Art.-Nr.: 25160-100**



## KRAFTRAD-VERBANDTASCHE

Die Basis für lebensrettende Sofortmaßnahmen. Speziell auf das Motorrad zugeschnittene Verbandstasche mit dem notwendigen Verbandsmaterial sowie Schere, Rettungsdecke und einer Anleitung für »Erste Hilfe bei Unfällen«. Passt unter die Sitzbank oder ins Heckbürzel. Robuste Nylontasche im Format 20 x 3,5 cm. Entspricht DIN 13167.

**rot**

**Art.-Nr.: 25070-000**



MEHR INFOS AUF WUNDERLICH.DE



## HÜNERSDORFF KANISTER FUEL FRIEND

Unsere FuelFriend-Kanister gehören zu den stabilsten Behältern, die es in dieser Klasse gibt. Zudem sind sie die kleinsten zapfpistolentauglichen Kanister am Markt und besonders für die Lagerung und den Transport von Gefahrgütern geeignet. Mit den seitlich eingebrachten Ösen lassen sie sich perfekt mit einem Spannband sichern. Der hochwertige PE-Kunststoff des Kanisters ist lebensmittelecht. Erhältlich in roter Signalfarbe oder natur.

### Die Fakten:

- perfekte und sichere Benzin-Notreserve
- kleines Packmaß, extrem stabil
- Ösen zum Befestigen mit Spannband etc.
- Schraubdeckel gegen Verlust gesichert
- Durchmesser der Füllöffnung 29 mm (Zapfpistolen-Maß)
- erfüllt höchste Sicherheitsanforderungen
- Volumen 1 Liter oder 1,5 Liter
- Made in Germany
- Maße: 125mm (breit); 165mm/235mm (hoch); 65 mm (tief)

<b>1,0l rot</b>	<b>Art.-Nr.: 24720-002</b>
<b>1,5l rot</b>	<b>Art.-Nr.: 24720-102</b>



**Testen Sie Ihr neues Wunderlich Produkt garantiert ohne Risiko!**

Wenn Sie nicht zufrieden sind, können Sie den Artikel innerhalb von 60 Tagen ab Kaufdatum zurückgeben.

## HÜNERSDORFF KANISTER

Berstsicherer Kunststoffkanister mit integrierter Not-Entlüftung und kleinem Einfüllstutzen, daher auch zum Befüllen von Kochern etc. geeignet.

### Die Fakten:

- perfekte und sichere Benzin-Notreserve
- kleines Packmaß, extrem stabil
- Ösen zum Befestigen mit Spannband etc.
- Schraubdeckel gegen Verlust gesichert
- zusätzliche Einfüllhilfe
- Innendurchmesser der Füllöffnung 18mm
- erfüllt höchste Sicherheitsanforderungen
- Made in Germany
- Maße: 147mm (breit) ; 1270mm (hoch); 80mm (tief)

<b>2 Liter</b>	<b>Art.-Nr.: 24730-002</b>
----------------	----------------------------



Der 2 Liter Kunststoffkanister – auch für Fernreisen geeignet.

## BENZINSCHLAUCH TEXTILUMMANTELT

Klassischer Kraftstoffschlauch nach DIN 73379 mit Garnumflechtung und breit gefächelter Temperaturbeständigkeit – kein Billigprodukt und daher auch nach Jahren noch absolut dicht! Dieser Benzinschlauch ist auch für E10-Kraftstoff, der einen Anteil zwischen 5 und 10 % Bioethanol enthält, geeignet.

<b>5,5 mm / pro Meter</b>	<b>Art.-Nr.: 44266-200</b>
<b>6 mm / pro Meter</b>	<b>Art.-Nr.: 44266-100</b>

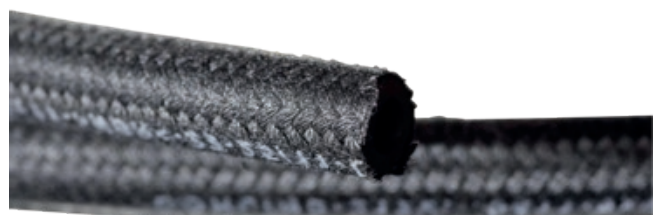



## SCHLAUCHSCHELLEN

Absolut sichere Befestigung der Benzinschläuche. Diese Schellen sind hochflexibel, weshalb sie sich optimal dem Schlauch anpassen. Im Vergleich zu herkömmlichen Schellen lassen sie sich leicht montieren und zerquetschen nicht den Benzinschlauch. Made in Germany – für alle Benzin- und Entlüftungsschläuche.

Art.-Nr.: 24930-000



## BENZINFILTER ALU

Glänzende Alternative zum Standardfilter mit hoher Reinigungswirkung dank Keramikelement. Der Filter ist aufschraubbar und lässt sich somit einfach kontrollieren und reinigen.

Für alle Zweiventil-Boxer

Art.-Nr.: 36870-100

Filter im Alu-Gehäuse mit keramischem Filterelement.



## BENZINFILTER

Extrem kleiner Benzinfilter (31 mm lang) mit hohem Reinigungsgrad und Wasserabscheidung. Keine Beeinträchtigung der Durchflussmenge!

Für alle Zweiventil-Boxer

Art.-Nr.: 36870-000



## BENZINFILTER KNECHT UND MAHLE

Original Benzinfilter von Knecht & Mahle (KL 13), der sowohl mit einem 6 mm als auch mit einem 8 mm Benzinschlauch korrespondiert – beste Filterleistung garantiert.

Für alle Zweiventil-Boxer

Art.-Nr.: 36870-200



## OPTIMATE-KABEL UND ZUBEHÖR



Optimate-Kabel und Zubehör sind Kabelsysteme und Lösungen, die speziell auf die Bedürfnisse am Motorrad entwickelt werden. Optimate-Cable ist ein geniales Stecksystem, das die Stromzufuhr an nahezu jeden Verbraucher erlaubt. Ob in den Tankrucksack, zum Anschluss von USB-Verbrauchern oder auch zur Batterie-Überwachung. Zudem sind die Stecker, Buchsen und Kupplungen kompakt, wassergeschützt und hoch belastbar.

**Bestellhinweis:** Das System ist in den meisten Fällen mehrteilig; Sie benötigen Step 01 Fahrzeugverbindungskabel; ggf. Step 02 Verlängerungskabel und zum Schluss Step 03 zum Anschluss an das gewünschte Gerät (Endverbraucherkabel).

### Step 01: Fahrzeugverbindungskabel



Motorradstecker



Batterieanschlusskabel



Zigarettenanzünder-DIN-Kombistecker

### Step 02: Verlängerungskabel



1in2-Verlängerung Batterieanschlusskabel



Tankrucksack Stromanschluss



Verlängerungskabel

### Step 03: Endverbraucherkabel



Zigarettenanzünder-Buchse



Batterieklammern



Mini-USB Adapter



Batterie-Diagnose mit Taschenlampe

## OPTIMATE MOTORRADSTECKER

Der wohl kompakteste DIN-Stecker.

- Sehr kompakte Bauweise
- Abgewinkelter Stecker für einen flachen Kabelabgang
- Kabellänge 15 cm mit Kupplung zum Optimate-Kabel-System

*Im Bild evtl. dargestellte weitere Produkte gehören nicht zum Lieferumfang!*

**schwarz**

**Art.-Nr.: 45010-600**



### DIN- ODER ZIGARETTEN-STECKER/-DOSE?

Die BMW-Steckdose entspricht der allgemein üblichen Normsteckdose nach DIN ISO 4165. Mit Zigaretten-Steckdosen sind die im Auto üblichen Zigaretten-Anzünder-Steckdosen gemeint.



## OPTIMATE ZIGARETTENANZÜNDER-DIN-KOMBISTECKER

Stecker mit Drehadapter, passt auf DIN- oder Zigarettenanzünder-Buchsen, mit 2-poligem SAE-Anschluss.

- Kabellänge 50 cm mit Kupplung zum Optimate-Kabel-System

**Inkl. Sicherung 8A**

**schwarz**

**Art.-Nr.: 45010-100**

**Passende Verlängerung**

**schwarz / 0,3 m**

**Art.-Nr.: 45010-400**

**schwarz / 1,8 m**

**Art.-Nr.: 45010-200**





## OPTIMATE BATTERIEANSCHLUSSKABEL

Hochwertige permanente Batteriezuleitung mit Schnellkupplung mit witterungsgeschütztem Anschlussystem und Kabel.

- Kabellänge 50 cm mit Kupplung zum Optimate-Kabel-System
- Batterieanschluss M6
- Inkl. Sicherung 15A
- Bereits im Lieferumfang aller Optimate-Ladegeräte inklusive »Wunderlich-Edition« enthalten

**schwarz** Art.-Nr.: 45010-000

### Y-Stück zur Kupplung des Optimate-Kabel-System

**schwarz / 0,3 m** Art.-Nr.: 45010-400

**schwarz / 1,8 m** Art.-Nr.: 45010-200



Passende Verlängerung 0,3m



## OPTIMATE TANKRUCKSACK STROMANSCHLUSS

Ideal zur spritzwasserfesten Verkabelung von Tankrucksäcken, Taschen oder Hardcases.

- Leichter Einbau an allen Wunderlich-Tankrucksäcken und Taschen mit E-Connect (wasserabweisender Kabelzugang)
- Optimal auch für Koffer oder Topcases
- Außenanschluss abgewinkelt (liegt dadurch eng an der Tasche an)
- Speziell gefertigte Gummidichtung mit M14 Verschraubung
- Zweigeteiltes Kabelset mit Mini-Rundstecker und Kupplung zum Optimate-Kabel-System
- Kabellänge 30 cm mit beidseitigen Kupplungen zum Optimate-Kabel-System

*Im Bild evtl. dargestellte weitere Produkte gehören nicht zum Lieferumfang!*

**schwarz** Art.-Nr.: 45010-700

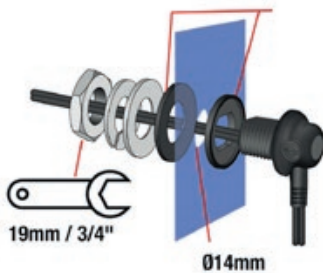

MEHR INFOS AUF WUNDERLICH.DE

## OPTIMATE ZIGARETTENANZÜNDER-BUCHSE

- Bis 10A belastbar
- Kabellänge 50 cm mit Kupplung zum Optimate-Kabel-System

Art.-Nr.: 45010-500



### DIN- ODER ZIGARETTEN-STECKER/-DOSE?

Die BMW-Steckdose entspricht der allgemein üblichen Normsteckdose nach DIN ISO 4165. Mit Zigaretten-Steckdosen sind die im Auto üblichen Zigaretten-Anzünder-Steckdosen gemeint.

## OPTIMATE BATTERIEKLEMMEN

Batterieklemmen mit 'easy grip' Gummigriffen, für runde, rechteckige und flache Pole.

- Bis 10A belastbar.
- Kabellänge 50 cm mit Kupplung zum Optimate-Kabel-System

schwarz

Art.-Nr.: 45010-300



## OPTIMATE MINI-USB ADAPTER MIT BATTERIE-WÄCHTER UND -DIAGNOSE

- Schlanker Ladeadapter für alle USB-Verbraucher
- Batterie-Wächter: USB schaltet sich 3 Stunden nach dem Abstellen des Motors oder wenn der Ladezustand der Fahrzeugbatterie unter 50% liegt, ab
- Batterie-Diagnose: 3 LEDs zeigen alle 5 Sekunden den Ladezustand der Fahrzeugbatterie an (wenn kein USB-Verbraucher eingesteckt ist)
- 5V/2400mA Ausgangsleistung: Daher auch für alle leistungshungrigen Abnehmer, wie größere Smartphones, geeignet
- Wassergeschützte USB-Buchse: USB-Stecker wird abgedichtet, sobald er eingesteckt wird
- Direkt-Kupplung zum Optimate-Kabel-System
- Dicht-Kappe für USB-Buchse
- Kurzschluss-, Überhitzungs-, Überspannungsschutz

*Im Bild evtl. dargestellte weitere Produkte gehören nicht zum Lieferumfang!*

schwarz

Art.-Nr.: 45010-800





## OPTIMATE BATTERIE-DIAGNOSE MIT TASCHENLAMPE

- Batterie-Diagnose: Grüne LED zeigt an, dass die Fahrzeugladespannung 14V oder mehr beträgt
- Rote LED zeigt an, dass die Batteriespannung unter 12,3V liegt
- Leuchtstarke LED-Lampe mit 6 LEDs
- Kupplung zum Optimate-Kabel-System
- 100 cm Kabellänge

schwarz

Art.-Nr.: 45010-900

### Testen Sie Ihr neues Wunderlich Produkt garantiert ohne Risiko!

Wenn Sie nicht zufrieden sind, können Sie den Artikel innerhalb von **60 Tagen** ab Kaufdatum zurückgeben.



## OPTIMATE DIN-MINI-ADAPTER »DUO-USB«

- Mini-USB Ladeadapter mit zwei USB-Buchsen
- Direktanschluss an BMW-DIN-Steckdose
- 5V/3300mA Ausgangsleistung: Daher auch für alle leistungshungrigen Abnehmer, wie größere Smartphones, geeignet.
- Batterie-Wächter: USB schaltet sich 3 Stunden nach dem Abstellen des Motors oder wenn der Ladezustand der Fahrzeugbatterie unter 50% liegt, ab
- Wassergeschützte USB-Buchse: USB-Stecker wird abgedichtet, sobald er eingesteckt wird
- Dicht-Kappe für USB-Buchse
- Kurzschluss-, Überhitzungs-, Überspannungsschutz

*Im Bild evtl. dargestellte weitere Produkte gehören nicht zum Lieferumfang!*

blau

Art.-Nr.: 45010-802



MEHR INFOS AUF WUNDERLICH.DE



## OPTIMATE USB ADAPTER MIT BATTERIE-WÄCHTER

- Schlanker Ladeadapter für alle USB-Verbraucher mit DIN-Stecker und USB-Buchse
- Batterie-Wächter: USB schaltet sich 3 Stunden nach dem Abstellen des Motors oder wenn der Ladezustand der Fahrzeugbatterie unter 50% liegt, ab
- 5V/2100mA Ausgangsleistung: Daher auch für alle leistungshungrigen Abnehmer, wie größere Smartphones, geeignet
- Wassergeschützte USB-Buchse: USB-Stecker wird abgedichtet, sobald er eingesteckt wird
- Dicht-Kappe für USB-Buchse
- Kurzschluss-, Überhitzungs-, Überspannungsschutz.
- 26 cm Kabellänge (Gesamtlänge Stecker bis Buchse)

schwarz

Art.-Nr.: 45010-801





## USB STECKDOSE

- Mit automatischem Federklapdeckel
- Flexibler Einbau durch 1,2 m Kabellänge
- 60 x 42 x 38 mm (L/B/H)
- Mit integriertem Schalter und LED-Anzeige
- Sicherung und Halter im Lieferumfang

Art.-Nr.: 41440-400

## DIN- ODER ZIGARETTEN-STECKER/-DOSE?

Die BMW-Steckdose entspricht der allgemein üblichen Normsteckdose nach DIN ISO 4165. Mit Zigaretten-Steckdosen sind die im Auto üblichen Zigaretten-Anzünder-Steckdosen gemeint.



## USB WINKELSTECKER

- Power-USB-Stecker
- max. 2A
- L/T/B: 62 x 45 x 22 mm

schwarz

Art.-Nr.: 41450-100



## WINKELBARER DOPPEL-USB-LADESTECKER

Winkelbarer Doppel USB Ladestecker 12-24 V DC / 5 V DC 2 x 2.500 mA (5000mA) zum Anschluss an Zigarettenanzünder- und Normsteckdosen über das 12V Bordnetz zum Aufladen und Betreiben von Handys, Smartphones, Navigationsgeräten, MP3 Playern, Fotokameras und aller Arten von Tablets, die einen hohen Ladestrom benötigen.

schwarz

Art.-Nr.: 24111-100



## WINKELBARER UNIVERSALSTECKER MIT SCHALTER

- Mit Ausschalter
- Winkelbarer (180°) Adapter-Stecker für BMW-Steckdosen (rote Kappe abnehmen). Auch für Zigaretten-Steckdose verwendbar
- 8A Belastbarkeit

schwarz

Art.-Nr.: 24111-000



## USB DOPPELSTECKDOSE

Die USB Doppelsteckdose ist so konzipiert, dass sie die original BMW-DIN-Steckdose ersetzt. Außerdem macht sie Schluss mit wackeligen Adaptern. Die Installation erfolgt an derselben Position und über die originale Steckverbindung. Damit ist kein Löten oder Verlegen einer neuen Leitung notwendig.

- Plug and Play System
- Ersetzt die original BMW-DIN-Steckdose
- USB Steckdose verfügt über 2 USB Anschlüsse
- Geeignet zum Anschluss von Smartphones, Tablets, Kameras und Navis
- Aufbauende USB Adapter werden nicht mehr benötigt
- Dichtkappen für USB Buchsen zum Schutz vor Staub und Regen
- CAN-Bus kompatibel
- Intelligente Geräteerkennung
- Schutz vor Kurzschluss, Überhitzung und Überspannung integriert
- Setzt die Spannung von 12V auf USB-Standard 5V um
- Ausgangsleistung: 5V/3300mA (Eingang 1: 2,3A / Eingang 2: 1,0A)

schwarz

Art.-Nr.: 45011-000

**NEW!**



## USB STECKDOSE

- Die Bordsteckdose setzt die Eingangsspannung von 12V auf 5V um
- Das Gehäuse ist mit IP54 wettergeschützt
- 1,2m lange Leitung mit Batteriekabelschuhen

mit Anschlussklemmen

schwarz / 1 x USB	Art.-Nr.: 41440-000
schwarz / 2 x USB	Art.-Nr.: 41440-300



## USB UNIVERSAL STECKERADAPTER

- Zum Einstecken in verschiedene 12V Bordsteckdosen und Adaptierung auf USB-Standard 5V / 1A
- Als Besonderheit passt der Adapter nicht nur in Zigarettensteckdosen, sondern durch Abnahme der roten Kappe in die BMW Bordsteckdose

schwarz	Art.-Nr.: 41450-000
---------	---------------------



## USB VERLÄNGERUNGSLADEKABEL

- Power-USB-Steckdose
- 1,8m Anschluss-Leitung
- Inklusive Schrauben

schwarz	Art.-Nr.: 41440-200
---------	---------------------



## PE-SPIRALBAND

Hochwertiges, schwarzes und UV-beständiges Spiralband aus europäischer Fertigung zum Ummanteln von Leitungen, auch wenn diese bereits am Fahrzeug verlegt wurden. Durchmesser 4 bis 20mm, Länge 1,5m

schwarz	Art.-Nr.: 42041-002
---------	---------------------

## WUNDERLICH UNIVERSALSTECKDOSE

Praktischer und vielseitig montierbarer Steckdosenhalter mit wasserdichter 12V-Steckdose nach DIN ISO 4165. Durch fünf verschiedene Lang- und Rundlöcher passt dieser vielseitig montier- und justierbare Halter garantiert an jedes Motorrad, z.B. mittels Schelle am Lenker. Sehr stabile Ausführung. Lieferung incl. 2 Befestigungsschrauben.

*Im Bild evtl. dargestellte weitere Produkte gehören nicht zum Lieferumfang!*

**schwarz**

**Art.-Nr.: 20180-000**



## TANKRUCKSACK-STROMVERSORGUNG

Eine geniale Idee: Verlegen Sie einfach Ihre Bordsteckdose zum Aufladen des Handys oder Smartphones wasserdicht in den Tankrucksack. Der Universal-Stecker (DIN und Zigaretten) kommt an die Original-Steckdose, das ein Meter lange Kabel wird durch eine wasserdichte Führung in jeden Tankrucksack geleitet. Dort befindet sich am Ende eine ZIG-Steckdose mit Deckel.

**schwarz / Winkel Stecker**

**Art.-Nr.: 42040-100**



## WINKELSTECKER DIN PASSEND FÜR BMW-SERIENSTECKDOSEN

Abknicksicherer DIN-Winkelstecker in Mini-Bauform. Er passt in die bei BMW verbauten Seriensteckdosen und lässt das Kabel im 90-Grad-Winkel dezent verschwinden.

**schwarz**

**Art.-Nr.: 41460-000**



### DIN- ODER ZIGARETTEN-STECKER/-DOSE?

Die BMW-Steckdose entspricht der allgemein üblichen Normsteckdose nach DIN ISO 4165. Mit Zigaretten-Steckdosen sind die im Auto üblichen Zigaretten-Anzünder-Steckdosen gemeint.



Stecker (DIN)

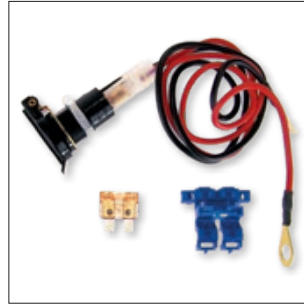

Einbausteckdose (DIN) mit Kabel



Einbausteckdose (DIN)



Halter für DIN-Steckdosen



Steckdose für Zigaretten-Anzünder



Halter für Zigaretten-Anzünder Steckdose



## SYSTEMSTECKER UND STECKDOSEN

**Stecker** (passend für BMW-Seriensteckdosen)

Zur BMW-Steckdose passender Stecker. Ideal zum Anschluss von Verbrauchern oder eines Ladegerätes an die BMW. Für alle BMW mit Original- oder baugleicher Norm-Steckdose. Original Hella. Ohne Zuleitung.

**schwarz**

**Art.-Nr.: 21130-000**

**Einbau-Steckdose DIN**

(kompatibel zur Seriensteckdose)

Ideal als Ersatz- oder Zusatz-Steckdose. Komplett mit Klappdeckel, 50 cm Zuleitung, Sicherung und angebrachten Kabel-Ösen. Befestigung mittels Sechskantmutter.

**schwarz**

**Art.-Nr.: 21140-000**

**Einbau-Steckdose DIN**

Ersatz DIN-Steckdose mit Gummi-Deckel. Befestigung mittels Sechskantmutter.

**schwarz**

**Art.-Nr.: 39810-000**

**Steckdosenhalter für DIN-Steckdose**

Universeller Halter für alle DIN-Steckdosen (kompatibel zur Seriensteckdose). Die Befestigung erfolgt mittels beiliegender Kabelbinder.

**schwarz**

**Art.-Nr.: 24070-000**

**Zigaretten-Anzünder Steckdose**

Ideal als Zusatz-Steckdose für alle Verbraucher mit großem Zigaretten-Anzünder-Stecker wie Handy, PDA oder sonstige Geräte. Die Steckdose entspricht der KFZ-Norm (Zigarettenanzünder). Die Lieferung erfolgt inklusive Halter und fertigem Kabelsatz.

**schwarz**

**Art.-Nr.: 24060-000**

**Halter für Zigaretten-Anzünder Steckdose**

Kabelbinderlose Befestigung am Rohr (22-28 mm).

**schwarz**

**Art.-Nr.: 24060-100**

### DIN- ODER ZIGARETTEN-STECKER/-DOSE?

Die BMW-Steckdose entspricht der allgemein üblichen Normsteckdose nach DIN ISO 4165. Mit Zigaretten-Steckdosen sind die im Auto üblichen Zigaretten-Anzünder-Steckdosen gemeint.



MEHR INFOS AUF WUNDERLICH.DE

## ADAPTER DIN > ZIGARETTENBUCHSE

Hiermit lassen sich alle Geräte mit großem Zigarettenanzünder an die BMW anschließen. Kabel: 2 x 0,75 mm Ø und 0,25 m.

<b>schwarz / mit Kabel</b>	<b>Art.-Nr.: 24090-000</b>
<b>schwarz / ohne Kabel</b>	<b>Art.-Nr.: 24100-000</b>



Adapter DIN/Zigarettenbuchse mit Kabel

### DIN- ODER ZIGARETTEN-STECKER/-DOSE?

Die BMW-Steckdose entspricht der allgemein üblichen Normsteckdose nach DIN ISO 4165. Mit Zigaretten-Steckdosen sind die im Auto üblichen Zigaretten-Anzünder-Steckdosen gemeint.



Adapter DIN/Zigarettenbuchse ohne Kabel

## BATTERIE-TRENNSCHALTER

- Mini-Bauform
- Vollisoliert
- Max. 160A / 10Sek

<b>schwarz</b>	<b>Art.-Nr.: 41441-100</b>
----------------	----------------------------





Starthilfekabel



Einbau-Steckdose

## »BIKESTART«

Komplettes Überstartset bestehend aus:

- Einbausteckdose (Art.-Nr.: 23950-100)
- Starthilfekabel (Art.-Nr.: 23960-100)

Art.-Nr.: 23940-100

### Einbau-Steckdose

Nur unter Kurzschlussgefahr lässt sich eine BMW via Steckdose fremdstarten. Die Original-Steckdose raucht meist ab. Dieses System schafft Abhilfe. Einfach Überstartkabel an die Steckdose und mit den großen Krokodilklemmen einen geeigneten Spender anschließen – oder umgekehrt. Bis 90A belastbar, einbaufertig verdrahtet, mit Batterie-Ringzungen.

### Starthilfekabel

Bis 90A belastbar, einbaufertig verdrahtet, mit Batterie-Ringzungen. Nicht mit Original-Steckdose kompatibel. 160 cm langes, flexibles Kupferkabel.



MEHR INFOS AUF WUNDERLICH.DE

## BATTERIELADEGERÄT



- Zweistufiger Automatiklader für Blei- und Gel-Batterien
- Vollisolierte Zangen für Auto- und Motorradbatterien
- Mittels Schnellkupplung kann ein Zigarettenanzünderstecker und DIN-Stecker (BMW-Steckdose) angeschlossen werden
- Zweifarbig LED-Anzeige für Ladung/Erhaltung
- Ladekapazität 750 mA
- Für alle original Batterien geeignet. Nicht für CAN-Bus geeignet

Art.-Nr.: 23990-000

### Passendes Batterieanschlusskabel

Art.-Nr.: 24000-000



**Testen Sie Ihr neues Wunderlich Produkt garantiert ohne Risiko!**

Wenn Sie nicht zufrieden sind, können Sie den Artikel innerhalb von **60 Tagen** ab Kaufdatum zurückgeben.



## VENTILKAPPEN-SET

- Ersetzt die schmucklosen Originalkappen
- Eloxiertes Aluminium
- Satz (2 Stück)

### Ventilkappen-Set

silber	Art.-Nr.: 23180-001
blau	Art.-Nr.: 23180-002
schwarz	Art.-Nr.: 23180-003
rot	Art.-Nr.: 23180-004

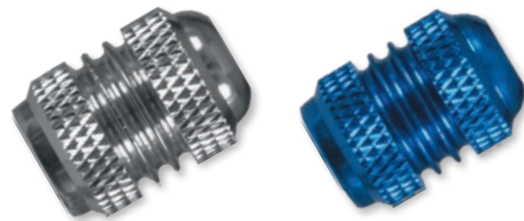

Ventilkappen-Set

## WINKELVENTIL

- Abgewinkelte Austausch-Ventile für ein leichtes Befüllen der Reifen
- Für alle Modelle mit schlauchlosen Speichenrädern (nicht für Reifendruck-Kontrollsystem)
- Eloxiertes, leichtes Aluminium

*Im Bild evtl. dargestellte weitere Produkte gehören nicht zum Lieferumfang!*

### Alle Modelle mit Speichenfelgen (schlauchlos)

silber	Art.-Nr.: 23190-000*
--------	----------------------

\* Nicht für Fahrzeuge mit Reifendruck-Kontrollsystem



## AUFSATZ-WINKELVENTIL

- Aufschrauben (nur bei der Reifenbefüllung) und einfach den Luftdruck prüfen! Rostsicheres Messing, inklusive Sicherheitsventil

Art.-Nr.: 20010-000



Abb. ähnlich

## ELEFANTENSCHLAUCH

Außerordentlich dickwandiger Schlauch mit verstärktem Ventil.

17 Zoll	Art.-Nr.: 37060-000
21 Zoll	Art.-Nr.: 37070-000





## LIQUI MOLY MOTORÖLE UND ZUSÄTZE

Alle Produktinfos und Anwendungshinweise finden Sie unter [www.wunderlich.de](http://www.wunderlich.de)

Produkt	Inhalt	Art.-Nr.
Motoröl 5 W-40	1000 ml	42780-000
Motoröl 5 W-40	4000 ml	42780-100
Motoröl 10 W-40	1000 ml	24620-000
Motoröl 10 W-40	4000 ml	24620-200
Motoröl 10 W-50	4000 ml	24630-200
Motoröl 15 W-50	1000 ml	24590-300
Motoröl 15 W-50	4000 ml	24590-200
Motoröl 20 W-50	1000 ml	24610-000
Motoröl 20 W-50	4000 ml	24610-200
Leichtlauf-Motoröl MOS2 10 W-40	5000 ml	24600-100
Motoröl-Additiv	125 ml	24650-000
Getriebe-/Kardanöl 75 W-140 Hypoid	1000 ml	24670-000
Kraftstoff-Additiv	125 ml	24660-000



Ein Klassiker: Castrol 20W-50 in feinem Blechkanister.

### CASTROL MOTORÖL 20W-50

Der Klassiker unter den Motorradölen und heute noch genau so gut wie damals. Das CLASSIC XL MOTOR OIL SAE 20W-50 ist ein mineralisches Mehrbereichsmotorenöl für Youngtimer und speziell für den Boxer unsere wärmste Empfehlung. Es lässt sich problemlos als Ganzjahresöl einsetzen, verfügt über ein gutes Tieftemperaturverhalten für leichten Start und schnelle Motordurchölung und sorgt aufgrund seiner Viskosität SAE 20W-50 für ausgezeichnete Schmierung auch bei hohen Motortemperaturen. Zudem garantiert das Mineralöl eine gute Abdichtwirkung und damit auch geringen Ölverbrauch.

**Spezifikationen: API SE / CC.**

**1 Liter**

**Art.-Nr.: 24610-301\***

\* Grundpreis 1 Liter – Euro 14,90.



### TRW LUCAS BREMSFLÜSSIGKEIT

Hochleistungs-Bremsflüssigkeit auf Glykolether-Basis. Der außergewöhnlich hohe Dampfblasen-Bildungspunkt erhöht die Betriebssicherheit der Bremsanlage – auch unter erschwerten Bedingungen. Für alle Bremsanlagen geeignet. Erfüllt alle geforderten Normen (FMVSS 116, DOT4, SAE 70R3 und SAE J1703).

**250 ml**

**Art.-Nr.: 24950-000\***

\* Grundpreis 100 ml – Euro 2,36

## LIQUI MOLY PFLEGEPRODUKTE

Alle Produktinfos und Anwendungshinweise finden Sie unter [www.wunderlich.de](http://www.wunderlich.de)



Produkt	Inhalt	Art.-Nr.
Batterie-Pol-Fett	10 g	24560-000
Bremsen Anti-Quietsch-Paste	10 g	24490-000
Fett LM47	100 g	24500-000
Glanz Sprühwachs	400 ml	24470-000
Insektenentferner	500 ml	24510-000
Kupferpaste	100 g	24480-000
Teerentferner	400 ml	24450-000
Visier- und Verkleidungsscheiben-Reiniger	100 ml	24440-000

## S100 PFLEGEPRODUKTE

Alle Produktinfos und Anwendungshinweise finden Sie unter [www.wunderlich.de](http://www.wunderlich.de)



Produkt	Inhalt	Art.-Nr.
Farb-Auffrischer	300 ml	43903-000
Glanz-Wachs-Spray	250 ml	43907-000
Lack & Kunststoffpolish	220 ml	43901-000
Matt-Wachs Spray	250 ml	43990-000
Sitzbank Pflege	100 ml	43980-000
Total-Reiniger	750 ml	43900-100

## ROTWEISS AUFBEREITUNGSKOMPONENTEN

Professionelle Rundum-Pflege. Wir nutzen die Serie ebenfalls in der täglichen Praxis, da die Komponenten bestens aufeinander abgestimmt sind. Alle ROTWEISS-Produkte zeichnen sich durch die sehr effiziente Verarbeitung aus.

Polierpaste (100 ml)	Art.-Nr.: 24400-100
Lackkonservierer (250 ml)	Art.-Nr.: 24400-200*
Edelstahl/Chrom Politur (150 ml)	Art.-Nr.: 24400-300**
Acryl/Plexiglas Politur (150 ml)	Art.-Nr.: 24400-500**
Handpolierschwamm	Art.-Nr.: 24400-600

\* Grundpreis 100 ml – 3,96 Euro / \*\* Grundpreis 100 ml – 9,93 Euro





## NEVR-DULL POLIERWATTE

Reinigungs- und Hochglanzpolitur für alle Alu-, Chrom- und Metallteile. Sehr gut zur Tiefenreinigung von schwarz beschichteten Metallteilen, wie schwarzen Motorengehäuse und Antrieben geeignet. Mit etwas Geduld können sogar tiefe Kratzer wegpoliert werden. Zudem kann die Watte gezielt und schonend angewendet werden, so dass eloxierte Schichten nicht angegriffen werden und eine Hochglanzreinigung, bzw. -politur erhalten. Stabile Blechdose.

**Stabile Blechdose: 190 g**

**Art.-Nr.: 24430-000\***

\* Grundpreis 100 Gramm – Euro 3,63



## QUIXX ACRYL-KRATZER-ENTFERNER

- Entfernt zuverlässig Kratzer aus Acryl- und Plexiglas®-Oberflächen von Auto, Motorrad, Caravan, Möbeln etc
- Millionenfach bewährt und einer der führenden Acryl-Kratzer-Entferner!
- Hervorragende Testergebnisse in diversen Fachzeitschriften
- TÜV-Zertifikat auf nachgewiesene Wirksamkeit
- Erzielt auch bei tieferen Kratzern Resultate in Profi-Qualität
- Einfache und schnelle Anwendung
- Anwendung spart teure Reparaturen und sorgt für Werterhalt

**Art.-Nr.: 24570-100**



## AUTOSOL EDEL-CHROMGLANZ

Autosol Edel-Chromglanz ist ein weltbekanntes und international ausgezeichnetes Reinigungs- und Pflegemittel für alle metallischen Oberflächen. In nur einem Arbeitsgang lassen sich Verschmutzungen und Rost leicht beseitigen. Durch die besondere Zusammensetzung der Wirkstoffe wird nicht nur ein hervorragender Reinigungseffekt und ein brillanter Hochglanz erzielt, die behandelten Metalle werden auch mit einem effektiven Oberflächenschutz versehen. Die Tube enthält 75 ml Reinigungspaste.

**75 ml**

**Art.-Nr.: 42970-000\***

\* Grundpreis 100 mm – Euro 9,20.

**NEW!**



## GTRONIX 360° HIGH-PERFORMANCE MULTIFUNKTIONSSPRAY

Korrodierte Kontakte, schwergängige Scharniere, verschmutzte oder ausgebleichene Oberflächen – das alles gehört mit GTronix 360° Multifunctionsspray der Vergangenheit an. Dank hervorragender Kriechfähigkeit und Schmiereigenschaften ist GTronix 360° ein optimaler Helfer für ihr Motorrad.

- Als Kontaktspray für Korrosions- und Feuchtigkeitsschutz
- Für langanhaltende Schmierung
- Als Kriechspray für das Lösen festsitzender Bauteile
- Für eine exzellente Reinigung von Bauteilen

**75 ml**

**Art.-Nr.: 44070-200**

**300 ml**

**Art.-Nr.: 44070-201**

## EDELSTAHL-REINIGER

OptiGlanz, der wohl wirkungsvollste Edelstahlreiniger, der sogar blaue und verfärbte Edelstahl-Krümmen und Auspuffe wieder im alten Glanz erstrahlen lässt. Einfache Anwendung: Aufsprühen, kurz einwirken lassen und anschließend mit Wasser abspülen. Der Wirkstoff ist biologisch abbaubar. Die Lieferung erfolgt in einer 250 ml Pumpflasche, die für mehrere Krümmen-Anwendungen ausreicht.

250 ml

Art.-Nr.: 24420-000\*

\* Grundpreis 100 ml – Euro 5,96.



## WUNDERLICH VISIERREINIGUNGSTÜCHER

Die Wunderlich Reinigungstücher im neuen Design mit der 2-Phasen-Reinigung garantieren eine schonende, kratz- und streifenfreie Reinigung für Helmvisiere, Tourenscheiben und Scheinwerfer. Zudem wirken die Reinigungstücher antistatisch und beseitigen auch hartnäckige Verschmutzungen wie z.B. Insekten etc.

Art.-Nr.: 44014-000



## ALPINE GEHÖRSCHUTZ »PLUG & GO«

Preiswerter, weicher Standard-Gehörschutz, der das Ohr vollkommen verschließt. Die Ohrstöpsel schützen nicht nur vor Windgeräuschen, sondern isolieren Sie auch von den Geräuschen Ihres Motorrades und des Verkehrs.

- 10er Packung inkl. Transportbox
- Für den einmaligen Gebrauch bestimmt

rot

Art.-Nr.: 25050-000



## ABUS BREMSSCHEIBENSCHLOSS

- Aus widerstandsfähigem und massiven Metall
- Bolzen aus gehärtetem Spezialstahl mit 5 mm Durchmesser
- Dichte Staubschutzkappe

schwarz

Art.-Nr.: 20150-000



**NEW!**

## NOSTALGIC ART

### Blechschilder

Sei es aufgrund der abgebildeten Marken und Produkte oder schlicht aufgrund eines schönen Motivs, Blechschilder haben die Sympathien auf ihrer Seite. Seit vielen Jahren sind Metallschilder beliebte Dekorationsobjekte und bieten eine ideale Möglichkeit, Geschmack und Persönlichkeit in die eigenen vier Wände zu bringen. Abgestimmt auf das jeweilige Motiv werden geeignete Bereiche auf mehreren Ebenen reliefartig hervorgehoben.

#### 1 BMW »Parking Only« 30 x 40 cm

Art.-Nr.: 25320-200

#### 2 BMW »Garage« 30 x 40 cm

Art.-Nr.: 25320-202

#### 3 BMW »Parking Only« 15 x 20 cm

Art.-Nr.: 25320-700

### Vorratsdose

Diese besonderen Vorratsdosen schaffen Platz und Ordnung im Regal und sind ein Blickfang. Durch die brillanten Farben kommen die beliebten Motive besonders gut zur Geltung. Das Format eignet sich ganz besonders für die Aufbewahrung von kleinen Lebensmitteln, wie z.B. Teebeuteln, Backzutaten oder Gewürzen. Es findet aber auch einfach jede Menge Krimskrams darin Platz. Der große Scharnierdeckel lässt sich bequem öffnen und schließen. Praktischerweise können mehrere Dosen einfach übereinander gestapelt werden. Die Dosen sind aus stabilem und sauberem Blech gefertigt. Die Deckel schließen fest, so dass Lebensmittel lange Zeit frisch bleiben.

#### 4 BMW Service

Art.-Nr.: 25320-400

### Spardose

Format 10 x 13 cm, 1l Fassungsvermögen Robustes Stahlblech Schutzlackversiegelt

#### 5 BMW Service

Art.-Nr.: 25320-300

### Tassen

Dürfen wir vorstellen: ihre neue Lieblingstasse! Ja, Tassen gibt es viele. Aber diese ist besonders. Das tolle Motiv fällt sofort auf – ständig wird man darauf angesprochen. Selbst die Innenseite passt farblich zum Design. Sie hat diese angenehme, leicht abgerundete Form und liegt einfach gut in der Hand.

#### 6 BMW Garage

a) Keramik Art.-Nr.: 25320-500

b) Emaille Art.-Nr.: 25320-510

#### 7 BMW Drivers Only

a) Keramik Art.-Nr.: 25320-520

b) Emaille Art.-Nr.: 25320-530

### Wanduhr

Durch den Einsatz hochwertiger Materialien vereint unsere Wanduhr Design und Qualität. Im dezenten Rahmen kommen die beliebten Motive besonders gut zur Geltung. Die Wanduhr hat einen Durchmesser von 31 cm und ist 5,5 cm tief. Der klassische Metallrahmen und die stabile, gewölbte Glasfront machen die Uhr zu einem echten Designerstück. Je nach Motiv ist der Rahmen in Schwarz oder Silber lackiert. Ein batteriebetriebenes Quarzwerk sorgt für die akkurate Anzeige der Zeit.

#### 8 BMW Garage

Art.-Nr.: 25320-100

#### 9 BMW Tachometer

Art.-Nr.: 25320-102

### Schlüsselanhänger

Schlüsselanhänger sind wahrlich nützliche Begleiter. Sie erleichtern das Auffinden des Schlüsselbundes in den Tiefen der eigenen Handtasche, sie verhindern Verwechslungen und helfen bei der Orientierung am Schlüsselring. Um den Widrigkeiten des Alltags zu widerstehen, sind unsere Schlüsselanhänger aus massivem Edelstahl gefertigt und rostfrei. Mit einer Größe von 4 cm Durchmesser sind die Anhänger klein genug für die Hostentasche und es bleibt doch genügend Platz für das schöne Motiv.

#### 10 BMW Tachometer rund

Art.-Nr.: 25320-600



Abb. 1



Abb. 2



Abb. 3



Abb. 4



Abb. 5



Abb. 6a

**NEW!**



Abb. 6b

**NEW!**



Abb. 7a

**NEW!**



Abb. 7b



Abb. 8



Abb. 9



Abb. 10

GARANTIE  
5  
JAHRE



## WUNDERLICH GETRÄNKEHALTER »VARIO«

- Verstellbarer Getränkehalter für fast alle Dosen/Flaschen (52 bis 67 mm Durchmesser)
- Kann an alle Rundrohre (20 bis 28,5 mm) montiert werden
- Satz bestehend aus: Getränkehalter verstellbar, beschichtete Aufnahme, Getränkehalter und Befestigungs-Schelle

*Im Bild evtl. dargestellte weitere Produkte gehören nicht zum Lieferumfang!*

**schwarz**

**Art.-Nr.: 43581-002**

**NEW!**

MADE BY  
WUNDERLICH

MADE IN  
EUROPE

GARANTIE  
5  
JAHRE



## WUNDERLICH SCHLÜSSELMÄPPCHEN UNIVERSAL

Universelles Schlüsselmäppchen aus pflanzlich/vegetabil gegerbtem Leder. Hochwertige handwerkliche Anfertigung – Täschnerarbeit. Hinweis: Durchmesser des Haltestifts: 3,9 mm. Passen auch für die Klappschlüssel von Zweiventil-Boxern. Material

- Edle Hülle für den Schlüssel zum (Motorrad-) Glück
- Sichere, verschraubte Befestigung des Schlüssels
- Schützt Schlüssel und das Futter der Hosentasche gleichermaßen vor Beschädigungen
- Umschließt den Schlüssel dank des eingearbeiteten Druckknopfs
- Leder mit hochwertiger Prägung des Wunderlich-Logos
- Rindsleder, pflanzlich/vegetabil gegerbt in Braun
- Hochwertige Täschnerarbeit
- Durchmesser des Haltestifts für den Schlüssel 3,9 mm
- Wunderlich. Funktionales Design
- Wunderlich. Kleine Serien. Von Hand gemacht.
- Made in Europe
- 5 Jahre Garantie
- 60 Tage Rückgaberecht

*Im Bild evtl. dargestellte weitere Produkte gehören nicht zum Lieferumfang!*

**schwarz / Stück**

**Art.-Nr.: 44115-912**

**braun / Stück**

**Art.-Nr.: 44115-910**

## WUNDERLICH SCHLÜSSELANHÄNGER

- Handlich, leicht und ideal nicht nur für Ihren Motorradschlüssel
- Material: Stoff gekettelt und bestickt, Länge 11 cm

*Im Bild evtl. dargestellte weitere Produkte gehören nicht zum Lieferumfang!*

**grau/blau / Stück**

**Art.-Nr.: 25270-000**





**NEW!**

## WUNDERLICH AUFKLEBER

Hochwertiger, präzise geplotteter, UV-beständiger Folien-schnitt-Aufkleber, zum leichten Anbringen und Ausrichten auf Trägerfolie geliefert.

*Im Bild evtl. dargestellte weitere Produkte gehören nicht zum Lieferumfang!*

150 mm / blau	Art.-Nr.: 40914-004
250 mm / blau	Art.-Nr.: 40914-104
350 mm / blau	Art.-Nr.: 40914-204
150 mm / schwarz	Art.-Nr.: 40914-002
250 mm / schwarz	Art.-Nr.: 40914-102
350 mm / schwarz	Art.-Nr.: 40914-202
150 mm / silber	Art.-Nr.: 40914-001
250 mm / silber	Art.-Nr.: 40914-101
350 mm / silber	Art.-Nr.: 40914-201
150 mm / weiß	Art.-Nr.: 40914-000
250 mm / weiß	Art.-Nr.: 40914-100
350 mm / weiß	Art.-Nr.: 40914-200



## WUNDERLICH AUFKLEBER

Diese Sticker sind alles andere als flach. Unsere hochwertigen Sticker im 3D-Look sehen nicht nur gut und edel aus, sie fühlen sich auch gut an, da sie mit einem flexiblen, plastisch erhabenen Kunststoff überzogen sind.

*Im Bild evtl. dargestellte weitere Produkte gehören nicht zum Lieferumfang!*

90 mm x 21 mm	Art.-Nr.: 40910-002
---------------	---------------------



## CBW AUFKLEBER

Kleben Sie sich ihr Hobby auf das Auto, Seitenkoffer, Verkleidung oder wo sie Ihre Leidenschaft am liebsten sehen. Hochwertiger Aufkleber. Qualität »Made in Germany«. Durchmesser 70 mm.

schwarz	Art.-Nr.: 40915-100
weiß	Art.-Nr.: 40915-000



MEHR INFOS AUF [CLASSICBYWUNDERLICH.DE](http://CLASSICBYWUNDERLICH.DE)





## AUFKLEBER »BIKER ON BOARD«

Viele sind Motorradfahrer aus Überzeugung. Für den Weg zur Arbeit oder die Ausfahrt/den Urlaub mit der Familie oder bei widrigen Wetterbedingungen ist der Umstieg auf das Auto oft unumgänglich. Dabei ist aber nicht nur das Baby »on Board«, auch Sie sind es und signalisieren Ihre Verbindung zum Motorrad. »Von Bikern für Biker«.

*Im Bild evtl. dargestellte weitere Produkte gehören nicht zum Lieferumfang!*



<b>Stück</b>	<b>Art.-Nr.: 25300-000</b>
--------------	----------------------------

## WUNDERLICH GURTBAND

Stabiles Gurtband mit Metallklemmschnalle für sicheren Halt und einfache Handhabung. Dehnen sich nicht und sind stufenlos einstellbar. Da behält alles seinen Platz und ist bestens gesichert! Lässt sich leicht kürzen.  
Länge 200 cm / Breite 2 cm

<b>blau</b>	<b>Art.-Nr.: 25120-010</b>
<b>schwarz</b>	<b>Art.-Nr.: 25120-012</b>



Gurtband mit Metall-Klemmschnalle zur Befestigung z.B. von Gepäckrollen.





»Ergonomic Pro« Herren



»Ergonomic Pro« Damen

## SCOTT REGENKOMBİ »ERGONOMIC PRO«

Wir bei Wunderlich setzen auf SCOTT Ergonomic Pro DP. Wird es richtig nass, sind die Ergonomic Rain Jacke und die dazugehörige Hose allererste Wahl. Mit einer dehnbaren und atmungsaktiven, laminierten DRYOsphere Membran passt sich die Jacke perfekt der Unterbekleidung an. Sie punktet mit einem wasserdichten Labyrinthverschluss, mit dem Sitzsteg zur Fixierung und reflektierenden Elementen für optimale Sichtbarkeit sowie mit einer praktischen Weitenverstellung am Kragen und am Ärmelbund. Großer Pluspunkt der Hose ist der hoch geschnittene Nierenbereich. Selbstverständlich bietet die Hose auch eine Weitenverstellung an der Taille.

### HERREN JACKE

gelb / XS	Art.-Nr.: 44890-004
gelb / S	Art.-Nr.: 44890-104
gelb / M	Art.-Nr.: 44890-204
gelb / L	Art.-Nr.: 44890-304
gelb / XL	Art.-Nr.: 44890-404
gelb / XXL	Art.-Nr.: 44890-504
gelb / 3XL	Art.-Nr.: 44890-604
gelb / 4XL	Art.-Nr.: 44890-704

### HERREN HOSE

schwarz / XS	Art.-Nr.: 44891-002
schwarz / S	Art.-Nr.: 44891-102
schwarz / M	Art.-Nr.: 44891-202
schwarz / L	Art.-Nr.: 44891-302
schwarz / XL	Art.-Nr.: 44891-402
schwarz / XXL	Art.-Nr.: 44891-502
schwarz / 3XL	Art.-Nr.: 44891-602
schwarz / 4XL	Art.-Nr.: 44891-702

### DAMEN JACKE

gelb / 36	Art.-Nr.: 44890-014
gelb / 38	Art.-Nr.: 44890-114
gelb / 40	Art.-Nr.: 44890-214
gelb / 42	Art.-Nr.: 44890-314
gelb / 44	Art.-Nr.: 44890-414
gelb / 46	Art.-Nr.: 44890-514

### DAMEN HOSE

schwarz / 36	Art.-Nr.: 44890-012
schwarz / 38	Art.-Nr.: 44890-112
schwarz / 40	Art.-Nr.: 44890-212
schwarz / 42	Art.-Nr.: 44890-312
schwarz / 44	Art.-Nr.: 44890-412
schwarz / 46	Art.-Nr.: 44890-512
schwarz / 48	Art.-Nr.: 44890-612

## WUNDERLICH HELMTRAGERIEMEN

- Riemen ist aus synthetischem Polyester, Schulterpolsterung aus Mesh-Futter
- für alle, die ihren Helm nirgends liegen lassen wollen
- Hände sind stets frei
- passt an alle Helme mit Ratschenschnalle (Micro-Metric)
- bei Helmen mit Doppel-D-Ring, Nexus-Schnalle oder anderem, wird der Tragegurt durch die geschlossene Helmschnalle geschlossen
- die elegante Lösung den Helm immer bei sich zu tragen.

*Im Bild evtl. dargestellte weitere Produkte gehören nicht zum Lieferumfang.*

**schwarz**

**Art.-Nr.: 44320-700**

### Testen Sie Ihr neues Wunderlich Produkt garantiert ohne Risiko!

Wenn Sie nicht zufrieden sind, können Sie den Artikel innerhalb von **60 Tagen** ab Kaufdatum zurückgeben.



MEHR INFOS AUF WUNDERLICH.DE





Passender Akku



Ladegerät



MEHR INFOS AUF WUNDERLICH.DE

## HEIZWESTE E-VEST

Diese geniale Heizweste lässt sich unter allen Kleidungsstücken tragen und ist der ideale, unkomplizierte Wärmespender nicht nur für Winterfahrer. Dank der Qualität der Materialien und des Designs kann sie auch als »normale« Weste getragen werden.

- Umfang mittels zweier seitlicher Reißverschlüsse einstellbar
- Wetterbeständig
- Wirksame Windstopper-Membran und angenehmes Netzfutter
- Flexible, sehr dünne, nicht aufragende Heizelemente mit unsichtbaren Kreisläufen
- Heizzonen perfekt positioniert für eine angenehme Temperatur
- Praktische Einknopfbedienung und Regulierung »easy touch«
- Dank drei verschiedener Farben auch bei Dunkelheit erkennbar
- Problemlos bedienbar mit dicken Handschuhen
- Leichte Technologie
- Integrierter schnell aufladbarer Lithium-Ionen-Akku in kleiner Innentasche
- Durchschnittliche Laufzeit ohne Ladung während der Fahrt: HIGH bis 3,5 Std. / MED bis 6,5 Std. / LOW bis 7 Std.
- Kann natürlich auch während der Fahrt via Bordsteckdose aufgeladen werden
- Akku und Ladegerät sind im Lieferumfang enthalten, jedoch auch separat erhältlich

*Im Bild evtl. dargestellte weitere Produkte gehören nicht zum Lieferumfang.*

### Heizweste E-Vest XXS/XS

**schwarz** Art.-Nr.: 42790-300

### Heizweste E-Vest S/M

**schwarz** Art.-Nr.: 42790-301

### Heizweste E-Vest L/XL

**schwarz** Art.-Nr.: 42790-302

### Heizweste E-Vest XXL/XXXL

**schwarz** Art.-Nr.: 42790-303

### Passender Akku

Art.-Nr.: 42790-304

### Ladegerät

Art.-Nr.: 42790-305



## DIE HARRO RENNWESTE PRO

Die nun neu aufgelegte schwarze HARRO Rennweste PRO hat ein dunkelrotes Steppfutter und ist an Schultern, Ellenbogen und am Rücken mit zeitgemäßen Sicherheitsprotektoren nach den aktuellen Normen EN 1621-1 und EN 1621-2 ausgestattet. Die mit Klettverschluss verschlossenen Protektorentaschen sind durch Reißverschlüsse zugänglich.

Ohne die Protektoren ist die HARRO Rennweste als schicke Freizeit-Lederjacke zu tragen.

Alle Arbeitsschritte werden in der Manufaktur ausschließlich in Handarbeit ausgeführt. Es werden die originalen Schnittmuster, bestes Rindleder aus deutschen und europäischen Gerbereien, Futterstoffe aus deutscher Herstellung sowie hochwertigste Metallreißverschlüsse und -knöpfe zur Herstellung verwendet.

Bitte beachten Sie, dass HARRO Rennweste nach originalen Schnittmustern anfertigt und daher die angegebenen Konfektionsgrößen, wie auch in früheren Zeiten, etwas kleiner ausfallen. Wir empfehlen deshalb z.B. bei Größe 48 für die Rennweste die Größe 50 oder 52 auszuwählen.

Die Rennweste PRO wird auftragsbezogen angefertigt. Sie erhalten ein echtes, individuelles, wertvolles Einzelstück, das bei HARRO in traditioneller Manier gediegen von Hand angefertigt wird. Deshalb unterhält man lediglich ein kleines Lager. Sollte Ihre Größe wider Erwarten einmal nicht verfügbar sein, bitten wir Sie, uns für die Anfertigung und Lieferung Ihrer Rennweste 5 Wochen Zeit einzuräumen.

Größe 50	Art.-Nr.: 43243-100
Größe 52	Art.-Nr.: 43243-200
Größe 54	Art.-Nr.: 43243-300



**NEW!**

## WUNDERLICH SPORTRUCKSACK »MOVE« INKL. TRINKSYSTEM

### Die Fakten des Rucksacks:

- Leichtes, aber robustes Material: Polyester 420d & Ripstop
- Maße ca. B 25 x H 47 x T 9,5 cm
- Lieferbar in den Farben Marine oder Schwarz
- Universell einsetzbar
- Breite, bequeme und verstellbare Tragegurte
- Verstellbarer Hüftgurt für guten und flatterfreien, sicheren Sitz
- Große Zipper auch mit Handschuhen bedienbar
- Praktische Trageschlaufe
- Ergonomische, durchlüftete Rückenseite für hohen Tragekomfort

### Die Fakten des Trinksystems:

- Leichtes, aber robustes Material: lebensmittelechtes PEVA & TPU
- Maße ca. B 17,5 x H 39 cm
- Universell einsetzbar
- Fassungsvermögen: 2 Liter
- Flexibler Schlauch mit Beißventil
- Alle Komponenten gut zu Reinigen
- Großer Verschluss für einfaches Füllen und Leeren
- Praktische Ösen zum Aufhängen
- Kann bei Bedarf auch einzeln nachgekauft werden

*Im Bild evtl. dargestellte weitere Produkte gehören nicht zum Lieferumfang!*

### Sportrucksack »Move« inkl. Trinksystem

**schwarz** Art.-Nr.: 20862-202

**Marine** Art.-Nr.: 20862-203

### Trinksystem für Sportrucksack »Move«

Art.-Nr.: 20862-100





**NEW!**

## WUNDERLICH MULTIFUNKTIONSTUCH

Statt einer sich permanent verdrehenden Sturmhaube kann dieses Tuch ohne Helm als Halstuch getragen werden, ist für den Helm schnell hochgezogen und schützt den Hals perfekt. Nahtloser Übergang zur Jacke. Auch perfekt als Kopfbedeckung, Mützensersatz, Gesichtsmaske, etc. Ein unverzichtbarer Begleiter, der sich problemlos anpasst. Und weil bei uns keiner mehr auf dieses geniale Teil verzichten möchte, haben wir eine eigene Kollektion aufgelegt.

*Im Bild evtl. dargestellte weitere Produkte gehören nicht zum Lieferumfang!*

**schwarz**

**Art.-Nr.: 25250-102**



### Testen Sie Ihr neues Wunderlich Produkt garantiert ohne Risiko!

Wenn Sie nicht zufrieden sind, können Sie den Artikel innerhalb von **60 Tagen** ab Kaufdatum zurückgeben.

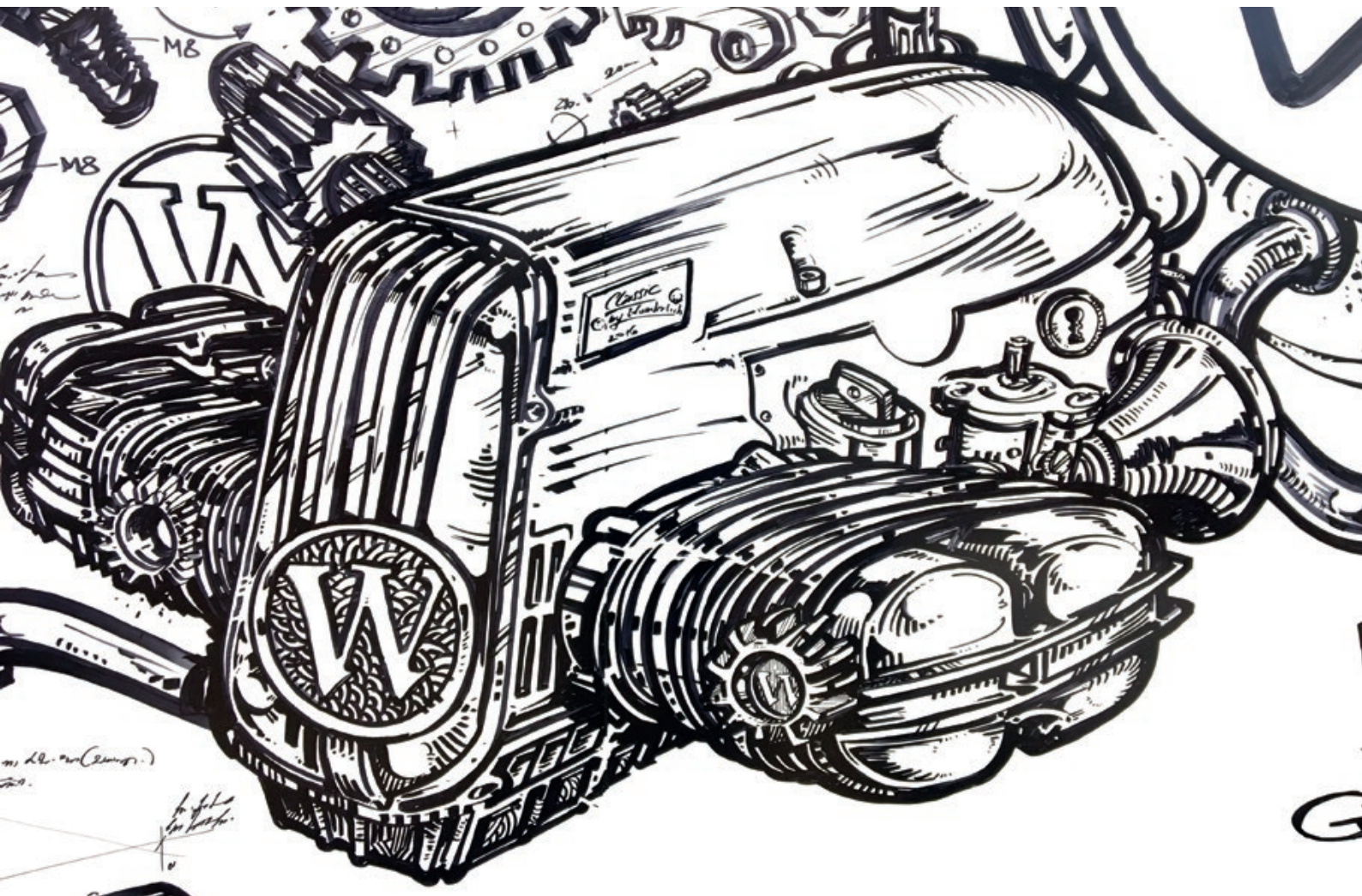

# EIN ECHTER BOXER IST NIE FERTIG!

ANSTÄNDIGE KOMPONENTEN FÜR IHREN ZWEIVENTIL-BOXER.

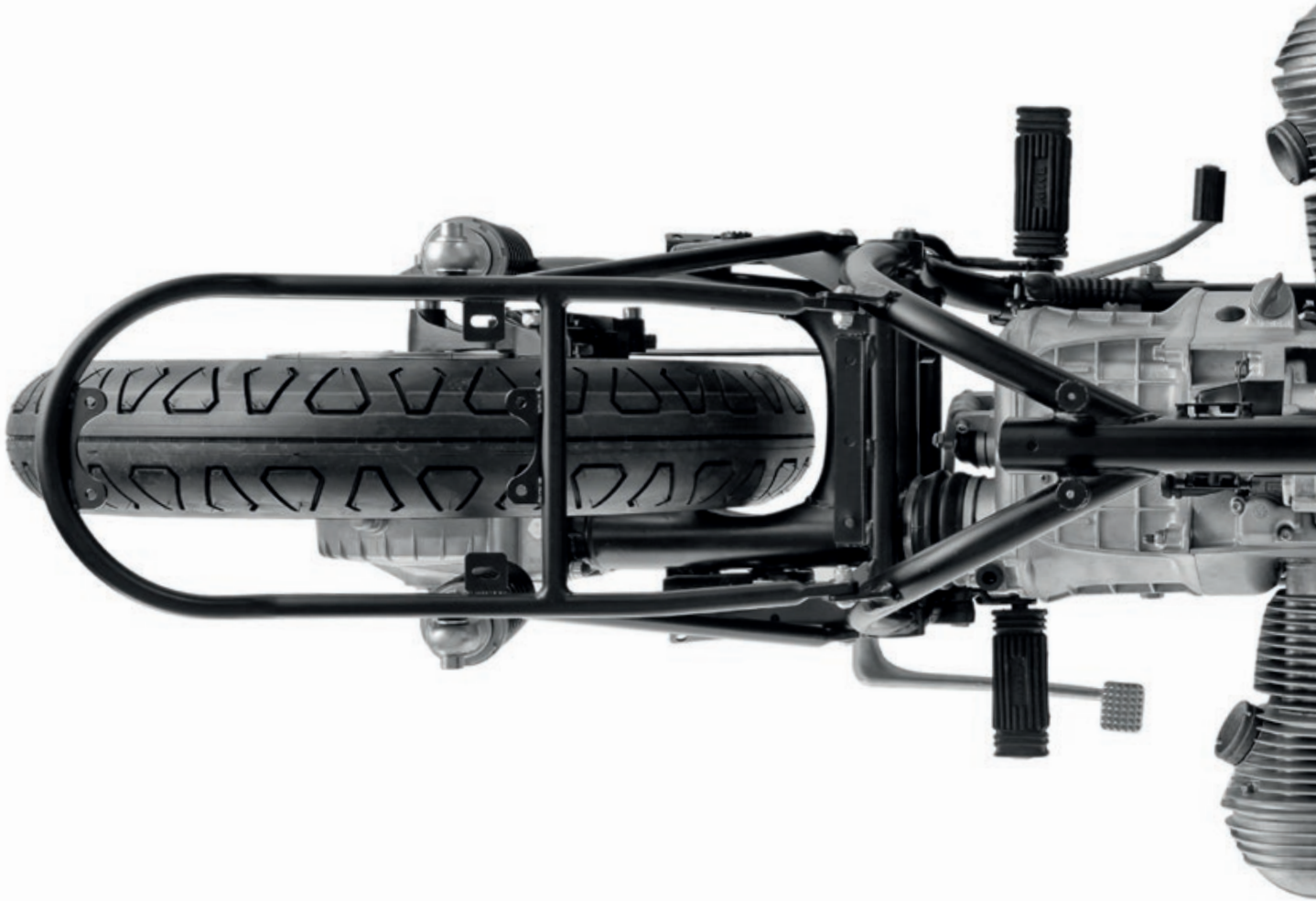

## ZWEIVENTIL-BOXER

R 80 G/S, ST, RT, GS & BASIC, R & MYSTIC | R 100 CS, T  
RT, RS, GS & BASIC, R & MYSTIC | /5, /6, /7 | R 45, 65

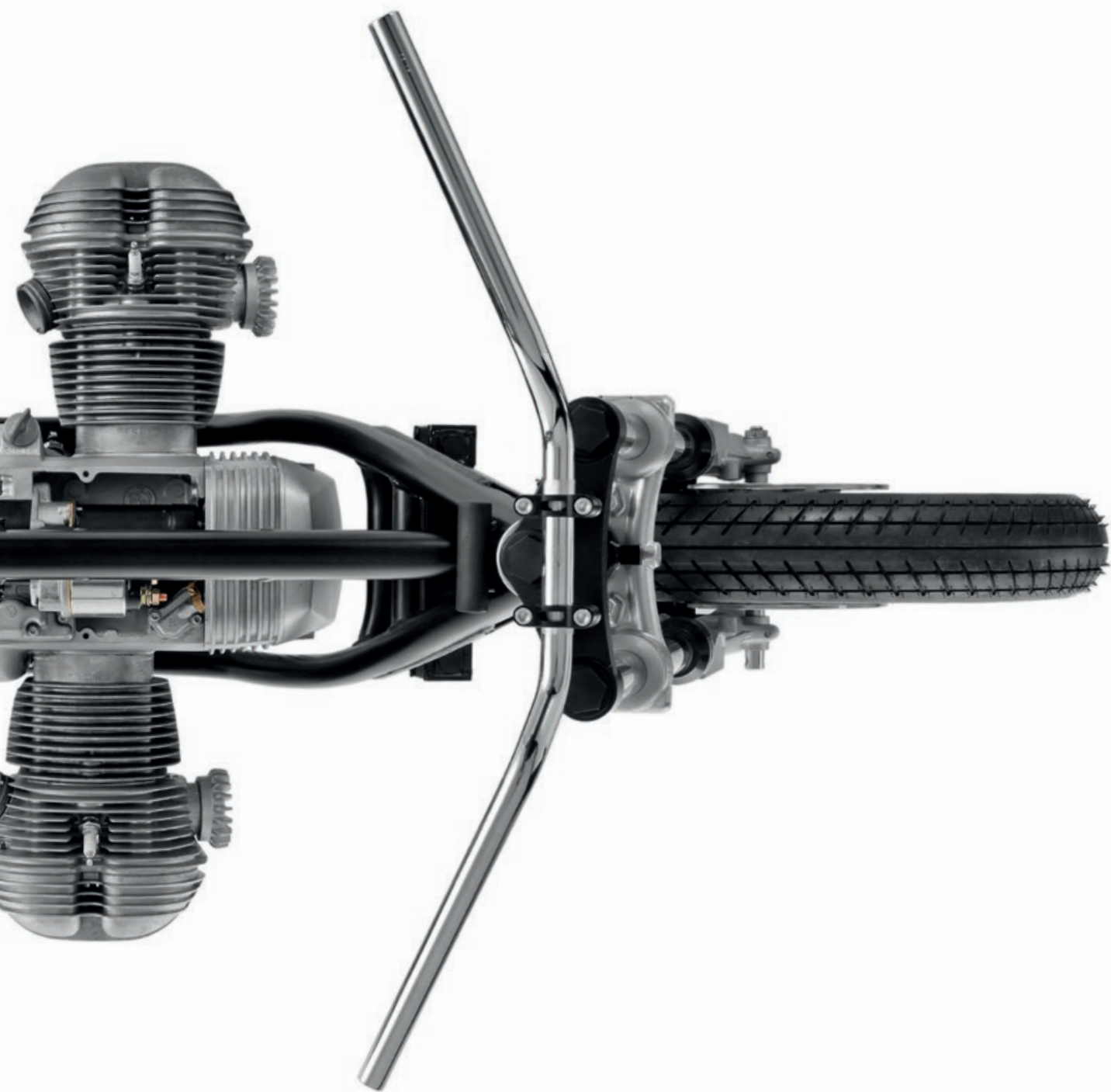

*Classic*  
*by Wunderlich*



# BOXER-SPIRIT: EIN ECHTER BOXER IST NIE FERTIG!

## DAS CLASSIC BY WUNDERLICH-SORTIMENT FÜR DIE ZWEIVENTIL-BOXER VON 1969 – 1996

Wir haben uns Gedanken dazu gemacht ein System zu entwickeln, das Ihnen eine Vielzahl an individuellen Möglichkeiten bietet, ihren Umbau mit dem Classic by Wunderlich Sortiment flexibel und an den eigenen Wünschen und Fertigkeiten ausgerichtet, zu planen und durchzuführen.

Bei Classic by Wunderlich entwickeln wir zeitgemäße Produkte für die luftgekühlten Zweiventil-Boxer von BMW. In der Wunderlich Entwicklungsabteilung denken sich unsere Ingenieure, Techniker und Zweiradmechanikermeister auch die exklusiven Classic by Wunderlich Komponenten aus. Sie greifen dabei stets auf modernste CAD und CAM Systeme, auf 3D Drucker und auf hochmoderne Messmittel zurück, um innovative Ideen zunächst in Form von Prototypen zu erproben und am Ende daraus funktionale, technisch und formal herausragende, exklusive Komponenten für unsere Sparte Classic by Wunderlich zu entwickeln. Die Vorgehensweise unterscheidet sich nicht von der, mit denen wir die Komponenten für die aktuellen BMW Motorräder entwickeln. Auch bei diesen kleinen, feinen Serien legen wir höchsten Wert auf die Qualität, denn auch für diese Komponenten gelten die Anforderungen nach der DIN EN ISO 9001:2015 und die besonders hohen Zusatzforderungen des Kraftfahrt-Bundesamts (KBA). Mit diesen anspruchsvollen Zertifizierungen sind wir qualifiziert, für unsere Komponenten TÜV Gutachten und ABE zu beantragen.

## IN UNSEREM ANGEBOT FÜR DIE ZWEIVENTIL-BOXER KONZENTRIEREN WIR UNS ZUKÜNFTIG STÄRKER AUF UNSERE EIGENEN PRODUKTE.

So bietet Classic by Wunderlich unter anderem exklusiv

- leichte Heckrahmen mit TÜV
- passende Sitzbankvarianten
- effektive, funktionale Fahrwerksstreben
- gefräste Gabelbrücken aus Aluminium mit TÜV
- Wunderlich Suspension Federbeine
- den klassische »MAMMUT«-Tankrucksack und
- vorkonfigurierte Rolling Chassis

an. Durch die handwerkliche Sorgfalt und die strengen Fertigungskriterien zeichnen sich unsere Produkte durch herausragende Qualität aus.

## LEICHTE HECKRAHMEN UND SCHLANKE SITZBÄNKE MIT TÜV

Der erste Schritt, das oft als sperrig oder behäbig wahrgenommene Design eines Zweiventil-Boxers nachdrücklich zu verbessern, ist der Umbau des Hecks der Maschinen. Classic by Wunderlich bietet hier leichte, sichere Heckrahmen an, die über ein TÜV Gutachten verfügen und problemlos in die Fahrzeugpapiere eingetragen werden können. Die passenden Sitzbankvarianten Pure, Classic und Sport gibt's »obendrauf«!

## DIE FAHRWERKSSTREBEN VON CLASSIC BY WUNDERLICH

Unsere Fahrwerksstrebe verbindet den vorderen und den hinteren Rahmensegment, sie ist leicht und flexibel an allen Zweiventil-Boxer-Rahmen montierbar, so dass sie auch bei Umbauten (nicht nur bei den sportlichen) und bei verschiedenen Vergaser- und Ansaugkonfigurationen verwendbar sind. Dazu haben wir hochwertige, verschraubbare Aluminiumkonsolen entwickelt, die die einstellbaren Fahrwerksstreben aufnehmen und die notwendige Steifigkeit sicherstellen. Damit ist die Ausrichtung der Fahrwerksstreben individuell möglich. Die Vorspannung der Aluminiumstreben, die aus 20 mm Rundrohr bestehen, erfolgt von Hand, die Einstellung wird gekontert.

Die Vorteile der Fahrwerksstreben sind nicht auf Sportfahrwerke beschränkt, sie sind bei den Zweiventil-GS und bei Straßenmaschinen genauso wirkungsvoll. Flexibel montierbar, mit justierbarer Vorspannung.

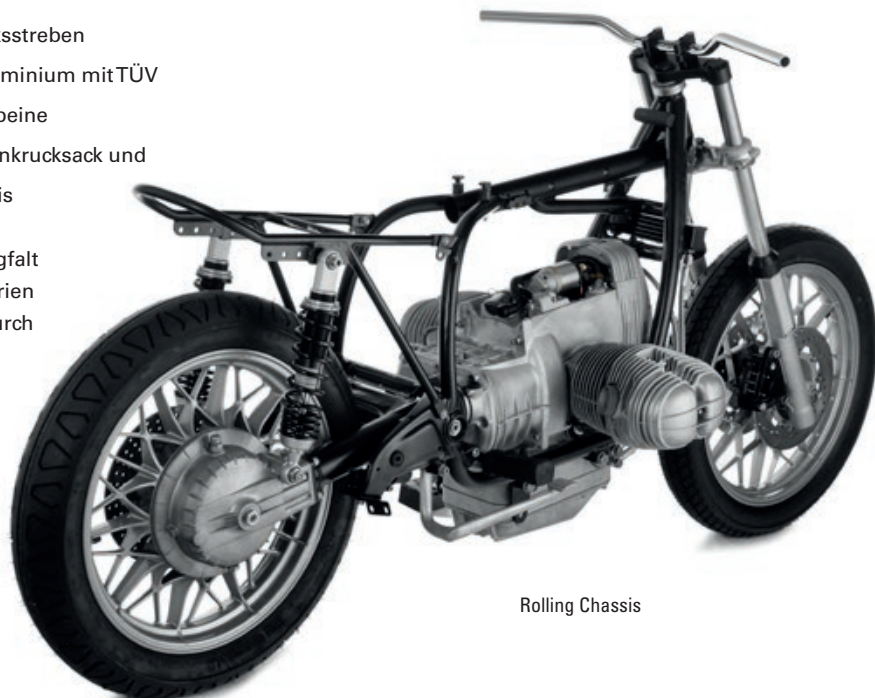

Rolling Chassis

## CLASSIC BY WUNDERLICH-GABELBRÜCKEN

Unsere Gabelbrücke Performance haben wir technisch und formal nochmals weiterentwickelt. Die Performance Gabelbrücke überzeugt gegenüber dem Original mit einer ausgefeilten Konstruktion, die die Steifigkeit im Vergleich zur Originalbrücke vervierfacht. Dadurch werden Lenkverhalten und Spurstabilität präziser, so dass die Rückmeldung des Vorderrads enorm verbessert wird. Ideal in Kombination mit unserer Fahrwerksstrebe! Sie ist aus hochfestem Aluminium CNC gefräst und besticht durch ein stimmiges, zu den Zweiventil-Boxern passendes Design und ist eine echte Aufwertung des Klassikers. Wir bieten sie in Schwarz eloxiert an. Sie ist zur Montage von Rohr oder Stummellenkern gleichermaßen geeignet. Für die Aufnahme der Lenkerböcke zur Montage eines Rohrlenkers sind die Bohrungen bereits vorgesehen. Die Lenkerböcke haben eine Höhe von 30 mm. Die Schellen von Stummellenkern können leicht unterhalb der Gabelbrücke angeordnet werden.

## WUNDERLICH SUSPENSION – CLASSIC BY WUNDERLICH-FAHRWERKE

Zur Verbesserung der Fahrwerke der Zweiventil-Boxer haben wir unser besonderes Augenmerk auf den Rahmen, die Gabelbrücken und die Federbeine gerichtet und bieten Ihnen ein vielseitiges Spektrum, das Fahrwerk Ihrer BMW zu optimieren.

## CLASSIC BY WUNDERLICH-FEDERBEINE

Die ersten Zweiventil-Boxer BMW Modelle (/5 Serie) hatten ursprünglich ab 1969 Fahrwerke mit zwei Federbeinen (Twinshock, man unterscheidet zudem Kurz und Langschwingerfahrwerke), später mit der ersten R 80 G/S erstmals ein wegweisendes Monoleverfahrwerk, das zum Paraleverfahrwerk weiterentwickelt

worden ist. Für alle Fahrwerksvarianten bieten wir individuell für Ihre Einsatzbedürfnisse ausgelegte Federbeine. Wesentliche Parameter für die Auslegung sind Ihr bevorzugter Fahrstil und die Beladung. Insbesondere bei umgebauten Maschinen ist bei der Fahrwerksauslegung das veränderte, meist geringere Gewicht unbedingt relevant für eine gut ansprechende Fahrwerksauslegung.

## DER KLASSISCHE »MAMMUT«-TANKRUCKSACK

Klassische Tankrucksäcke wie der »MAMMUT« und der Zweiventil-Boxer, die gehörten in den 70er und 80er Jahren einfach zusammen. Wer seinen Zweiventil-Boxer zeitgenössisch bewegen möchte, für den ist der mit Lederriemen aufgeschnallte »MAMMUT«-Tankrucksack einfach Pflicht. Schwerpunktünstig auf dem Tank platziert ist er Rucksack, Kissen und Navigationshilfe in Einem: Er bietet Platz fürs Gepäck, dient als willkommenes Ruhekissen und nimmt nebenbei die Navigationskarte auf. Stilvoll und das i-Tüpfelchen für den Zweiventil-Boxer!

## DIE ROLLING CHASSIS VON CLASSIC BY WUNDERLICH EIN FASZINIERENDER UMBAU BRAUCHT EINE SOLIDE BASIS!

Als empfehlenswerte Basis für den Aufbau eines perfekten, neuen Zweiventil-Boxers bieten wir vorkonfigurierte, Rolling Chassis an und Sie als Kunde haben damit die Möglichkeit auf einer soliden technischen Basis Ihr Wunschmodorrad aufzubauen, also die Individualisierung nach eigenen Vorstellungen vorzunehmen. Wir haben eine kleine Anzahl unterschiedlicher Rolling Chassis am Lager, die sich hinsichtlich des Motor oder Fahrwerkslayouts und der Ausstattung unterscheiden. Die Chassis liefern wir mit Fahrzeugbrief/Zulassung Teil II.

Heckrahmen  
mit TÜV



Gefräste Gabelbrücken mit TÜV



Fahrwerksstreben



»MAMMUT«  
Tankrucksack



Wunderlich Suspension  
Federbeine



Sitzbänke





# CLASSIC BY WUNDERLICH-KONZESSIONÄRE.

Immer wieder erreichen uns Anfragen aus ganz Deutschland, ob wir eine gute regionale Werkstatt für Zweiventil-Boxer empfehlen können, denn es gibt nicht mehr so viele sachverständige, zuverlässige Werkstätten, die sich mit der klassischen Boxer-Technik auskennen und entsprechende Werkstattdienstleistungen anbieten.

Grund genug für uns, darüber nachzudenken entsprechende kompetente Werkstätten auszuwählen, mit denen wir ohnehin zusammenarbeiten und die genau diese Kundenanforderungen erfüllen. Wir werden deshalb nach und nach die Zusammenarbeit mit ausgesuchten exklusiven, selbständigen Classic by Wunderlich Konzessionären in Deutschland aufbauen.

## DIE CLASSIC BY WUNDERLICH-KONZESSIONÄRE SIND DURCH FOLGENDE KOMPETENZEN GEKENNZEICHNET:

- Sie sind sachverständige Zweiventil-Boxer-Spezialisten mit eigenem Werkstattbetrieb.
- Sie führen unser Classic by Wunderlich Sortiment und bieten einen Montageservice
- sowie Teil und Komplettumbauten mit unseren Classic by Wunderlich Komponenten an.
- Sie unterstützen unsere gemeinsamen Kunden bei zulassungstechnischen Fragen vor Ort und bei der Homologation/Eintragung von Classic by Wunderlich Komponenten.
- Sie pflegen enge Kontakte zu ortsansässigen Sachverständigen.

## WIR FREUEN UNS, IHNEN FOLGENDE FACHBETRIEBE ALS CLASSIC BY WUNDERLICH-KONZESSIONÄRE VORSTELLEN DÜRFEN.

### BEJO-TEC MOTORRADSERVICE GMBH

Wolfgang Becker Service für BMW Motorräder  
Wortstraße 24  
33397 Rietberg

Telefon: + 49 (0)5244 906690  
E-Mail: [bejo-tec@tonline.de](mailto:bejo-tec@tonline.de)  
[www.bejo-tec.de](http://www.bejo-tec.de)

### 2WHEELS4U GMBH

Nonnendammallee 32  
13599 Berlin

Telefon: +49 (0)30 33604166  
E-Mail: [info@2wheels4u.de](mailto:info@2wheels4u.de)  
[www.2wheels4u.de](http://www.2wheels4u.de)



# R 100 SPORT

UNSERE WEIßE WUNDERLICH R 100 SPORT HABEN WIR ALS TWIN-SHOCK KLASSISCH AUFGEBAUT UND SIE IST EINE REMINISZENZ AN DIE TRADITION KLASSISCHER UND SPORTLICHER RENNMASCHINEN. WIR HABEN SIE AUSGESTATTET MIT

- Vintage Lenkerverkleidung
- Performance Gabelbrücke
- Tankdeckel Monza
- Classic by Wunderlich Heckrahmen mit TÜV
- Sitzbankschale
- Heckschutzblech
- Kennzeichenhalter
- u.v.m.





# R 100 SPORT



Classic  
by Wunderlich  
W

# R 100 R SPORT

UNSERE GRAUE WUNDERLICH R 100 R MIT PARALEVER-FAHRWERK GREIFT DIE STILMERKMALE DER CAFÉ-RACER DER 60ER JAHRE AUF. SIE IST AUSGESTATTET MIT

- Performance Gabelbrücke
- Tankdeckel Monza
- Classic by Wunderlich Heckrahmen mit TÜV
- Sitzbank Sport
- Kennzeichenträger
- u.v.m.



# R 100 R SPORT





# LA BELLE BLEUE

AUF BASIS EINER R 80 RT (MONOLEVER) HABEN WIR EIN SCHÖNES, KLASSISCHES MOTORRAD MIT HERAUSRAGENDEM HANDLING AUF DIE RÄDER GESTELLT. SIE IST GEKENNZEICHNET DURCH

- Performance Gabelbrücke für Rohrlenker
- LED-Lenkerendblinker
- Tankdeckel Monza
- Classic by Wunderlich Heckrahmen mit TÜV
- Sitzbank Classic
- Hinterradkotflügel
- u.v.m.



# LA BELLE BLEUE





# R 100 R CLASSIC

UNSER ERSTER UMBAU! MIT UNSERER R 100 R CLASSIC HABEN WIR DER R 100 R DAS BEHÄBIGE GENOMMEN UND IN EINE DRAHTIGE, KRAFTVOLLE MASCHINE VERWANDELT, DIE SICH WEGEN DES GERINGEN GEWICHTS, SPIELERISCH LEICHT BEWEGEN LÄSST. EIN UMBAU, DER AUCH MIT ÜBERSCHAUBAREM BUDGET IN ANGRIFF GENOMMEN WERDEN KANN. WIR HABEN DIESES MOTORRAD MIT FOLGENDEN WUNDERLICH-KOMPONENTEN VORGESTELLT

- Gabelbrücke Performance
- Flat Track-Lenker
- Bulletlight-Blinker
- Tankdeckel Monza
- Edelstahl Batteriekasten
- Classic by Wunderlich Heckrahmen
- Sitzbank Pure
- Hinterradkotflügel
- Rücklicht und Blinker
- u.v.m.



# R 100 R CLASSIC





# DER BLAUE FRANK

DER BLAUE FRANK – DIE CLASSIC ENDURO: SCHANDTATENBEREIT, ALLTAGSTAUGLICH, MIT MUMM UND TÜV! MIT DEM BLAUE FRANK STELLEN WIR EINE ZUR CLASSIC-ENDURO UMGEBAUTE PARALEVER-GS VOR.

ALLE WEITEREN INFORMATIONEN FINDEN SIE AUF [WWW.DERBLAUEFRANK.DE](http://WWW.DERBLAUEFRANK.DE)



Link  
»Der Blaue Frank«



Youtube Link  
»Der Blaue Frank«





# DER BLAUE FRANKE



Classic  
by Wunderlich

# SPANDAU / GELÄNDESPORT

- R 100 GS – IM STIL DER GROßARTIGEN GELÄNDESSPORTMASCHINEN DER 1970ER UND 80ER JAHRE.

VORBILD WAREN DIE ERPROBUNGSMASCHINEN FÜR DIE /5 BAUREIHE, DEREN RAHMEN UND FAHRWERKE BMW VOR DEREN MARKTEINFÜHRUNG 1969 IN ZAHLREICHEN GELÄNDESSPORTVERANSTALTUNGEN AUF HERZ UND NIEREN GETESTET HATTE.





**SPANDAU/**



**OFF-ROAD SPORT**



Classic  
by Wunderlich

## R 860 W

DIE MODELLREIHE 248, MIT DEN »KLEINEN« R 45 UND R 65 MODELLEN, ERFREUT SICH ZUNEHMENDER BE-LIEBTHEIT. SIE SIND GUT VERFÜGBAR UND DIE PREISE FÜR DIESE MASCHINEN SIND DERZEIT NOCH MODERAT. EIN WEITERER GRUND IST IHR KOMPAKTER AUF-BAU, DER SICH DURCH DEN KURZHUBIGEN UND UM KNAPP 60 MM SCHMALEREN MOTOR (GEGENÜBER DER MODELLREIHE 247) ERGIBT. SIE SIND DAMIT DIE IDEALE BASIS FÜR EINEN LEICHTEN UND HANDLICHEN UMBAU.



# R 860 W





# SPORTBOXER

MIT DEM HIER GEZEIGTEN WUNDERLICH SPORTBOXER, HAT MICHAEL TÖWE REGELMÄßIG AN AUSGESUCHTEN LÄUFEN DER DHM (DEUTSCHE HISTORISCHE MOTORRADMEISTERSCHAFT) TEILGENOMMEN. DESHALB IST SIE NACH DEN REGULARIEN DER DHM AUFGEBAUT.

- Gabelbrücke Performance
- Wunderlich Heckrahmen
- zeitgenössisch »frisiert«
- u.v.m.



# SPORTBOXER

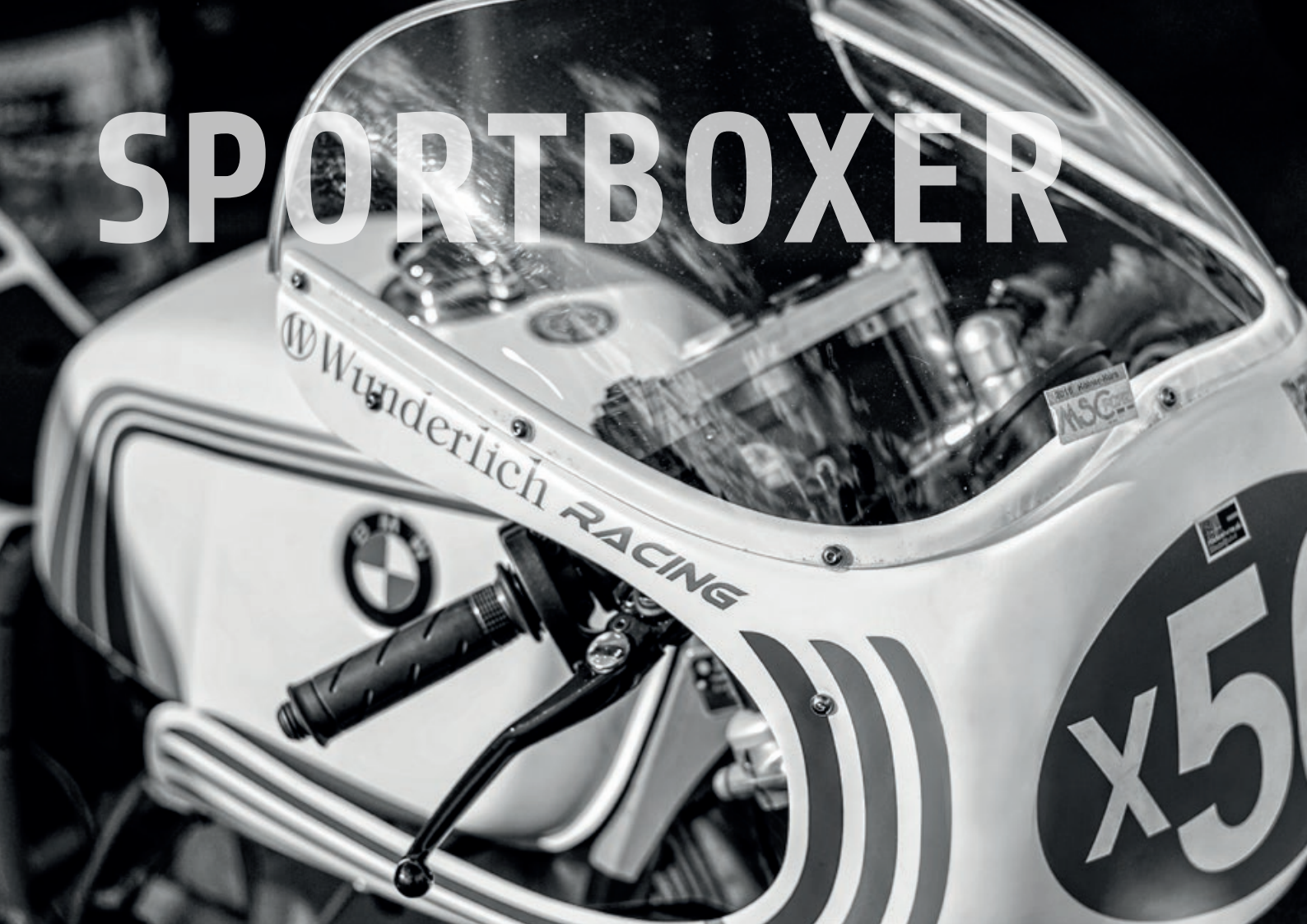







# MOTOR / GETRIEBE / TANK / KRAFTSTOFFANLAGE / VERGASER / LUFTFILTER

S. 311 – S. 327

MOTORSCHILD / GABELSCHILD / GABELAUFKLEBER

-

ÖLFILTER

-

DICHTSÄTZE

-

GETRIEBE-ENTLÜFTUNGSSTUTZEN

-

ÖLSCHAUGLAS

-

SCHALTHEBEL

-

TANKDECKEL

BENZINHÄHNE

-

CLASSIC TANKPAD

-

RUND- / PLATTENLUFTFILTER

-

SCHWIMMERKAMMERSICHERUNG

-

VERGASERERSATZTEILE

-

CHOKEZÜGE

**WEITERES ZUBEHÖR FINDEN SIE IN DER MITTE  
DES KATALOGS UNTER »EXTRAS«**



## SCHRAUBENSATZ MOTOR

Wer seinem Motor etwas Gutes tun und sich nicht mehr mit vermurksten Original-Schrauben herumärgern möchte, sollte sich diesen noblen Innensechskant-Edelstahl-Schraubensatz für den Boxer zulegen. Die wichtigsten, von außen sichtbaren Schrauben, stehen so wieder glänzend da. VA-Schrauben für Stirndeckel, Ölwanne, Ölfilterdeckel, Ölpumpendeckel, Getriebedeckel & Anlasserdeckel...

Für R45/65, R60/75/90, R 80 G/S/ST/RT/GS,  
alle R 100 Modelle

Art.-Nr.: 37535-000



ORIGINAL  
*Classic*  
by Wunderlich



Motorschild

## WUNDERLICH MOTORSCHILD / GABELSCHILD / GABELAUFKLEBER

Bei vielen Zweiventil-Boxern sind über die Jahre die Motorschilder mit den Typbezeichnungen abhandengekommen. Wirklich schönen Ersatz haben wir dafür nicht gefunden. Also machten wir uns ans Werk und haben das Motorschild aus schwarz eloxiertem Aluminium neu entworfen. Es gefiel uns so gut, dass wir ihm unser Logo mitgegeben haben. Und für diejenigen, die die Reflektoren in den Gabeln nicht mögen, gibt's ein passendes Gabelschild für die Reflektorkonsole dazu.

Wenn Ihre Gabel die Reflektorkonsole nicht aufweist, macht nichts: Hier passt unser universeller hochwertiger Aufkleber, den wir UV-beständig und mit bester Haftung ausgerüstet haben!

*Im Bild evtl. dargestellte weitere Produkte gehören nicht zum Lieferumfang!*

### Motorschild (schwarz/silber)

<b>Satz</b>	<b>Art.-Nr.: 45110-300</b>
<b>Stück</b>	<b>Art.-Nr.: 45110-000</b>

### Gabelschild (schwarz/silber)

<b>Satz</b>	<b>Art.-Nr.: 45110-200</b>
<b>Stück</b>	<b>Art.-Nr.: 45110-100</b>



MEHR INFOS AUF CLASSICBYWUNDERLICH.DE

Gabelschild



## HITZESCHUTZ-AUSPUFFTAPE

Das Hitzeschutzband ist intensiv im Rennsport erprobt und sorgt dafür, dass die Temperatur und somit die Strömungsgeschwindigkeit in den Krümmern erhöht wird. Zusätzlich eignet es sich hervorragend zur Isolation der Krümmerrohre und somit zum Schutz der Hosenbeine, Schuhwerk und Taschen. Das Hitzeschutzband zeichnet sich durch eine sehr hohe Temperaturresistenz (750°C) und durch eine hohe Flexibilität aus, die auch das faltenfreie Umwickeln von sehr engen Radien ermöglicht. Die Umwicklung der Krümmer sorgt zwar für eine gewisse thermische Isolation, trotzdem sollten direkte Berührungen dieses Bereichs vermieden werden.

- asbestfrei
- wasserfest
- nicht schimmelnd
- Maße: Länge 10 Meter, Breite: 50 mm, Dicke 2 mm

**Wichtiger Hinweis:** Bei modernen 4-Takt Motoren mit hoher Literleistung raten wir von der Verwendung des Auspuffbandes ab, da hier, abstimmungsbedingt, der zulässige Temperaturbereich dauerhaft überschritten werden kann. Das erkennt man daran, dass sich das Band mit der Zeit weiß verfärbt.

*Im Bild evtl. dargestellte weitere Produkte gehören nicht zum Lieferumfang!*

Beige	Art.-Nr.: 44260-100
Graphit	Art.-Nr.: 44260-102



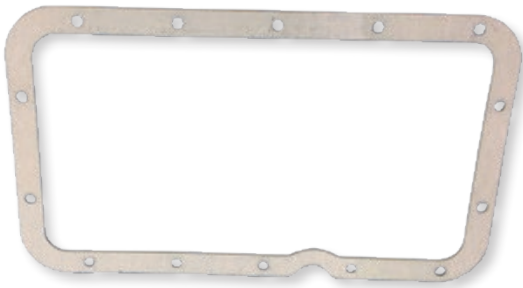

## ÖLWANNENDICHTUNG

Undichtigkeiten an der Ölwanne gehören ab einer gewissen Laufleistung ja fast schon zum Boxer-Alltag. Mit dieser etwas dickeren Dichtung in Erstausrüster-Qualität, die immer auch mit einem leichten Anstrich Hylomar-Dichtmasse eingesetzt werden sollte, schwitzt der Boxer definitiv nicht mehr so schnell.

Art.-Nr.: 38160-000



Ablassschraube mit integriertem Magneten für effiziente »Abrieb-Erfassung«

## ÖLABLASSSCHRAUBE MAGNETISCH

Mit dieser Ablassschraube wird feinsten metallischer Abrieb wirkungsvoll dem Ölkreislauf entzogen und der Verschleiß frühzeitig erkannt und vermindert. Wir lassen diese Schraube als flach bauende Innen-Sechskantschraube fertigen, damit sie eng anliegt.

Für alle Modelle

Ölablassschraube	Art.-Nr.: 24160-000
Dichtring Kupfer	Art.-Nr.: 24170-000



Mahle Feinfilter zweiteilig

## ÖLFILTER

Original Mahle-Feinfilter mit herausragender Reinigungswirkung und damit immer noch das Beste, was man seinem Boxer antun kann. Den beiden zweiteiligen Filtern liegt immer auch ein kompletter Dichtungssatz bei.

Zweiteilig ohne Ölkühler

Art.-Nr.: 37800-100

Zweiteilig mit Ölkühler

Art.-Nr.: 37800-200

Einteilig ohne Ölkühler

Art.-Nr.: 37800-300



## ÖLFILTER-DICHTUNGSSATZ

Kompletter Dichtungssatz, der beim Austausch des Ölfilters benötigt wird.

Für alle Modelle

Art.-Nr.: 37810-000

*Classic  
by Wunderlich*



Dichtungssatz: Ölfilter inkl. Alu-Dichtring für die Ölablassschraube



### MONTAGE ÖLFILTER

Man unterscheidet zwischen drei verschiedenen Ölfiltervarianten beim Boxermotor. Es gibt ein- und zweiteilige Versionen für die Modelle ohne Ölkühler und es gibt die zweiteilige Version für die Boxer mit Ölkühler, die auch etwas länger ausfällt. Bei den Modellen ohne Ölkühler ist der zweigeteilte Ölfilter grundsätzlich vorzuziehen, weil er einfacher zu montieren ist. Aufpassen muss man generell bei der Verwendung der Dichtungen, die je nach Ölfilterhersteller recht willkürlich beigelegt werden und je nach Motorgehäuse auch unterschiedlich einzusetzen sind. Ist der Deckel vom Ölfilter flach wie bei den /5 und /6-Modellen, kommt nur (!) die Papierdichtung zum Einsatz. Weist der Deckel eine runde Nut auf, dann sollte der große weiße O-Ring montiert werden. Außerdem wird mit dem ebenfalls beigelegten Metallring bei Bedarf der Abstand zwischen Mantelrohr (also dem Gehäuse vom Ölfilter) und dem Motorgehäuse ausdistanziert, falls der Wert größer als 3,7 mm beträgt. Notfalls müssen hier sogar mehrere Metallscheiben eingesetzt werden, um den O-Ring unter Spannung zu setzen. Oftmals liegt dem Set auch noch eine neue Alu-Dichtscheibe für die Ölablassschraube bei.





## GETRIEBE-ENTLÜFTUNGSTUTZEN

Dieser elegante Entlüftungstutzen aus Alu sorgt dafür, dass keine Feuchtigkeit ins Getriebe eindringen kann und trotzdem die Entlüftung erhalten bleibt. Wird bei Umbau auf einen digitalen Tacho (mit Sensor am Vorderrad) anstelle der Tachowelle am Getriebe verwendet. Entlüftung über aufgesteckten Schlauch!

Für alle Modelle ab Bj. 09/1980

Art.-Nr.: 44241-000

Entlüftungstutzen aus Alu gedreht – bei der Montage eines elektronischen Tachos (mit Sensor am Vorderrad) sollte die Öffnung, die die Tachowelle im Getriebe hinterlässt, »artgerecht« verschlossen werden

Hier montiert mit aufgesetztem Entlüfterschlauch, damit auch ja kein Wasser eindringen kann



## GETRIEBE-ÖLSCHAUGLAS

Dieses feine Schauglas macht nicht nur optisch was her, es macht auch technisch Sinn: Von der linken Fahrzeugseite aus lässt sich der Ölstand im Getriebe schnell und einfach kontrollieren und außerdem kann jederzeit geprüft werden, ob Wasser über einen undichten Tachogummi eingetreten ist (Öl ist milchig) – das Anfang vom Ende für jedes Getriebe! Einfach die zumeist schon unansehnliche Innensechskantschraube am Getriebe heraus-schrauben und durch dieses feine Alu-Bauteil ersetzen.

Für alle Modelle

Art.-Nr.: 44240-000



## GETRIEBEENTLÜFTUNG

Die Befestigungsschraube vom Minuspol der Batterie, die gleichzeitig die Tachowelle klemmt, besitzt in Längsrichtung ein kleine Bohrung! Achtung, das ist die Entlüftung des Getriebes! Wird diese Schraube gegen eine Standard M6-Schraube getauscht, baut sich ein Druck im Getriebe auf, der unweigerlich zu Undichtigkeiten am Getriebe führt.

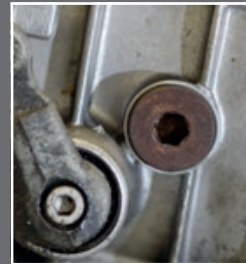

Getriebe Einfüllschraube vorher...

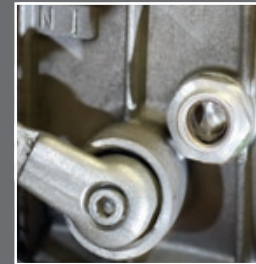

...und nachher

## GETRIEBE-VERSCHLUSSSCHRAUBE

Eine elegante Verschlusschraube aus verzinktem Stahl für die oftmals unansehnliche Stahlschraube, die nach einigen Jahren zumeist schon rostbraun angelaufen ist. Macht bei den älteren Modellen auch als Hinterachsgetriebe-Einfüllschraube eine gute Figur. Gewinde M 18 x 1,5 plus Kupfer-Dichtring.

Für alle Modelle

Stück

Art.-Nr.: 44242-000



## GUMMITÜLLE TACHOWELLE (GETRIEBE)

Neuer, hochflexibler Werkstoff, verbesserte Formgebung und Funktion. Erhöhte Vorspannung daher kein Eindringen von Wasser ins Getriebe mehr möglich.

Für alle Modelle

Art.-Nr.: 38136-000



Diese Gummütülle mit deutlich erhöhter Vorspannung hält nun definitiv dicht!

## GUMMITÜLLEN DER TACHOWELLE WECHSELN

Die Original-Gummütüllen der Tachowelle verlieren mit der Zeit an Spannung, was unweigerlich zu Undichtigkeiten führt. Wasser gelangt so ins Getriebe, was über kurz oder lang zu einem kapitalen Schaden führen kann.





Original-Schalthebel nach Umrüstung

## SCHALTHEBEL-UMBAUKIT

Genau genommen ist die Original-Schalthebelbetätigung der BMW technisch nicht ausgereift, da Schalthebel und Schaltfuß gegenläufige Kreisbögen bilden. Dadurch entsteht an der Berührungsstelle vom Schalthebel zum Schaltfuß, also am starren Schalthebelgummi, Reibung, die sich durch hakelige, schwergängige Schaltbarkeit bemerkbar macht. Wir verwenden daher ein rollengelagertes Schalthebelgummi, wodurch sich die Schaltung wesentlich exakter und leichtgängiger betätigen lässt. Lieferumfang: Verschraubung aus VA (auf Polyamidrolle gelagert) inklusive Rolle. Umbau des vorhandenen Schalthebels; kein neuer Schalthebel.

Für alle R 80/100-Modelle, R 65/GS

Art.-Nr.: 37390-000

MADE BY  
WUNDERLICH

MADE IN  
D  
GERMANY

GARANTIE  
5  
JAHRE



## WUNDERLICH SCHALTHEBEL EINSTELLBAR

Eine clevere Alternative zum empfindlichen, unpraktischen und viel zu schlichten Original. Jetzt ist der Schalthebel auf jede Schuhgröße/Gewohnheit optimal einstellbar und der Boxer lässt sich dank des rollengelagerten Schaltknaufs kinderleicht schalten. Lieferung erfolgt mit allen benötigten Anbauteilen

- Klappbar
- Länge stufenlos einstellbar (110 – 140 mm)
- Leichtes, exaktes Schalten durch rollengelagertes Schalthebelgummi
- Verschleißfreier VA-Klappmechanismus. Extra verschraubt
- Mit Fangseil – verhindert das Einschlagen oder Verfangen von Ästen etc. zwischen Schalthebel und Motorgehäuse
- Verstärkte Verzahnung
- Extrem leichtes Layout
- Hochfestes, gesenkgeschmiedetes und CNC-gefrästes 7075T6-Aluminium
- 5 Jahre Garantie

Für R 80/100 GS, R 80/100 R, Mystic, R 80 ST & R 80 G/S

Art.-Nr.: 40200-001

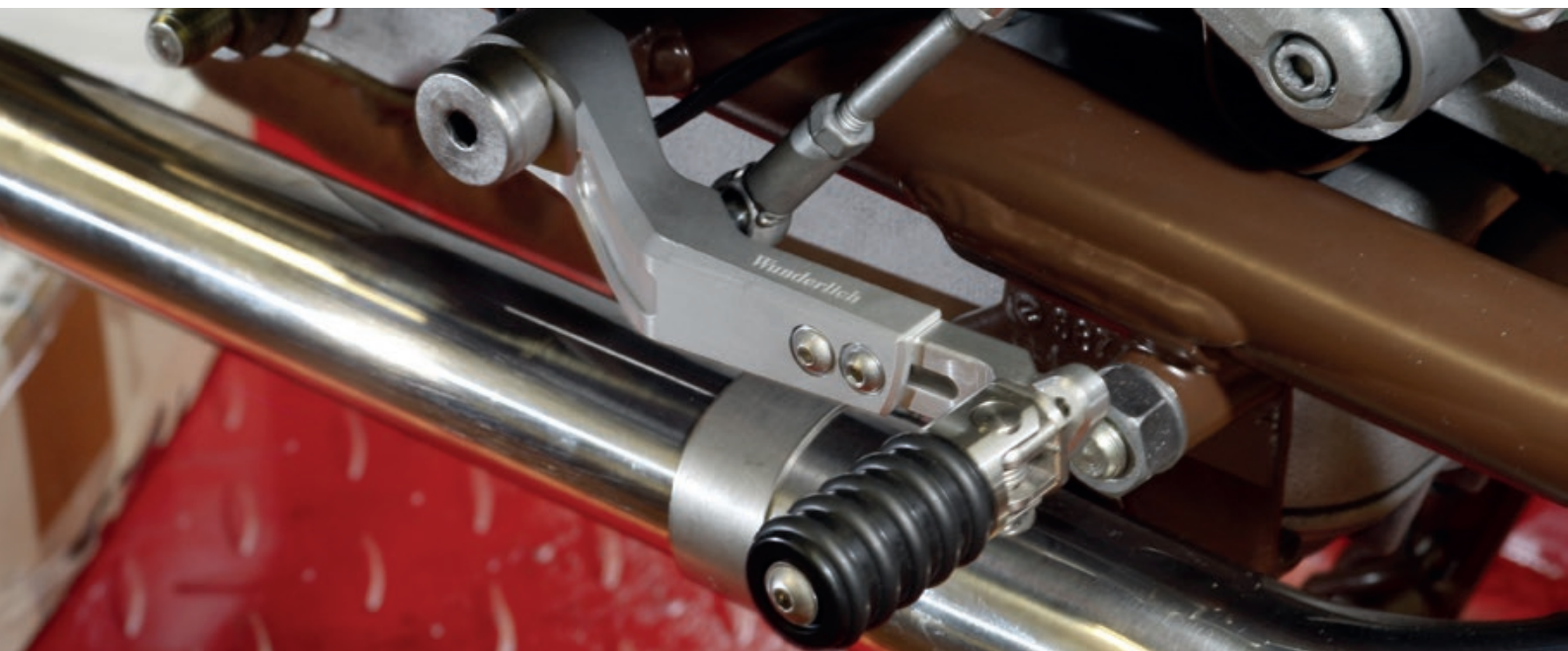







Tankdeckel im klassischen Monza-Look – einzeln und auch als Set inklusive Adapter für verschiedene BMW-Tanks zu haben



## TANKDECKEL »MONZA«

Ein richtig edler Tankdeckel im klassischen Monza-Look zum Nach- oder Umrüsten. In Kombination mit dem Adapter »Aston & Monza« direkt einbaufertig und passt bei allen R-Modellen mit Schraubdeckel – nicht abschließbar.

*Im Bild evtl. dargestellte weitere Produkte gehören nicht zum Lieferumfang!*

**Tankdeckel »Monza« 2.5 Zoll**

**Art.-Nr.: 36881-000**

## TANKDECKELSET »MONZA«

Dieses Set setzt sich aus dem Monza-Tankdeckel und dem passenden Adapter (siehe rechts) zusammen und ist als Komplettsset auch preiswerter zu haben.

*Im Bild evtl. dargestellte weitere Produkte gehören nicht zum Lieferumfang!*

**Tankdeckel »Monza« plus Adapter und Gummidichtung**

**Art.-Nr.: 36881-100**



Aston-Tankdeckel mit Adapter montiert auf einer R 100 R

## TANKDECKEL »ASTON«

Was für ein Anblick, was für eine majestätische Erhebung: Der »Aston« macht aus jedem Tank ein Denkmal und er klackt so lässig und entspannt auf Knopfdruck auf, dass jeder Tankwart vor Neid erblassen dürfte. In Kombination mit dem nicht minder eleganten Adapter »Aston & Monza« direkt einbaufertig an R 80/100 R, Mystic und R 80/100 GS – nicht abschließbar!

*Im Bild evtl. dargestellte weitere Produkte gehören nicht zum Lieferumfang!*

**Tankdeckel »Aston« 2.5 Zoll**

**Art.-Nr.: 36881-400**

## TANKDECKELSET »ASTON«

Dieses Set setzt sich aus dem Aston-Tankdeckel und dem passenden Adapter (siehe recht) zusammen und ist als Set preiswerter zu haben.

*Im Bild evtl. dargestellte weitere Produkte gehören nicht zum Lieferumfang!*

**Tankdeckel »Aston« plus Adapter und Gummidichtung**

**Art.-Nr.: 36881-500**

Classic  
by Wunderlich

## FLACHDICHTUNG TANKDECKEL

Diese Dichtung passt zu den Tankdeckeln »Monza« und »Aston«. Hinweis: Durch die Verwendung dieser Flachdichtung lassen sich die Tankdeckel Aston und Monza leicht in Fahrtrichtung ausrichten.

*Im Bild evtl. dargestellte weitere Produkte gehören nicht zum Lieferumfang.*

0,5 mm	Art.-Nr.: 36882-000
1,0 mm	Art.-Nr.: 36882-100



## WUNDERLICH ADAPTER TANKDECKEL »MONZA« UND »ASTON«

Der passende Tankadapter zu »Monza« und »Aston«-Tankdeckel. Aus feinstem Alu, aus dem Vollen geätzt und Eins zu Eins passend für den Original-Tank vieler BMW-Modelle. Bei Montage unbedingt die Gummidichtung (muss extra geordert werden) zwischen Adapter und Tank montieren. Der Außendurchmesser des Adapters beträgt 63 mm.

**Für Modelle mit Schraub-Tankverschluss wie R 45, R 65, R 65 LS, R 60/7, R 75/7, R 80/7, R 80, R 80 R, R 80 GS, R 80 RT, R 80 ST, R 80 G/S, R 100/7, R 100S, R 100 RS, R 100 RT, R 100 CS, R 100 R & Mystic, R 100 GS, R 80 GS Basic**

**Tankadapter**

Art.-Nr.: 36881-200

**Dichtung für Tankadapter und Wunderlich Tankdeckel »CbW«**

Art.-Nr.: 36881-300



Feiner Adapter für Tankdeckel »Monza« und »Aston«





## BENZINHAHN »KARCOMA«

Wenn der Benzinhahn tropft, ist es oftmals einfacher und vor allen Dingen deutlich nervenschonender, den kompletten Hahn direkt zu tauschen. Das Original von Karcoma – dem Erstausrüster – für links und rechts. Das Sieb und den innen liegenden Fiber-Dichtring bitte separat ordern!

Für alle Modelle mit geradem Abgang links & rechts

links	Art.-Nr.: 44265-000
rechts	Art.-Nr.: 44265-100
Sieb	Art.-Nr.: 44265-200
Fiber-Dichtring	Art.-Nr.: 44265-400



Original Karcoma Benzinhahn mit Sieb für die rechte Tankseite und der Fiber-Dichtring

## CLASSIC TANKPAD

Genau auf das Design abgestimmter, dreidimensionaler Tankpadsatz, der nicht nur effektiv vor Kratzern und Beschädigung schützt. Der verbesserte Knieschluss vermittelt ein griffigeres Fahrgefühl, das den Fahrspaß deutlich steigert. Schwarzes, weiches PU-Material in hoher Materialstärke. Selbstklebend.

*Im Bild evtl. dargestellte weitere Produkte gehören nicht zum Lieferumfang!*

Für R 80/100 GS, R 80/100 R & Mystic

Art.-Nr.: 36900-000



## TANK INNEN NEU BESCHICHTEN

Ist der Tank innen angerostet oder löst sich die rote Schutzschicht im Innern ab und verstopft ständig den Benzinfilter, empfehlen wir den Tank von Innen neu zu versiegeln. Dazu gibt es inzwischen einfach anzuwendende Tank-Reparaturkits, mit denen sich das Tankinnere einwandfrei wieder instandsetzen lässt. Das Set besteht aus Reiniger, Entroster und dem eigentlichen Versiegelungslack. Zunächst einmal wird der Tank sauber abgeklebt und dann mit dem im Wasser gelösten Reiniger befüllt. Mittels Tauchsieder wird die Temperatur von ca. 50 bis 60 Grad über einen Zeitraum von ca. 30 bis 90 Minuten – je nach Verschmutzung – gehalten. Das gleiche Prozedere findet auch mit dem Entroster statt. Ist das Tankinnere picobello sauber, kann der Zweikomponenten-Beschichtungslack eingefüllt werden, der dann durch Rotation vom Tank nur noch ordentlich verteilt werden muss...



Ein Blick in den Tankstutzen zeigt auf, wie weit der Rost schon auf dem Vormarsch ist.



Ist der Tank innen sauber, wird der zwei-Komponenten-Beschichtungslack eingefüllt.



Zur Aufarbeitung benötigt man das Rep. Set und einen Tauchsieder.



Den Lack gut verteilen und nach ca. acht Tagen ist die Beschichtung innen benzinresistent.



Der Reiniger (Granulat) wird mit Wasser angemischt und im Tank auf 60 Grad erwärmt.

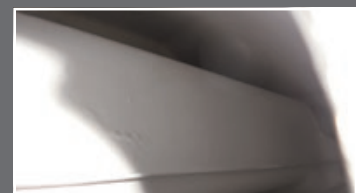

Der Blick ins Tankinnere zeigt, dass die Versiegelung rundum gelungen ist.





Diese Vorzüge weist kein konventioneller Luftfilter auf. Trotz der langen Wartungsintervalle wird durch das ausgeklügelte Mehrschichtsystem eine vortreffliche Filterwirkung erzielt.

**Für alle Modelle mit Rundluftfilter**

**Art.-Nr.: 37220-000**

**Für alle Modelle mit Plattenluftfilter**

**Art.-Nr.: 37210-000**

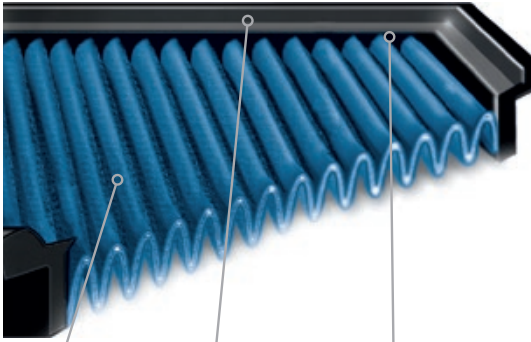

tiefe Lamellen erhöhen die Filterfläche um 10-20 % für eine hervorragende Filterwirkung und minimalen Strömungswiderstand

eine sehr glatte Oberfläche und ein weiches, beständiges Gummi für luftdichten Rahmen

BLUE-Filter durchlaufen ein zeitintensives, vierstufiges Herstellungsverfahren, um den Einschuss von Gummi in das Gewebe möglichst gering zu halten. Massenhersteller arbeiten dagegen stückzahlorientiert mit hohem Arbeitsdruck. Dadurch kann das Gummi tief ins Gewebe eindringen, was den Luftdurchlass nicht selten um 25% reduziert.

## BLUE DAUERLUFTFILTER

»BLUE«-Dauerluftfilter sind speziell nach unseren Vorgaben und Wünschen entwickelte Langzeit-Luftfilter mit einem extrem hohen Luftdurchsatz und maximaler Filterwirkung. BLUE-Luftfilter ersetzen den serienmäßigen Luftfilter und machen sich von selbst bezahlt, da ihre Lebensdauer fast unbegrenzt ist.

### Die Fakten:

- tiefe Lamellen erhöhen die Filterfläche um 10-20% für hervorragende Filterwirkung und minimalen Strömungswiderstand
- höherer Luftdurchsatz und Beschleunigung des Luftstroms im Ansaugtrakt
- ölgetränktes, sehr homogenes Baumwollgewebe
- das Filtermaterial nimmt den Schmutz nicht auf, sondern lässt ihn äußerlich anhaften
- unempfindlich gegen Temperatur- und Witterungseinflüsse, Luftfeuchtigkeit oder Nässe
- wenn der Filter feucht wird, trocknet er wieder schnell und vollständig
- BLUE-Filter werden sorgsam in geringen Mengen produziert, sodass der Einschuss von Gummi in das Gewebe gering ist
- Reinigung nur alle 50.000 Kilometer
- (bei Gelände- oder Wüsteneinsatz nach ca. 20.000 km)
- 20 Jahre Garantie
- beidseitiges Edelmetallgitter für optimale Stabilität
- luftdichte Filtereinfassung aus Kunststoffen verschiedener Härten (für hohe Stabilität oder zur Abdichtung)
- patentierte Fixierhilfen
- Leichter Tausch gegen das Original



Rundluftfilter





## VERGASER GRUNDEINSTELLUNG

Zunächst dreht man die Leerlaufgemischschraube (7) ganz vorsichtig bis zum Anschlag hinein und anschließend ca. eine Umdrehung wieder heraus. Am besten also den Schlitz der Schraube um etwas mehr als 360 Grad zurückdrehen. Nun die Drosselklappenanschlagschraube (34) so weit herausdrehen, dass sie den Anschlag nicht mehr berührt. Von Hand prüfen, ob die Drosselklappe freigängig ist. Am besten dazu auch die Rückholfeder aushängen. Die Drosselklappe muss »satt« anschlagen, wenn sie ganz geschlossen ist. Sie darf nicht auf den letzten Grad schwergängiger sein, sonst sollte sie zerlegt und überholt werden. Wenn man den Vergaser in der Hand hält, kann man dies noch besser überprüfen: der Lichtspalt im Gegenlicht zeigt, ob die Drosselklappe rundum »satt« schließt. Dann am besten ein Stück Papier zwischen Schraube und Anschlag legen und die Drosselklappenanschlagschraube soweit reindrehen, bis das Papier sich gerade noch zerstörungsfrei, also leicht, herausziehen lässt. Jetzt die Drosselklappenanschlagschraube noch 1/2 bis 3/4 Umdrehung weiter hineindreihen. Mit dieser Grundeinstellung läuft der Motor normalerweise schon recht gut. Läuft der Motor von alleine hoch, stehen die Drosselklappen zu weit auf, d.h. die Anschlagschraube wurde zu weit reingedreht – oder die Klappe schließt aus anderen Gründen nicht richtig.



Leerlaufgemischschraube (7) ganz vorsichtig bis zum Anschlag hineinschrauben.

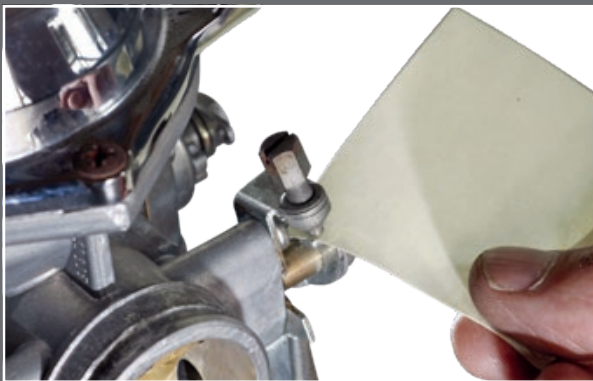

Drosselklappenanschlagschraube (34) so weit hineindreihen, bis das Papier sich gerade noch zerstörungsfrei herausziehen lässt.

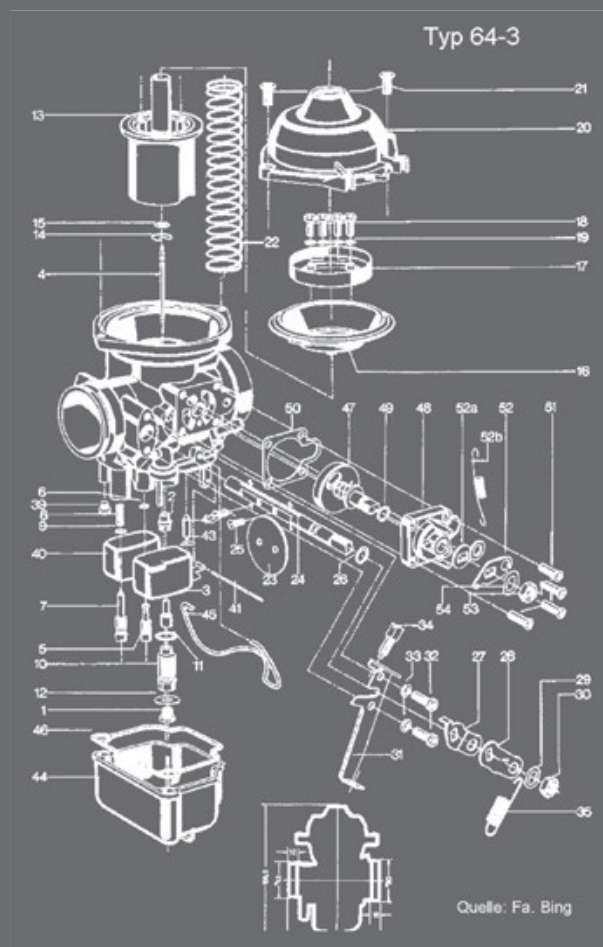



Mit diesem Kabel lässt sich die Schwimmerkammer einfach am Gehäuse fixieren

## WUNDERLICH SCHWIMMERKAMMERSICHERUNG

Fast alle 2V.-Fahrer haben sicher schon mal erlebt, dass sich eine Schwimmerkammer verabschiedet hat, da der Bügel nicht richtig verriegelt war oder mit der Stiefelspitze gelöst wurde. Damit solche Erfahrungen nicht unter der Rubrik »dumm gelaufen« verbucht werden, haben wir die Schwimmerkammersicherung nun in Serie produziert. Ein wichtiges Zubehör, das bei Offroadern und Fernreisenden schon seit langem zur Standardausstattung zählt. Kompletter Satz für beide Vergaser.

*Im Bild evtl. dargestellte weitere Produkte gehören nicht zum Lieferumfang!*

Für alle Modelle

Art.-Nr.: 37450-000



## ANSAUGGUMMI

Alte, spröde Ansauggummis sind oftmals die Ursache für Falschluff und unrunden Motorlauf. Im Zweifelsfall also immer die Ansauggummis tauschen, wenn erste Anzeichen von Verschleiss auftreten.

800er Boxer

Art.-Nr.: 38230-000

1000er Boxer

Art.-Nr.: 38240-000



## VERGASER-MEMBRAN

Wenn die Membran in die Jahre kommt und nicht mehr so flexibel ist, hängt der Boxer spürbar schlechter am Gas und läuft im Leerlauf nicht selten mit erhöhter Drehzahl.

Für 32er Bing Vergaser

Art.-Nr.: 44490-000/\*\*

Für 40er Bing Vergaser

Art.-Nr.: 44490-100\*\*

*\* Außer R45 & R65 mit flachem Deckel.*

*\*\* Preis für eine Membran.*



## VERGASER-DICHTUNGSSATZ FÜR BEIDE VERGASER

Dichtungssatz für beide Bing-Vergaser bestehend aus zwei Korkdichtungen für die Schwimmerkammer, zwei Papierdichtungen für den Startvergaser (Choke) und dem kompletten O-Ring-Satz für diverse Düsen etc...

Dichtsatz für zwei Bing-Vergaser

Art.-Nr.: 38250-000



## CHOKEZÜGE »CLASSIC«

Die Betätigung der Startanreicherung (Choke) vom Lenker aus ist zumeist schwergängig, nicht sonderlich exakt und auch nicht gerade stilecht für die alten Boxer. Wir haben daher diese coolen Chokehebel ins Angebot aufgenommen, die direkt am Vergaser montiert werden und eine exakte Justage während der Warmlaufphase möglich machen.

*Im Bild evtl. dargestellte weitere Produkte gehören nicht zum Lieferumfang!*

**Set passend für 40er Bing-Vergaser**

**Art.-Nr.: 37451-000\***

*\* Bei Montage der Chokezüge muss die Original-Rückholfeder am Vergaser demontiert werden!*

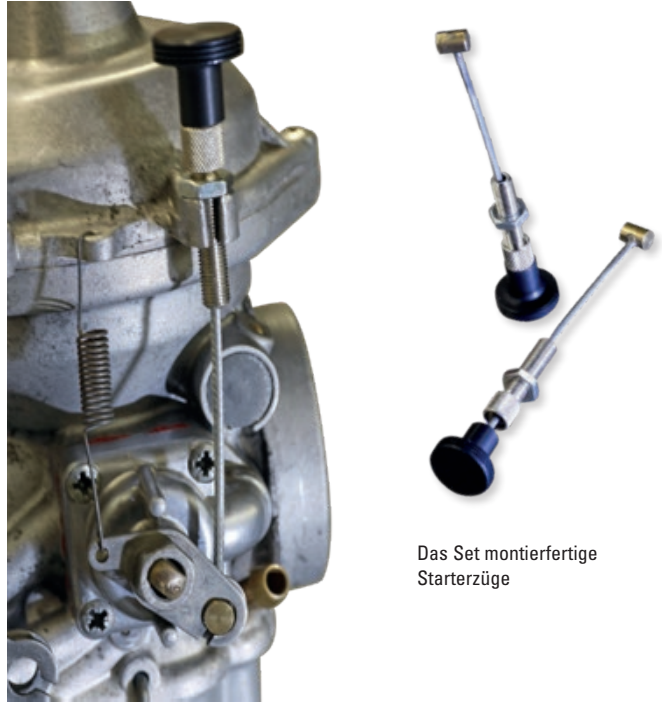

Das Set montierfertige Starterzüge

## WUNDERLICH ABDECKUNG CHOKEBETÄTIGUNG

Wer die Chokezüge »Classic« (siehe 37451-000) montiert hat, möchte natürlich auch den nicht sonderlichen ansehnlichen und sinnlos gewordenen Chokehebel am Lenker los werden. Wir bieten hier eine elegante, sauber gefräste und mattschwarz eloxierte Alternative aus Aluminium an, die einfach auf die Armatur aufgeschraubt wird und so einen sauberen Abschluss bildet.

*Im Bild evtl. dargestellte weitere Produkte gehören nicht zum Lieferumfang!*

**Für alle Modelle ab 09/80 mit Choke am Lenker**

**Art.-Nr.: 37453-002**

*\* Bei der Montage evtl. etwas Schraubensicherung verwenden, damit der schlanke Deckel auch ja nicht verloren geht.*



ORIGINAL  
*Classic!*



Der Deckel wird einfach aufgeschraubt







# MOTOR- / FAHRZEUGELEKTRIK

S. 329 – S. 349

ANLASSER

-

GENERATOR / REGLER

-

ZÜNDKERZEN

-

BATTERIEN

-

BATTERIE LADEGERÄTE

-

BATTERY GUARD

-

BATTERIEKÄSTEN

-

SCHEINWERFER / ZUSATZSCHEINWERFER / BLINKER

-

HUPE

-

ZÜNDSCHLOSS

-

LEUCHTMITTEL

**WEITERES ZUBEHÖR FINDEN SIE IN DER MITTE  
DES KATALOGS UNTER »EXTRAS«**

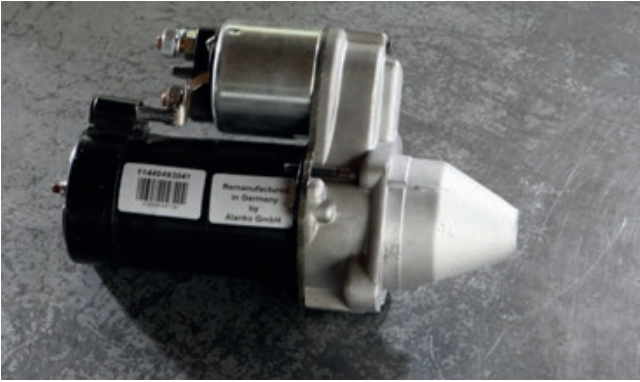

Anlasser Alanko – Made in Germany

## ANLASSER ALANKO

Die preiswerte Alternative zum teuren Valeo-Anlasser von Alanko mit den gleichen technischen Eckdaten und einer äußerst passgenauen Fertigung. Rechtsdrehend, 12V 1,2kW, 9 Zähne.

Für alle Modelle ab Bj. 09/1975

Alanko-Anlasser

Art.-Nr.: 37250-200



## LICHTMASCHINENREGLER »POWER PLUS«

Ein optimierter, verlustfreier Lichtmaschinenregler, der der Lichtmaschine schon bei 3000/min satte 14,5 Volt entlockt. Diese, auch als »Behördenregler« bekannte Konstruktion, leistet nicht nur deutlich mehr als das Original, sondern ist zudem extrem robust. Elektronisch geregelt, nutzt dieser Regler die Lichtmaschinenleistung flexibel und wesentlich effizienter. So liegt in jeder Situation immer ausreichend Spannung an und Zusatzverbraucher zwingen das Bordnetz nicht mehr so schnell in die Knie. Einfach gegen das Original austauschen – leichtes Blechgehäuse und 5 Jahre Garantie.

Für alle Modelle

Art.-Nr.: 37240-000



NGK BP6ES, die bewährte Standard-Kerze für den Boxer

## NGK ZÜNDKERZE STANDARD

NGK ist weltweit nicht umsonst der bedeutendste Lieferant von Zündkerzen für Motorräder. Zahlreiche Motorradhersteller vertrauen ebenso darauf wie die meisten Teams der MotoGP. NGK-Zündkerzen bieten schon in der Standardversion hervorragende Qualität, die für einen runden Motorlauf, saubere Gasannahme und lange Lebensdauer steht.

Die Fakten:

- Runder Motorlauf
- Saubere Gasannahme
- Lange Lebensdauer
- Erstausrüstung bei BMW-Motorrädern

NGK BP6ES

Art.-Nr.: 40960-000

## NGK ZÜNDKERZE IRIIDIUM

Iridium-Zündkerzen sorgen aufgrund ihrer extrem dünnen und widerstandsfähigen Mittelelektrode für eine bessere Gasannahme, für mehr Motorleistung und für eine höhere Energieeffizienz. Durch die spezielle Konstruktion wird Rußbildung auch im Kurzstreckenverkehr verhindert. Zudem wird der Schadstoffausstoß vermindert und der Kraftstoffverbrauch gesenkt. Während sich bei Standardkerzen der Abstand zwischen den Elektroden mit der Zeit vergrößert und dadurch die Qualität der Zündung beeinträchtigt wird, bleibt der Abstand bei Iridium-Zündkerzen über die gesamte Lebensdauer konstant.

### Die Fakten:

- Doppelte Lebensdauer
- Hoher Selbstreinigungseffekt
- Optimale Verbrennung
- Geringe Rußbildung
- Bessere Beschleunigungswerte
- Gleichbleibender Elektrodenabstand

NGK BPR6EIX

Art.-Nr.: 40970-000



NGK Iridium- Zündkerze mit extrem dünner Mittelelektrode

**WEITERES ZUBEHÖR FINDEN SIE IN DER MITTE  
DES KATALOGS UNTER »EXTRAS«**





**intAct**  
Battery-Power

## INTACT GEL-BATTERIE

**MOTORRAD**  
Urteil: **sehr gut**

Der Testsieger unter den GEL-Batterien aus dem Hause Keckeisen-Akkumulatoren.

### Die Fakten:

- 300 A Spitzen-Startstrom.
- Über 20 Kaltstarts (bei geladener Batterie) möglich.
- Laut Test verfügt die Batterie im Lieferzustand über 130% der angegebenen Kapazität.
- 119% Kapazität nach Kaltstartprüfung (Startversuch nach 12 Stunden in Kältekammer bei -20°).
- Geringere Gefahr von ABS-Ausfall wegen zu geringer Batterieleistung.
- Äußerst haltbar, da nach Zyklfestigkeits-Tests (Test zur Haltbarkeit) noch 114% der Kapazität zur Verfügung standen.
- Schäden durch Tiefenentladung unmöglich.
- Vollkommen wartungsfrei.
- Auslaufsicher (auch liegend etc.) und gasdicht (kein Entlüftungsschlauch nötig).
- Elektrolyt ist fest in einem Vlies gebunden.
- Keine Kontrolle des Säurestandes mehr nötig.
- Im Gegensatz zu konventionellen Batterien kommt es während des Aufladens nicht zur Wasserstoffbildung.
- Robustes ABS-Gehäuse.
- Fertig gefüllte Einheit.

**R 80/100 GS, R 80/100 R, R 100 RS, R 100 CS, R 100 RT, R 100 S, R 100 T**

**Art.-Nr.: 45080-100\***

*\* Bitte beachten Sie den Hinweis zum Batterie-Pfandgesetz!*

Kapazität 20 h	Länge	Breite	Höhe	Gewicht
20 Ah	180 mm	78 mm	172 mm	6,2 kg

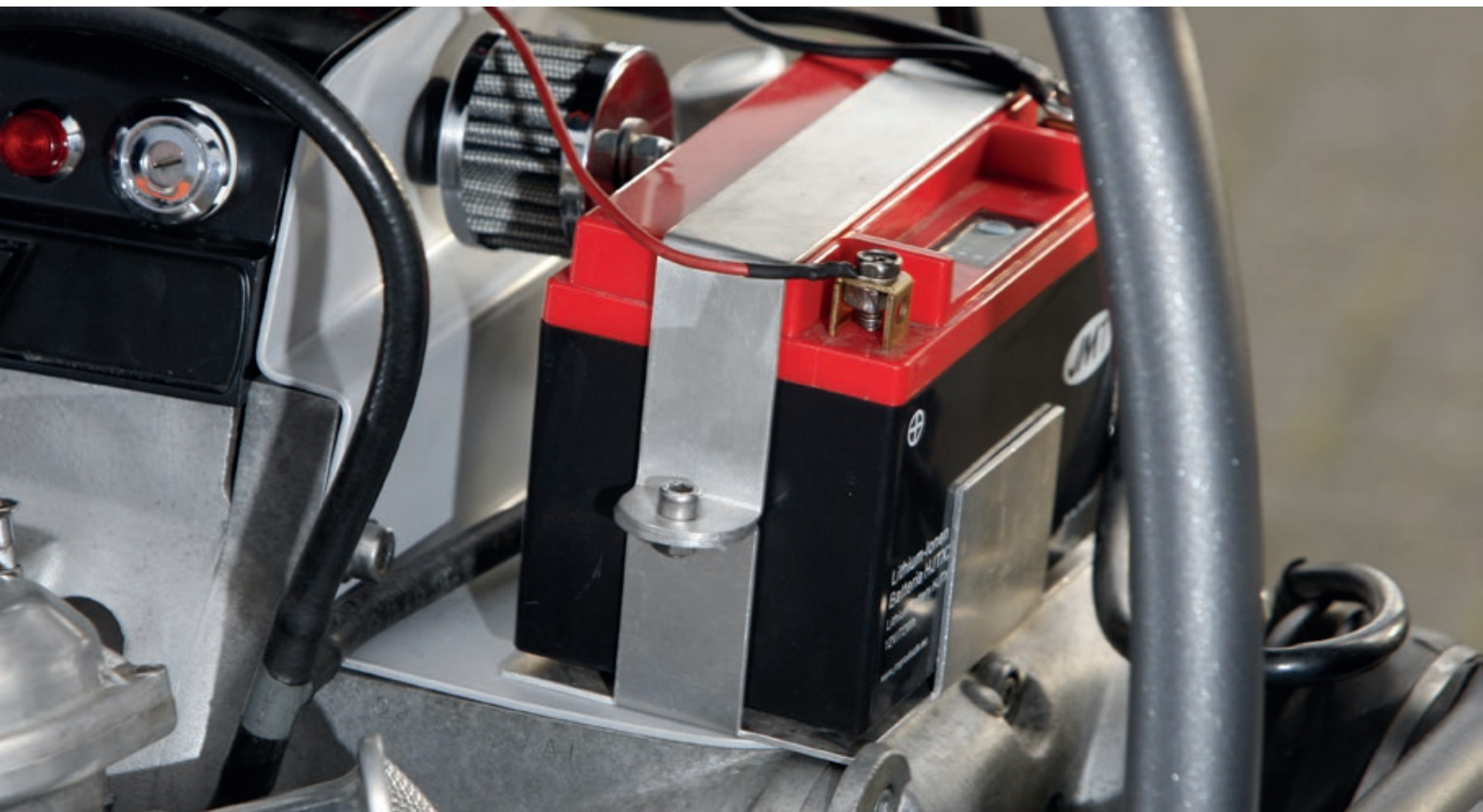



## \* BATTERIE PFANDGESETZ

Wir sind gesetzlich verpflichtet, ein Batterie-Pfand in Höhe von 7,50 Euro zu erheben. Eine Erstattung des Pfandes erfolgt bei Rückgabe einer gebrauchten Starterbatterie in unseren Geschäftsräumen. Bei Kauf über den Versandweg kann die Alt-Batterie leider nicht eingesandt werden, bei Einreichen einer Pfandmarke von einer anerkannten Rücknahmestelle, erstatten wir natürlich das Pfand.

## LITHIUM-IONEN BATTERIE

Wer modernste Technik an Bord haben und darüber hinaus auch noch jede Menge Gewicht einsparen möchte, könnte hier ganz schnell schwach werden. Diese Lithium-Ionen-Batterie für den Boxer wiegt nur noch 1200 Gramm, baut zudem deutlich kleiner als das Original (Breite / Tiefe / Höhe: 150 / 87 / 105-164 mm) und lässt sich in jeder Lage einbauen, da sie keine Säure enthält. Lithium-Ionen-Batterien vertragen nicht nur die Schnellladung mit besonders hohem Ladestrom (bis zu 90% Aufladung in nur sechs Minuten!), sie halten den Strom auch sehr lange. Die Selbstentladung liegt bei maximal fünf Prozent pro Monat.

Auch der relativ hohe Anschaffungspreis dieser Batterien macht sich langfristig bezahlt. Mit der sechsfachen Anzahl an möglichen Ladezyklen im Vergleich zu einfachen Blei-Säure-Batterien verfügen die JMT High-Tech-Akkus über eine extrem hohe Lebensdauer. Hinzu kommt, dass der gleichmäßige Ladezustand aller Zellen durch einen eingebauten Prozessor (»Balancer«) sichergestellt wird. Die Batterie wird mit einem oder mehreren Distanzstücken (Spacern) ausgerüstet, die unter die Batterie geklebt werden, damit die Batterie exakt in den Batteriekasten passt.

### Die Fakten:

- ca. 1/3 des Gewichts vergleichbarer Blei-Säure-Batterien
- In jeder Position einbaubar, da keine Säure enthalten
- Keine Schwermetalle enthalten
- Gleichmäßiger Zustand aller Zellen durch »Balancer«
- Problemlose Schnellladung
- Geringe Selbstentladung
- Bis zu sechsfacher Lebensdauer einer Blei-Säure-Batterien
- Schneller, einfacher Austausch
- kein Memoryeffekt
- via Bordsteckdose aufladbar
- mit Ladezustandsanzeige
- 12 Volt & 6 Ah
- Kälteprüfstrom 360 A

Art.-Nr.: 34651-000\*

\* Bitte beachten Sie den Hinweis zum Batterie-Pfandgesetz!



Lithium-Ionen Batterie mit »Spacern« für Anpassung an verschieden große Batteriekästen



Beim Druck auf den »Testbutton« wird der Ladezustand der Batterie direkt angezeigt



## VORSICHT BEIM AUFLADEN!

Auf gar keinen Fall dürfen für diese Lithium-Ionen Batterien Ladegeräte verwendet werden, die versuchen, tiefentladene Batterien unter 10 Volt mit einer Spannung von mehr als 14,9 Volt zu desulfatieren, bevor sie mit der eigentlichen Ladung beginnen. Die maximale Ladespannung von 14,9 Volt darf in keinem Fall überschritten werden. Es besteht Explosionsgefahr!

**ODYSSEY™**  
THE EXTREME BATTERY



## ODYSSEY »LITE 545«

Unsere erste Wahl für konsequenten Leichtbau und radikalen Raumgewinn. Und trotzdem liegen die relevanten elektrischen Werte weit über dem Original. Startstrom: 185 Ampere (konventionelle 20 Ah-Batterie haben nur 120 A); 13 Ah. Gewicht: 4,9 kg; Maße Breite/Tiefe/Höhe: 178 / 86 / 131 mm. Passt aufgrund der geringfügig größeren Bautiefe nur mit leichten Modifikationen in unseren Batteriekasten VA.

Für R 80 G/S, R 80/100 GS, P.D., Basic, R, Mystic und alle anderen Modelle

Art.-Nr.: 28570-000\*

\* Bitte beachten Sie den Hinweis zum Batterie-Pfandgesetz!

Odyssey »LITE 545«: 20% leichter als das Original und ein wenig kompakter!



### \* BATTERIE PFANDGESETZ

Wir sind gesetzlich verpflichtet, ein Batterie-Pfand in Höhe von 7,50 Euro zu erheben. Eine Erstattung des Pfandes erfolgt bei Rückgabe einer gebrauchten Starterbatterie in unseren Geschäftsräumen. Bei Kauf über den Versandweg kann die Alt-Batterie leider nicht eingesandt werden, bei Einreichen einer Pfandmarke von einer anerkannten Rücknahmestelle, erstatten wir natürlich das Pfand.





## ODYSSEY REINBLEI-BATTERIE PC680

Für extreme Belastungen ausgelegt. Besteht zu 99,99% aus Blei. Die elektrischen Werte liegen um mindestens 100% über der Norm. 2x bis 3x mehr Startleistungen als eine konventionelle Batterie. Mind. 10 Jahre haltbar, kaum Eigenentladung, wartungsfrei. Auslaufsicher und gasdicht. Schnell-Ladung möglich. Extrem stabil. Fertig gefüllte und geladene Einheit. Lieferung inkl. Haltesatz.

- 680 Ampere Spitzen-Startstrom (200 bis 300% höher als konventionelle Batterien)
- Kein ABS-Ausfall wegen zu geringer Batterieleistung
- Enorm haltbar (laut EUROBAT-Definition 10 Jahre und länger)
- Geringe Eigenentladung und daher kein Pflegebedarf bei längerer Standzeit (Winter etc.)
- Schäden durch Tiefentladen unmöglich
- Vollkommen wartungsfrei
- Auslaufsicher (auch liegend etc.) und gasdicht (kein Entlüftungsschlauch nötig)
- Elektrolyt ist fest in einen Vlies gebunden
- Keine Kontrolle des Säurestandes mehr nötig
- Im Gegensatz zu konventionellen Batterien kommt es während des Aufladens nicht zur Wasserstoffbildung
- Mit entsprechendem Ladegerät ist eine Schnell-Ladung (auf 90% der Batterie-Kapazität) innerhalb einer Stunde möglich
- Robustes ABS-Gehäuse
- Fertig gefüllte Einheit
- **Wunderlich-Edition:** Mit einem geänderten Gehäuse und individuellen Einbausätzen

Das Kraftpaket und der Serientäter in Sachen Testsieg! Gleiche Abmessungen wie das Original, jedoch mit 680 Ampere Startstrom.

*Im Bild evtl. dargestellte weitere Produkte gehören nicht zum Lieferumfang.*

**R 100 GS, R 100 R, R 65, R 80 G/S, R 80 GS, R 80 R, R 80 ST, R 90 S**

Art.-Nr.: 36980-000\*

**Für R 80 G/S, R 80/100 GS, P.D., Basic, R, Mystic und alle anderen Modelle**

Art.-Nr.: 28560-000\*

\* Bitte beachten Sie den Hinweis zum Batterie-Pfandgesetz!

Modell	Kapazität	Länge	Breite	Höhe	Gewicht
PC680	16 Ah	184,7 mm	79,0 mm	191,8 mm	7,0 kg

**ODYSSEY**  
Extreme  
SERIES™

TESTED BY  
WUNDERLICH

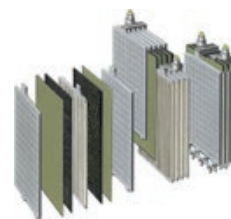

Woraus bestehen die Odyssey-Batterien? Reinblei Odyssey-Batterieplatten bestehen zu 99,99% aus Blei und verfügen über eine wesentlich größere, aktive Plattenoberfläche. Die Platten müssen in zeitintensiven Arbeitsschritten zu festen Leistungsblöcken vereint und in die hochfesten Gehäuse eingebaut werden. Im Gegensatz zu den konventionellen Batterien (auch den ähnlich aussehenden, verschlossenen Batterietypen) liegen die elektrischen Werte daher um mindestens 100% über der Norm. Unseres Wissens verfügt nur der Hersteller EnerSys mit der Odyssey-Batterie über eine Reinbleibatterie, die für Motorräder geeignet ist.

## BATTERIE LADEGERÄT »OPTIMATE 4 LITHIUM«

- automatische Diagnose, Ladung, Wiederbelebung und Wartung
- Impulsladung für entladene/sulfatierte Batterien
- Bis zu vierfache Batterie-Lebensdauer
- Ein- und Ausgangskabel: je 2 Meter
- Wetterfestes Stand-Gehäuse mit zusätzlichem Wandhalter
- speziell für Lithium-Ionen Batterien

Art.-Nr.: 40950-000





## BATTERIE LADEGERÄT »OPTIMATE 4 DUAL-PROGRAM EDITION«

Das Multitalent für alle Bordnetze (normale und CanBus) und alle Batterien bis 50 Ah.

- 9-stufiges Ladegerät zur Pflege der Motorrad-Batterie mit automatischen Programmen zur Diagnose, Rettung, Aufladung und Dauererhaltung.
- Mehrstufige, einzigartiger Zellspannungsausgleich für schnelle und vollständige Aufladung.
- Alle Informationen auf einen Blick: Stromeingang, Verpolungswarnung, Batteriezustand, Ladestrom und Ladeprogramm (Ladung oder Erhaltung) werden leicht verständlich per LEDs angezeigt.
- Fest programmierter Ladeplan aus mehrstufigem Batterietest, ggf. Impulsrettung (falls tiefenentladen), kontrollierte Ladung und anschließende Dauererhaltung.
- Vollautomatische CanBus-Steuerung:  
Nach Anschluss des Ladegerätes an die BMW »weckt« dieses den CanBus. Ein Einschalten der Zündung ist nicht notwendig!  
Nach erfolgtem Ladevorgang wird der CanBus nochmals getestet und das Optimate4 schaltet auf Dauererhaltung/Optimierung der Batterie.
- Spezialprogramm für die Batterie-Dauererhaltung mit extrem geringer Stromaufnahme (0,095 A) und einem ständigen Wechsel zwischen Test und Ladung der Batterie.
- Erhöhte Batterie-Lebensdauer von bis zu 400%.
- Rettet selbst stark tiefenentladene Batterie mit weniger als 0,5 V Spannung in einem 48 Stunden Rettungszyklus in zwei Phasen (Rettung und Turbo-Rettung). Falls erfolglos, schaltet es sich danach automatisch ab.
- Leicht von CanBus auf normale Bordnetze umstellbar (Kurzanleitung auf der Rückseite des Ladegerätes).
- Direktanschluss an die Batterie oder an BMW-Steck-Dose bzw. jede andere DIN-Steckdose.

- Inclusive DIN-Stecker für die Bordsteckdose sowie Klemmsatz. Mit wasserfesten Schnellkupplungen zum Ladegerät (Optimate-Kupplungssystem).
- Wetterfestes Gehäuse (nach IP54)
- Kann auch an Wand oder Haken befestigt werden (vier integrierte Befestigungsbohrungen).
- Lange Netz- und Ladekabel (je ca. 2 Meter).
- Ladestrom (Hauptladung) 1,0 A bis 14,3 V Spannung erreicht sind.
- 3 Jahre Garantie.

Art.-Nr.: 20190-200



**DUAL-PROGRAM: FÜR CANBUS- & NORMALE BORDNETZE  
WUNDERLICH-EDITION**



Wetterfestes Gehäuse (nach IP54)

## BATTERIELADEGERÄT

Die günstige Alternative von BAAS, die nichts vermissen lässt. Ein 2-stufiger Automatiklader für Blei-(Säure) und Gel-Batterien. Vollisolierte Zangen für Motorrad- und Autobatterien. Dank der Schnellkupplung kann das Gerät an den Zigarettenanzünder oder die DIN-Dose (BMW-Steckdose)\* angeschlossen werden. Batterieschonender Langzeitanschluss durch intelligente Regelung des Lade-Erhaltungsvorganges. Auch für wartungsfreie Batterien verwendbar.

Die Ladung erfolgt bis zu einer Batteriespannung von 13,9V – dann erfolgt eine autom. Umschaltung in den Erhaltungsmodus. Mittels einer zweifarbigen LED-Anzeige werden Ladung/Erhaltung angezeigt. Für alle Original-Batterien geeignet. Für unsere Reinblei-Batterien empfehlen wir die Ladegeräte aus der CTEK-Reihe. Ladekapazität 800 mA.



Kompaktes und preisgünstiges Baas Ladegerät

Art.-Nr.: 23990-000\*

\* Kann nicht bei Fahrzeugen mit Can-Bus genutzt werden.

## BATTERY GUARD

Mit dem intAct Battery-Guard und der kostenfreien Apple- oder Android-App sind Sie nun in der Lage, den Ladezustand Ihrer Batterie schnell und einfach zu kontrollieren, denn nur bei einem beständigen, positiven Ladezustand der Batterie ist auch die volle Kapazität und Nutzbarkeit gewährleistet. Der positive Ladezustand verhindert zudem eine eventuelle frühzeitige Schädigung bzw. einen Ausfall der Batterie. Nach dem einfachen Anschluss mittels Ringösen an der Batterie und dem Herunterladen der Android- oder Apple-App, kann der aktuelle Spannungswert abgerufen werden. Der Sender ist für 6V, 12V und 24V Batterien verwendbar. Die Reichweite liegt bei ca. 6 Metern. Die vierfarbige, tachometerähnliche Anzeige zeigt den Ladezustand in dunkelgrün (vollgeladen), hellgrün (teilgeladen), orange (entladen) und rot (tiefentladen) an. Zusätzlich wird der Spannungswert alphanummerisch wiedergegeben. Bei Unterschreitung der Mindestspannung wird auf ein baldiges Nachladen der Batterie hingewiesen.

Mittels der App kann die Spannung von bis zu 5 Batterien kontrolliert werden, natürlich muss dazu an jeder Batterie ein intAct Battery-Guard installiert sein.

Im Bild evtl. dargestellte weitere Produkte gehören nicht zum Lieferumfang.



**Battery-Guard**  
THE CLEVER BATTERY-MONITOR

Art.-Nr.: 45070-000



## BATTERIEKASTEN EDELSTAHL

Wer den Zweiventiler leichter und vor allen Dingen »durchsichtiger« gestalten möchte, kommt um diesen noblen VA-Batteriekasten nicht umhin. Er ersetzt das schwere, klobige Original, nimmt elegant zwischen Heck- und Hauptrahmen Platz und baut so schön schmal, dass die guten Odyssey-Batterien – egal ob PC 680 oder PC 545 – saugend Platz finden. Der Einbau erfolgt quer in Fahrtrichtung und die Original-Befestigungspunkte können weiter genutzt werden. Mit Aufnahmen für Bordsteckdose und Sicherungskasten. Innenmaße Batteriekasten: 180 x 79 x 175 mm. Passend für Odyssey 680. Damit die Odyssey 545 optimal passt, muss das untere Blech ein wenig umgebördelt werden.

R 100 GS, R 100 R, R 80, R 80 G/S, R 80 GS, R 80 R, R 80 ST

VA

Art.-Nr.: 28561-000

MADE BY  
WUNDERLICH

MADE IN  
D  
GERMANY

GARANTIE  
5  
JAHRE



## WUNDERLICH BATTERIEKASTEN EDELSTAHL »2V TWINSHOCK«

Der aus Edelstahl gefertigter Batteriekasten ist extrem leicht und verpasst Ihrer BMW den »Durchblick«. Eine freie Sicht durch das Rahmendreieck verleiht der BMW eine drahtige Optik. Der Batteriekasten ist für die Aufnahme einer Lithium Ionen Batterie mit wahlweise 14Ah oder 20 Ah gefertigt. Beide Batterien schaffen ihren Job problemlos, auch bei hoher Verdichtung. Die Batterien haben ein Gewicht von 1000g, bzw. 1200g. Die Gewichtersparnis liegt dabei bei über 6 kg! Eine Lithium Ionen Batterie verträgt die sechsfache Anzahl an Ladezyklen gegenüber einer herkömmlichen Batterie. Die Selbstentladung beträgt lediglich 5 Prozent pro Monat. Auf die Dauer eine lohnenswerte Anschaffung.

Der Batteriekasten ist sowohl für das originale Heck, wie auch für jeglichen Heckumbau bestens geeignet. Zu verwenden mit oder ohne Filterkasten.

R 100 CS, R 100 RS, R 100 RT, R 100 S, R 100 T, R 45/1, R 45/2, R 65, R 65 LS, R 65/1, R 65/2, R 75/5, R 75/6, R 75/7

VA

Art.-Nr.: 28561-601

MADE BY  
WUNDERLICH

MADE IN  
D  
GERMANY

GARANTIE  
5  
JAHRE



ORIGINAL  
Classic

## WUNDERLICH BATTERIEHALTEBAND

In der Länge justierbares Batteriehalteband aus Edelstahl passend für unseren Edelstahl-Batteriekasten. Das Band wird einfach an beiden Enden eingehängt, mittels einer Schraube festgezogen und hält die Batterie bombenfest.

R 100 GS, R 100 R, R 80, R 80 G/S, R 80 GS/R/ST

Art.-Nr.: 28561-500

## SILENTBLÖCKE BATTERIEKASTEN

Verschlossene oder gebrochene Gummidämpfer am Batteriekasten sind aufgrund der Vibrationen des Boxers an der Tagesordnung. Und da das Original vom BMW-Händler recht teuer ist, haben wir diese nicht minder hochwertigen Silentblöcke im Angebot.

**Gummilager M6 x 8 mm**

<b>Stück</b>	<b>Art.-Nr.: 28561-200</b>
--------------	----------------------------



## SCHEINWERFER »BRITISH STYLE«

Sehr schöner, klassischer H4-Scheinwerfer mit geprägtem Glas in einem hochwertigen Metallgehäuse. Mit seitlicher Befestigung und daher optimal mit den Lampenhaltern »Hightsider« und »Classic« (siehe Folgeseiten) kombinierbar. Wahlweise in matt-schwarz oder chrom zu haben.

- H4-Scheinwerfer in 7 Zoll
- geprägtes Glas
- mit Standlicht
- Lochabstand (Außendurchmesser) 190 mm, Bautiefe 140 mm
- E-geprüft

<b>matt-schwarz</b>	<b>Art.-Nr.: 44471-002</b>
---------------------	----------------------------

<b>chrom</b>	<b>Art.-Nr.: 44471-003</b>
--------------	----------------------------

\* Leuchtmittel bitte separat bestellen.



British-Style Scheinwerfer in 7-Zoll mit klassisch geprägtem Glas



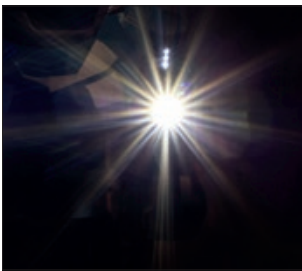

Zusatzausleuchtung zum Hauptscheinwerfer

## WUNDERLICH LED-ZUSATZSCHEINWERFER »ATON«

- 100 % gleichmäßige Fächer-Ausleuchtung
- Reinweißes Licht
- Sehr hohe Lebensdauer
- Keine Eigenblendung
- Sehr gute Zusatzausleuchtung zum Hauptscheinwerfer
- Extrem robust – wasserdicht nach IP67
- Vorschaltgerät integriert (kein zusätzlicher Montageaufwand)
- E-geprüft
- Individuell entwickelte Haltekits und Kabelsätze
- Komplett mit Scheinwerfersatz (rechts & links), leichtem Haltesatz und elektrischem Einbausatz

*Im Bild evtl. dargestellte weitere Produkte gehören nicht zum Lieferumfang.*

### Bügel-/Rohrmontage

silber / Satz	Art.-Nr.: 28380-101*
schwarz / Satz	Art.-Nr.: 28380-102*

\* Für Sturz-/Tankbügel & Rundrohre mit einem Durchmesser von 20 bis 28,5 mm



## WUNDERLICH LED-ZUSATZSCHEINWERFER »MICROFLOOTER«

- 100 % gleichmäßige Fächer-Ausleuchtung
- Reinweißes Licht
- Sehr hohe Lebensdauer
- Keine Eigenblendung
- Sehr gute Zusatzausleuchtung zum Hauptscheinwerfer
- Extrem robust – wasserdicht nach IP67
- Vorschaltgerät integriert (kein zusätzlicher Montageaufwand)
- E-geprüft
- Individuell entwickelte Haltekits und Kabelsätze
- Komplett mit Scheinwerfersatz (rechts & links), leichtem Haltesatz und elektrischem Einbausatz

*Im Bild evtl. dargestellte weitere Produkte gehören nicht zum Lieferumfang.*

### Bügel-/Rohrmontage

silber / Satz	Art.-Nr.: 28380-201*
schwarz / Satz	Art.-Nr.: 28380-202*

\* Für Sturz-/Tankbügel & Rundrohre mit einem Durchmesser von 20 bis 28,5 mm

## WUNDERLICH LAMPENSCHUTZGITTER FÜR ZUSATZSCHEINWERFER »MICRO FLOATER« UND »ATON«

Die hochwertigen Schutzgitter bewahren die Zusatzscheinwerfer vor kostenintensiven Schäden durch aufwirbelnde Steine und ähnliches. Leichte, beschichtete Aluminiumgitter. Einfache Befestigung.

*Im Bild evtl. dargestellte weitere Produkte gehören nicht zum Lieferumfang!*

### Für Zusatzscheinwerfer »Micro Floater«

silber	Art.-Nr.: 28365-101
schwarz	Art.-Nr.: 28365-102

### Für Zusatzscheinwerfer »ATON«

schwarz	Art.-Nr.: 42839-102
---------	---------------------





## MOTOGADGET BLINKER »M-BLAZE DISC«

Der m-Blaze Disc ist die Blinksignalleuchte der neuesten Generation. Charakteristisches Merkmal des LED-Blinkers ist die transparente Leuchtscheibe auf einem kompakten Alusockel, der harmonisch mit dem Griff am Lenkerende abschließt. Das dezente Aluminiumgehäuse dient der stabilen Befestigung des Glaskörpers sowie der Integration von Steuerelektronik und High-End-LEDs.

links	Art.-Nr.: 36342-202
rechts	Art.-Nr.: 36342-302



Der Klassiker unter den Lenkerendenblinkern von Hella und immer noch total hipp

## HELLA »OCHSENAUGEN«

Wer von Lenkerendenblinkern spricht, der meint in der Regel die Ochsenaugen von Hella. Es gibt inzwischen viele Kopien – aber das Original ist sowohl von der Verarbeitung, als auch von der Haptik nicht zu schlagen – ein Genuss nicht nur für das Auge! Passt nur in Stahllenkern mit 22 mm Außendurchmesser und 18 mm Innendurchmesser. Kennzeichnung mit K-Nr. 12749 und E-geprüft.

*Im Bild evtl. dargestellte weitere Produkte gehören nicht zum Lieferumfang!*

pro Stück	Art.-Nr.: 36345-000*
-----------	----------------------

\* Stückpreis ohne Leuchtmittel (Soffitte 12V/18W Art.-Nr.: 23761-000) und Anschlusskabel.



Die schwarze Alternative zum Hella-Original für verschiedene Lenkertypen – also auch für Alulenker – passend

## OCHSENAUGEN »BLACK«

Die preiswertere Lenkerendenblinker-Variante in einem schicken, mattschwarzen Gehäuse, das mit gelben Blinkergläsern kombiniert wird. Diese »Ochsenaugen« sind auf verschiedene Lenkertypen zu adaptieren, da entsprechende Gummihülsen beiliegen. Die Leuchtmittel sind ebenfalls enthalten. E-geprüft.

*Im Bild evtl. dargestellte weitere Produkte gehören nicht zum Lieferumfang!*

schwarz	Art.-Nr.: 36345-102*
---------	----------------------

\* Paarpreis

Classic  
by Wunderlich



## KELLERMANN LENKERENDENBLINKER »BL 2000«

Der »BL 2000« von Kellermann ist derzeit wohl der dezentes-te Blinker für das Lenkerende und einer der hochwertigsten dazu. Sein getöntes, ringförmiges Blinkerglas fügt sich dezent in das schwarze Metallgehäuse ein. So unauffällig der Blinker am Motorrad auch erscheint, überrascht er durch sein auffällig helles Blinksignal. Erreicht wird dies, durch die Verwendung der neuesten Entwicklungsstufe der Kellermann HighPower LED Technologie. Im Lieferumfang sind die notwendigen Adapter für die Anbringung an allen gängigen Lenkern enthalten – unter Umständen ist ein lastunabhängiges Relais oder es sind Leistungs-widerstände zur Anpassung der Blinkfrequenz nötig.

### Die Fakten:

- HighPower LED-Technologie
- Made in Germany
- ECE-geprüft für vorne
- getöntes, ringförmiges Glas
- spektakulär hell
- hochwertiges Metallgehäuse
- geeignet für 12 Volt Bordnetze

*Im Bild evtl. dargestellte weitere Produkte gehören nicht zum Lieferumfang!*

<b>Stück</b>	<b>Art.-Nr.: 36341-002*</b>
--------------	-----------------------------

\* Widerstand (Art.-Nr.: 40530-000) bitte separat bestellen.



### Testen Sie Ihr neues Wunderlich Produkt garantiert ohne Risiko!

Wenn Sie nicht zufrieden sind, können Sie den Artikel innerhalb von 60 Tagen ab Kaufdatum zurückgeben.

## KELLERMANN BLINKER »MICRO RHOMBUS DF«

Außergewöhnliche »Blinker-Brems-Rücklicht-Kombination« von Kellermann im Rhombus Gehäuse, die dem Gestaltungsspielraum am Heck ganz neue Dimensionen ermöglicht. Die charakteristisch strahlenden Doppelmückleuchten der Rhombus DF setzen dabei ganz eigene Zeichen. Optimale Möglichkeit zur Gewichtsreduzierung.

### Die Fakten:

- Gehäuse schwarz, Glas weiß
- ersetzt das bestehende Brems-/Rücklicht und die Blinker
- sensationelle Heckoptik – bei Tag und bei Nacht
- Kellermann HighPower LED Technologie
- doppelte Sicherheit durch je zwei Rück- & Bremsleuchten
- hochwertiges Metallgehäuse
- Silentgummis austauschbar
- Gewinde M8 x 20 mm
- ECE geprüft – für hinten als vollwertiger Ersatz aller drei Funktionen

*Im Bild evtl. dargestellte weitere Produkte gehören nicht zum Lieferumfang!*

<b>hinten rechts</b>	<b>Art.-Nr.: 36330-000*</b>
----------------------	-----------------------------

<b>hinten links</b>	<b>Art.-Nr.: 36330-100*</b>
---------------------	-----------------------------

\* Widerstand (Art.-Nr.: 40530-000) bitte separat bestellen.



## LED-BLINKER

Wenn die serienmäßigen Blinker z.B. mit 10-Watt Lampen bestückt sind, die Wunschblinker aber nur 6 oder 4,3 Watt (LED) aufweisen, ist der Blinkrhythmus zu schnell. Es müssen dann pro Blinker entsprechende Widerstände in die Kabel zwischen den Steckern am Kabelbaum und am Blinkerkabel eingebaut werden. Diese Widerstände werden unter Belastung, also beim Blinken, schnell heiß und sollten daher nicht direkt auf Kunststoffteilen montiert werden.



Der »Rhombus PL« für die Front mit zusätzlichem Tagfahrlicht

## KELLERMANN BLINKER »MICRO RHOMBUS PL«

Außergewöhnliche »Blinker-Tagfahrlicht-Kombination« von Kellermann im Rhombus Gehäuse, die aufgrund der guten Sichtbarkeit ein deutliches Plus an Sicherheit garantiert.

### Die Fakten:

- Gehäuse schwarz, Glas weiß
- erhöhte Sicherheit durch verbesserte Sichtbarkeit
- sensationelle neue Frontoptik
- Kellermann HighPower LED Technologie
- hochwertiges Metallgehäuse
- Silentgummis austauschbar
- Gewinde M8 x 20 mm
- ECE geprüft – für vorn

*Im Bild evtl. dargestellte weitere Produkte gehören nicht zum Lieferumfang!*

<b>vorn links</b>	<b>Art.-Nr.: 36340-100*</b>
<b>vorn rechts</b>	<b>Art.-Nr.: 36340-000*</b>

*\* Widerstand (Art.-Nr.: 40530-000) bitte separat bestellen.*



## KELLERMANN BULLET 1000

Classic meets Hightech. Ein »Highlight« des Produktes stellt die dazu neu entwickelte Lichttechnik (Kellermann-HPT) dar, die im Ergebnis ein homogenes, ringförmiges Abstrahlen ermöglicht und erneut Zeichen setzt. Denn Designqualität hört bei der Produktgestalt und der Produktoberfläche nicht auf sondern definiert sich auch über das abgestrahlte Licht. Das hochwertig verarbeitete Metallgehäuse mit einem maximalen Durchmesser von 39 mm wirkt dezent als Schmuckstück am Motorrad und ist in den Oberflächenvarianten chrom, schwarz sowie matt chrom erhältlich. Der Bullet 1000 passt somit zu jedem anspruchsvollen Bikedesign.

- Mit klarem Glas
- Made in Germany
- ECE-geprüft für vorne
- Erhöhte Sicherheit durch verbesserte Sichtbarkeit
- Ersetzen das bestehende Stand-/Begrenzungslicht sowie die Blinker
- Spezieller Blinkeffekt
- Einzigartiger homogener Leuchtring
- Extreme Lichtleistung
- HPT – Homogenous Projection Technology
- Kellermann HighPower LED Technologie
- Long Life Protection Guard®, IC gesteuert, 330 kHz getaktet
- Hochwertiges Metallgehäuse
- Geeignet für 12 Volt Bordnetze
- Mit M8 x 20 Befestigungsgewinde

*Im Bild evtl. dargestellte weitere Produkte gehören nicht zum Lieferumfang.*

<b>vorne / schwarz / Stück</b>	<b>Art.-Nr.: 36340-202</b>
<b>hinten / schwarz / Stück</b>	<b>Art.-Nr.: 36340-302</b>

### Passender Widerstand

<b>Stück</b>	<b>Art.-Nr.: 38910-000</b>
--------------	----------------------------

## BLINKER »BULLETLIGHT«

Nicht nur ein sehr eleganter, sondern auch ein absolut hochwertig verarbeiteter Blinker aus Alu. Die Bullets machen sowohl vorn als auch am Heck eine gute Figur. Die Gläser sind E-geprüft, damit der TÜV auch ja nichts zu meckern hat. Die kurzen Ausleger können auch durch längere Versionen (siehe Folgeseite, Art.-Nr.: 36343-100) ersetzt werden, was gerade im Heckbereich Sinn macht. Fertig verkabelt und inkl. Leuchtmittel, Durchmesser: max. 47 mm. E-geprüft.

*Im Bild evtl. dargestellte weitere Produkte gehören nicht zum Lieferumfang!*

**Stück** **Art.-Nr.: 36343-000**



## LED-BLINKER »SPARK« GETÖNT

Modernste Lichttechnik in extrem kleinem Maß verpackt. Ein optisches Highlight an jedem Motorrad. Mini-Blinker mit schwarzem Kunststoffgehäuse und getöntem Glas, E-geprüft.

- Länge Gummistiel: 11 mm
- Gewindebolzen: M8
- Lieferumfang: 1 Paar

**Hinweis:** Je nach Software-Stand Ihres Motorrads benötigen Sie zur einwandfreien Funktion des Blinkers eventuell einen zusätzlichen Widerstand je Blinker. Dieser ist als praktischer Satz mit Normsteckern zum einfachen Stecken, kompatibel mit den original Steckern, in unserem Shop unter der Artikelnr. 44109-400 erhältlich. Alternativ ist der Widerstand auch einzeln zum Selberlöten verfügbar (Artikelnr. 40530-000). Beachten Sie bitte, dass dies auch nötig werden kann, wenn Ihre Werkstatt zum Beispiel bei Wartungsarbeiten einen neuen Software-Stand an Ihrem Motorrad aufspielt.

*Im Bild evtl. dargestellte weitere Produkte gehören nicht zum Lieferumfang.*

**schwarz / Satz** **Art.-Nr.: 36347-002**



## WIDERSTAND FÜR LED-BLINKER

Zur Montage der Kellermann micro Rhombus Blinker und der BL 2000 Lenkerendenblinker notwendiger Widerstand. 10 Watt.

**Paar** **Art.-Nr.: 40530-000**

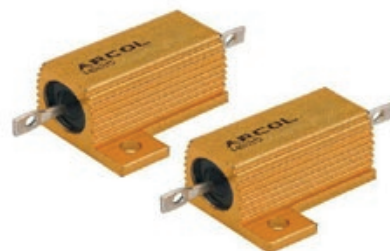



Blinkerarm-Verlängerung  
verchromt

## BLINKERARM-VERLÄNGERUNG

Schöne, vollständig verchromte Blinker-Halter – ca. 90 mm lang und natürlich hohlgebohrt für eine unsichtbare Kabelführung. Zur Befestigung von Blinkern wie beispielsweise den Bullet (siehe oben) mit verzahnter Aufnahme.

### Die Fakten:

- Aufnahmen-Durchmesser 13,6 mm
- Länge ca. 90 mm davon 26 mm Gewinde M 10 x 1.25

Stück

Art.-Nr.: 36343-100



## UNIVERSAL BLINKERHALTER

Universeller Blinkerhalter aus Edelstahl, einfache Montage am Kennzeichenträger.

*Im Bild evtl. dargestellte weitere Produkte gehören nicht zum Lieferumfang!*

VA silber

Art.-Nr.: 38655-000



Mini-Rücklicht Texas im Kunststoffgehäuse

## MINI-RÜCKLICHT »TEXAS«

Schickes Rücklicht, das wie angegossen beispielsweise auf den von uns kreierten Heckkotflügel passt. Wahlweise in glänzend schwarzem oder verchromtem Kunststoffgehäuse lieferbar. Mit verstellbarem Halter und inklusive Nummernschildbeleuchtung. Für 12 Volt 21/5 Watt. Glasdurchmesser 50 mm, Gehäusedurchmesser ca. 85 mm

*Im Bild evtl. dargestellte weitere Produkte gehören nicht zum Lieferumfang!*

chrom

Art.-Nr.: 36344-000

schwarz

Art.-Nr.: 36344-002

## KENNZEICHEN-BELEUCHTUNG »DROP«

Diese kleine aber sehr feine LED-Kennzeichenleuchte misst gerade mal 10 x 42 x 12 mm (HxBxT), verfügt über drei starke LED's (12 Volt/ 1 Watt) und integriert sich fast unsichtbar in jedes schlanke Heck. Die Verschraubung am Kennzeichenhalter erfolgt über zwei Befestigungsbolzen – Durchmesser je 3 mm, Abstand 27 mm. Im Lieferumfang sind Muttern, Kabel und Stecker bereits enthalten. E-geprüft:

*Im Bild evtl. dargestellte weitere Produkte gehören nicht zum Lieferumfang!*

**schwarz**

**Art.-Nr.: 36346-100**



Klitzekleine und sehr feine Kennzeichenleuchte von Koso mit starker LED-Technik





Verchromtes Zündschloss, das sich in verschiedenen Positionen am Boxer verbauen lässt



Mit drei elektrischen Anschlüssen auf der Rückseite (B-Batterie / IG-Zündung / L-Licht)

## ZÜNDSCHLOSS »CUSTOM«

Elegantes, verchromtes Zündschloss, das sowohl im Cockpit, als auch im Motor- oder im Lampengehäuse des Boxers eine gute Figur macht. Mit drei Stellungen: »Aus«, »Zündung An« und »Zündung An mit Licht«. Ohne Parklicht. Ausgeliefert mit zwei Schlüssel, die nicht zu groß ausfallen und ausreichend stabil sind. Abmessungen: Einbautiefe ca. 48,5 mm, Durchmesser maximal 32 mm, Einbaulochdurchmesser 23,8 mm.

Art.-Nr.: 44750-000



Hupe »Chrome« an R 100 R montiert

## HUPE »CHROME«

Wer beim Boxer schon vor dem ersten Motordeckel optische Akzente setzen möchte, kommt um den Anbau dieser verchromten Hupe nicht herum. Aus der vormals grauen, weil schwarzen Maus – sprich Hupe – wird ein echter Hingucker, die darüber hinaus auch noch lässiger klingt.

### Die Fakten:

- Durchmesser 100 mm
- Plug & Play anstelle des Originals zu montieren

*Im Bild evtl. dargestellte weitere Produkte gehören nicht zum Lieferumfang!*

Art.-Nr.: 44760-004

Zündschloss »Custom«



## STANDARD-LEUCHTMITTEL

Rück-Bremslicht (in rot für weiße Rückleuchten)  
12 Volt 21/5 Watt weiß

Art.-Nr.: 23750-000

Blinker (klar für orangene Blinkergläser)  
12 Volt 21 Watt

Art.-Nr.: 23690-000

Blinker (orange für weiße Blinkergläser)  
12 Volt 21 Watt

Art.-Nr.: 23730-000

Standlicht (Bajonett-Fassung)  
12 Volt 2 Watt

Art.-Nr.: 23760-000

Soffitte (für Hella Ochsenauge & Rücklicht)  
12 Volt 18 Watt

Art.-Nr.: 23761-000

12 Volt 21 Watt

Art.-Nr.: 23761-100



Rück-Bremslicht  
12 Volt 21/5 Watt



Soffitte z.B. für  
Hella-Ochsenaugen

**WEITERES ZUBEHÖR FINDEN SIE IN DER MITTE  
DES KATALOGS UNTER »EXTRAS«**



Standlicht mit  
Bajonett-Verschluss



Blinker-Lampe Orange  
12 Volt 21 Watt

## »RALLYE 100 WATT«

Alle der StVZO entsprechenden Birnen sind Taschenlampen im Vergleich zu dieser Erleuchtung! Da wird die Nacht zum Tage. Nicht umsonst erfreuen sich diese Birnen insbesondere bei Viel- und Extremfahrern hoher Beliebtheit – 100 Watt ist halt durch nichts zu ersetzen! Tipp: Wir setzen diese Birne (außer bei sportlichen Einsätzen) bevorzugt als Fernlichtbirne ein, damit niemand geblendet wird. Deshalb führen wir auch die H4-Birne in dieser sinnvollen, aber seltenen Leistungskombination.

*Im Bild evtl. dargestellte weitere Produkte gehören nicht zum Lieferumfang!*

**In Deutschland nicht zugelassen!**

H4 (55/100 Watt)

Art.-Nr.: 23820-000

H7 (100 Watt)

Art.-Nr.: 23850-000

Ohne Abbildung.



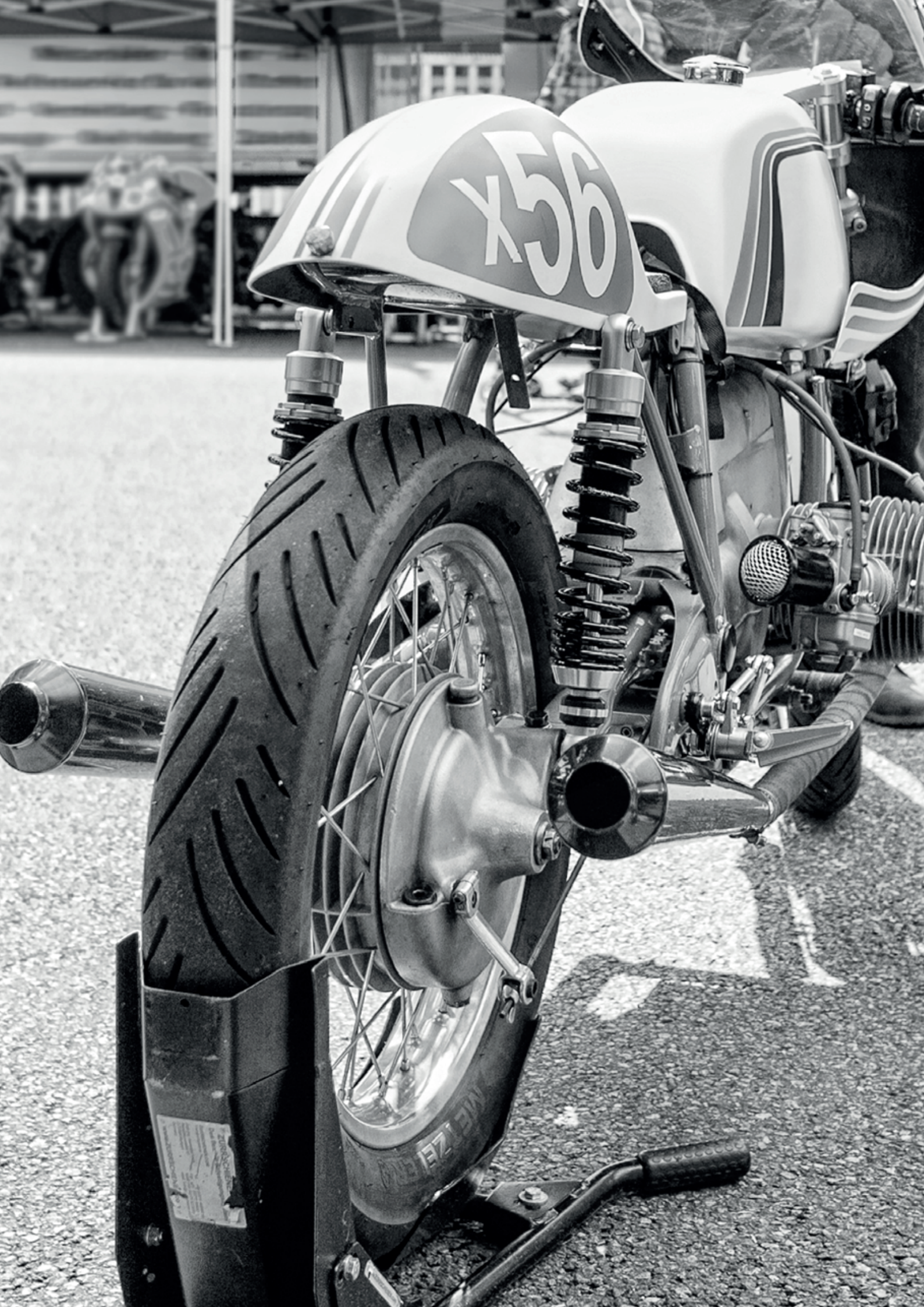

556

WARNING: Do not use this motorcycle until you have read the owner's manual. Failure to do so may result in injury or death. For more information, see the owner's manual.





# FAHRWERK / FEDERUNG / BREMSANLAGE

S. 351 – S. 363

FAHRWERKSSTREBEN

-

GABELBRÜCKEN

-

LENKERBÖCKE

-

GABELBLENDEN

-

GABELSIMMERINGE

-

GABELFEDERN

-

GABELÖL

-

FALTENBÄLGE

-

LAGER

-

FEDERBEINE

-

ENTLÜFTUNGSVENTIL

-

BREMSHEBEL-VERGRÖSSERUNG

**WEITERES ZUBEHÖR FINDEN SIE IN DER MITTE  
DES KATALOGS UNTER »EXTRAS«**

# CLASSIC BY WUNDERLICH FAHRWERKSSTREBEN

**BEREITS IN DEN 70ER UND 80ER JAHREN STEIGERTEN BMW SPORT- UND RENNFÄHRER MIT FAHRWERKSSTREBEN DIE STEIFIGKEIT DES SERIENMÄßIGEN ZWEIVENTIL-BOXER RAHMENS. DAZU BOT SICH AN, DEN VORDEREN UND DEN HINTEREN RAHMENZUG MIT EINER GEEIGNETEN STREBE ZU VERBINDEN. DIE PROFESSIONELL AUSGEFÜHRTEN WAREN MIT DEM RAHMEN VERSCHWEIßT, DER REST WAR MIT FRAGWÜRDIGEN KLEMMSCHELLEN ANGELENKT UND IHRE WIRKUNG WAR EHER DEKORATIV. DENN FAKT IST: DIE EFFEKTIVE WIRKUNG DER FAHRWERKSSTREBEN STEHT ODER FÄLLT MIT DER STEIFEN VERBINDUNG ZWISCHEN RAHMEN UND FAHRWERKSSTREBE.**

Uns erreichten in den vergangenen Jahren eine Vielzahl an Anfragen, ob wir nicht eine »gescheite Fahrwerksstrebe« im Programm hätten. Hatten wir nicht. Grund genug, sich in der Entwicklungsabteilung von Wunderlich intensiv Gedanken zur Fahrwerksverbesserung machen: Die Fahrwerksstreben sollten leicht und flexibel montierbar sein, so dass sie auch bei Umbauten und bei verschiedenen Vergaser- und Ansaugkonfigurationen verwendbar sind. Zudem sollten sie ohne zu schweißen, womit der Rahmen unweigerlich seine Zulassung verlieren würde, steif aber reversibel mit dem Rahmen verbunden werden. Und: Die Streben sollten keinesfalls wie Fremdkörper in den alten Chassis wirken.

Classic by Wunderlich löst diese Aufgabe mit hochwertig verarbeiteten, mit dem Rahmen verschraubbaren Aluminium-Konsolen, die die in der Länge einstellbaren Fahrwerksstreben aufnehmen. Damit ist die Ausrichtung der Fahrwerksstreben individuell und bei unterschiedlichen Vergaserlayouts möglich. Wer will, kann eine Vorspannung der Aluminium-Streben von Hand vornehmen. Die Liebe zum Detail erkennt man schon beim Wiegen in der Hand:

Feine Verarbeitung, beste Werkstoffe, exzellente Verarbeitung, die man an der aus dem klassischen Maschinenbau bekannten Rändrierung des Strebenrohrs und dem dezent gravierten Logo erkennen kann. Die Wirkung ist phänomenal: Das normale Röhren des Zweiventil-Boxer-Rahmens auf schlechter Straße oder beim Überfahren von Gullideckeln, an das man sich über die Jahre einfach gewöhnt hat, verschwindet mit eingesetzten Fahrwerksstreben von Classic by Wunderlich. Die Maschinen gewinnen spürbar an Stabilität, Steifigkeit und Lenkpräzision.

Die Vorteile der Fahrwerksstreben ist nicht auf Sportfahrwerke beschränkt, sie sind bei den Zweiventil-GS und bei Straßenmaschinen genauso wirkungsvoll. Sie können in unserem Test-Center zur Probe gefahren werden.



YouTube Link  
»Fahrwerksstreben«



# WUNDERLICH SUSPENSION FAHRWERKSKOMPONENTEN

FÜR DIE ZWEIVENTIL-BOXER BIETEN WIR EDLE UND FUNKTIONALE FAHRWERKSKOMPONENTEN, WIE UNSERE GABELBRÜCKEN, GABELSTABILISATOREN, FEDERBEINE UND UNSERE FAHRWERKSTREBEN AN.

## GABELBRÜCKEN PERFORMANCE

Unsere Gabelbrücke Performance haben wir technisch und formal nochmals weiterentwickelt. Die Performance Gabelbrücke überzeugt gegenüber dem Original mit einer ausgefeilten Konstruktion, die die Steifigkeit im Vergleich zur Originalbrücke vervierfacht. Dadurch werden Lenkverhalten und Spurstabilität präziser, so dass die Rückmeldung des Vorderrads enorm verbessert wird. Ideal in Kombination mit unseren Fahrwerksstreben!

Sie ist aus hochfestem Aluminium CNC-gefräst und besticht durch ein stimmiges, zu den Zweiventil-Boxern passendes Design und ist eine echte Aufwertung des Klassikers. Wir bieten sie in Schwarz eloxiert, den Eloxalfarben Silber und in Schwarz an. Sie ist zur Montage von Rohr- oder Stummel lenkern gleichermaßen geeignet. Für die Aufnahme der Lenkerböcke zur Montage eines Rohrlenkers sind die Bohrungen bereits vorgesehen. Die Lenkerböcke haben eine Höhe von 30 mm. Die Schellen von Stummel lenkern können leicht unterhalb der Gabelbrücke angeordnet werden.

Durch die handwerkliche Sorgfalt bei der Herstellung und die strengen Fertigungskriterien erreichen unsere Gabelbrücken eine herausragende Qualität.

**Anmerkung:** Alle Gabelbrücken Performance mit TÜV-Gutachten.



Konfigurieren Sie Ihre individuellen Federbeine unter [www.wunderlich.de](http://www.wunderlich.de)

## FEDERBEINE

Die ersten Zweiventil-BMW-Modelle (/5 Serie) hatten ursprünglich ab 1969 Fahrwerke mit zwei Federbeinen (Twins-hock, man unterscheidet zudem Kurz- und Lang-schwingenfahrwerke), später mit der ersten R 80 G/S erstmals ein wegweisendes Monoleverfahrwerk, das zum Paraleverfahrwerk weiterentwickelt worden ist. Für alle Fahrwerksvarianten bieten wir individuell für Ihre Einsatzbedürfnisse ausgelegte Federbeine. Wesentliche Parameter für die Auslegung sind Ihr bevorzugter Fahrstil und die Beladung. Insbesondere bei umgebauten Maschinen ist bei der Fahrwerksauslegung das veränderte, meist geringere Gewicht unbedingt relevant für eine gut ansprechende Fahrwerksauslegung.

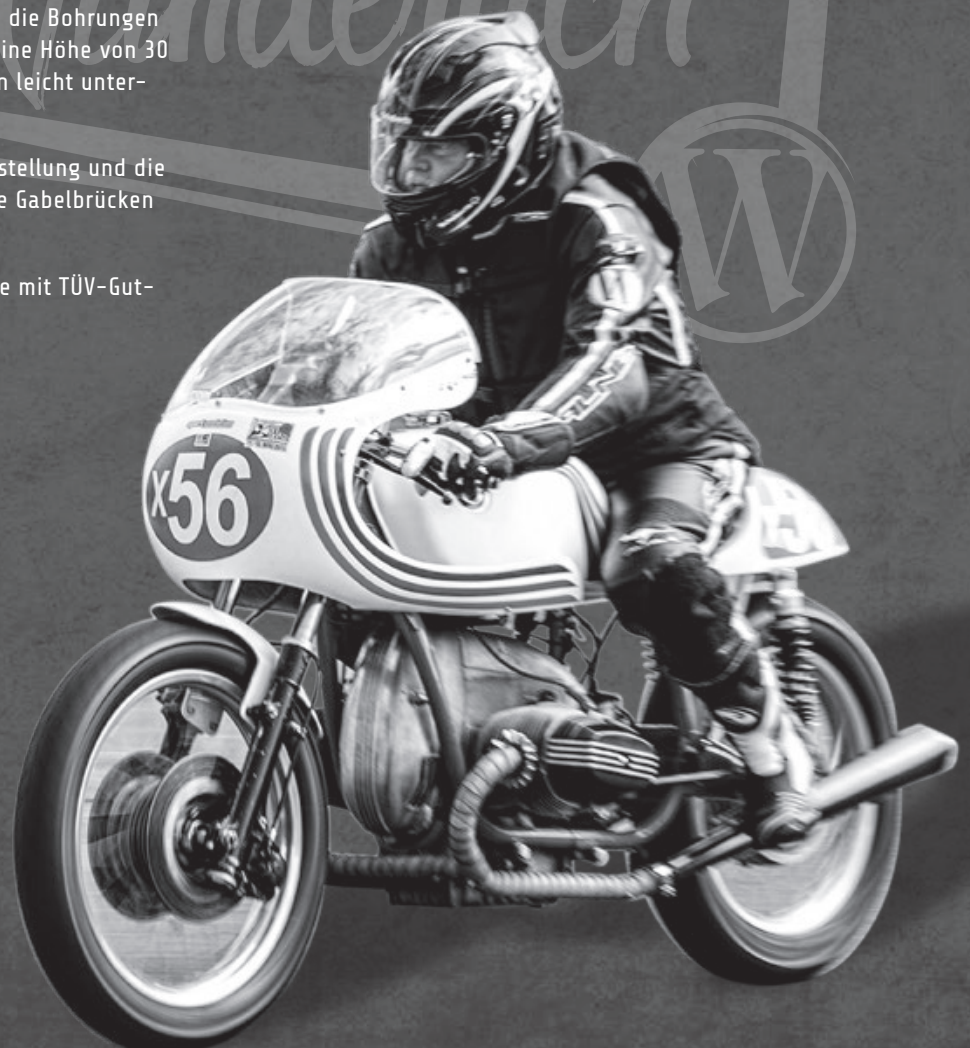

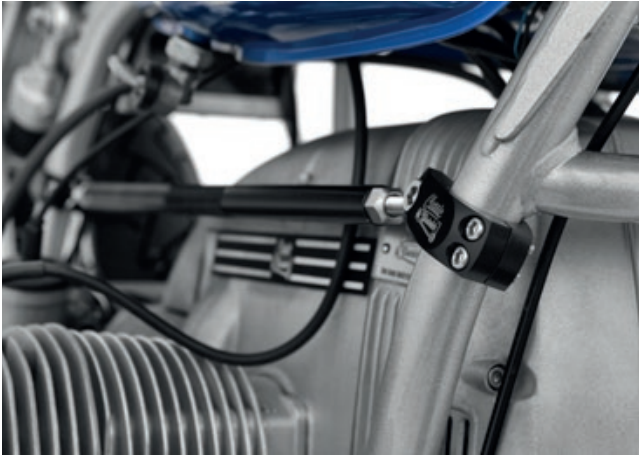
MADE BY  
WUNDERLICHMADE IN  
D  
GERMANYGARANTIE  
5  
JAHRE

## WUNDERLICH FAHRWERKSSTREBEN CBW

ORIGINAL  
Classic

Die Strebe sollte leicht und flexibel an allen Zweiventilrahmen montierbar und bei verschiedenen Vergaser- und Ansaugkonfigurationen verwendbar sein. Dazu haben wir hochwertige, verschraubbare Aluminium-Konsolen entwickelt, die die einstellbaren Fahrwerksstreben aufnehmen. Damit ist die Ausrichtung der Fahrwerksstreben individuell möglich. Die Vorspannung der Aluminium-Streben, die aus 20 mm Rundrohr bestehen, erfolgt von Hand, die Einstellung wird gekontert.

Die Vorteile der Fahrwerksstreben ist nicht auf Sportfahrwerke beschränkt, sie sind bei den Zweiventil-GS, Umbauten und bei Straßenmaschinen genauso wirkungsvoll. Flexibel montierbar, mit justierbarer Vorspannung.

*Im Bild evtl. dargestellte weitere Produkte gehören nicht zum Lieferumfang!*

### Fahrwerksstrebe

Satz

Art.-Nr.: 44369-002



Strebe rechts



Strebe links



YouTube Link  
»Fahrwerksstreben«

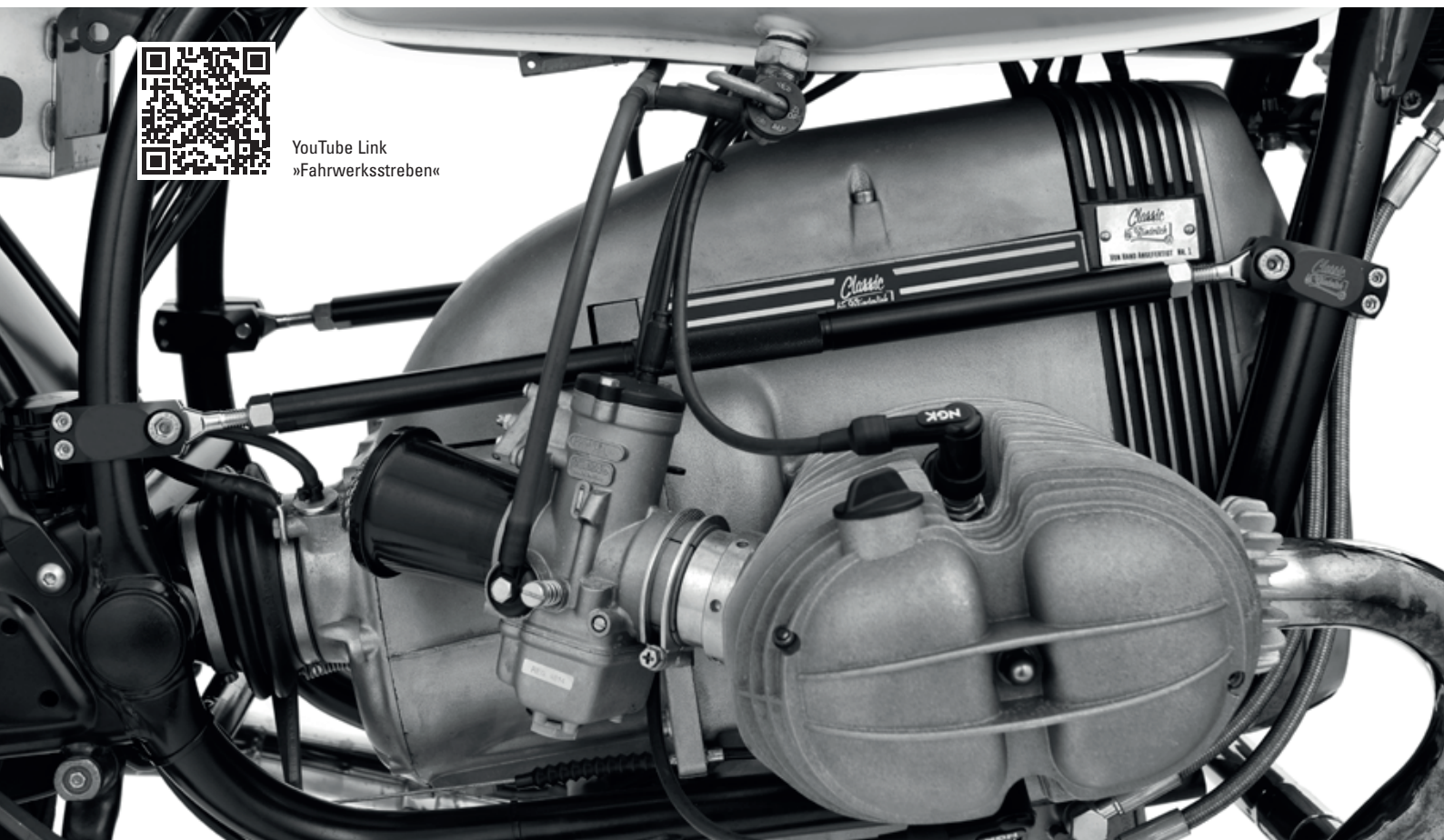

## WUNDERLICH GABELBRÜCKE 36 MM (TWINSHOCK)

Diese Performance Gabelbrücke ist aus hochfestem Aluminium CNC-gefräst. Sie besticht durch ein stimmiges, zu den Zweiventiler-Boxern passendes Design und ist eine echte Aufwertung des Klassikers.

Die Performance Brücke überzeugt gegenüber dem Original mit einer ausgefeilten Konstruktion, die die Steifigkeit im Vergleich zur Originalbrücke vervierfacht. Dadurch werden Lenkverhalten und Spurstabilität präziser, so dass die Rückmeldung des Vorderrads enorm verbessert wird. Mit TÜV-Teilegutachten.

Modell	Baujahr
BMW R 80 RT	1980–1984
BMW R 80 GS	1980–1987
BMW R 80 GS P.D.	1984–1987
BMW R 80 ST	1982–1984
BMW R 100 S	1976–1980
BMW R 100 RS	1976–1980
BMW R 100 T	1978–1980
BMW R 100 RT	1978–1980
BMW R 100	1980–1984
BMW R 100 CS	1980–1984
BMW R 100 RS	1980–1984
BMW R 100 RT	1980–1984

**Hinweis:** Bei der Montage der Gabelbrücke muss u. U. die Aufnahme des Original-Instrumententrägers modifiziert werden.

*Im Bild evtl. dargestellte weitere Produkte gehören nicht zum Lieferumfang!*

### Für Rohrlenker

schwarz

Art.-Nr.: 44423-002



Maximale Performance bei minimalem Gewicht



Lieferung der Gabelbrücke erfolgt abhängig von der Bauausführung/Durchmesser inklusive Lenkkopfschraube und ggf. Gabelstopfen



Classic  
by Wunderlich





Maximale Performance bei minimalem Gewicht



Lieferung der Gabelbrücke erfolgt immer inklusive Lenkkopfschraube und Gabelstopfen

## WUNDERLICH GABELBRÜCKE 38,5 MM (MONOLEVER EINFACH)

Diese Performance Gabelbrücke ist aus hochfestem Aluminium CNC-gefräst. Sie besticht durch ein stimmiges, zu den Zweiventil-Boxern passendes Design und ist eine echte Aufwertung des Klassikers.

Die Performance Brücke überzeugt gegenüber dem Original mit einer ausgefeilten Konstruktion, die die Steifigkeit im Vergleich zur Originalbrücke vervierfacht. Dadurch werden Lenkverhalten und Spurstabilität präziser, so dass die Rückmeldung des Vorderrads enorm verbessert wird. Mit TÜV-Teilegutachten.

Modell	Baujahr
BMW R 65	1985–1993
BMW R 80	1984–1985
BMW R 80 RT	1984–1995
BMW R 100 RS	1986–1992
BMW R 100 RT	1987–1995

**Hinweis:** Bei der Montage der Gabelbrücke muss u. U. die Aufnahme des Original-Instrumententrägers modifiziert werden.

*Im Bild evtl. dargestellte weitere Produkte gehören nicht zum Lieferumfang!*

Für Rohrlenker

schwarz

Art.-Nr.: 44423-302



Maximale Performance bei minimalem Gewicht



Lieferung der Gabelbrücke erfolgt immer inklusive Gabelstopfen

## WUNDERLICH GABELBRÜCKE 40 MM (PARALEVER)

Diese Performance Gabelbrücke ist aus hochfestem Aluminium CNC-gefräst. Sie besticht durch ein stimmiges, zu den Zweiventil-Boxern passendes Design und ist eine echte Aufwertung des Klassikers.

Die Performance Brücke überzeugt gegenüber dem Original mit einer ausgefeilten Konstruktion, die die Steifigkeit im Vergleich zur Originalbrücke vervierfacht. Dadurch werden Lenkverhalten und Spurstabilität präziser, so dass die Rückmeldung des Vorderrads enorm verbessert wird. Mit TÜV-Teilegutachten.

Modell	Baujahr
BMW R 65 GS	1985–1993
BMW R 80 GS	1987–1990
BMW R 80 GS	1990–1994
BMW R 100 GS	1987–1990
BMW R 100 GS	1990–1996

**Hinweis:** Bei der Montage der Gabelbrücke muss u. U. die Aufnahme des Original-Instrumententrägers modifiziert werden.

*Im Bild evtl. dargestellte weitere Produkte gehören nicht zum Lieferumfang!*

Für Rohrlenker

schwarz

Art.-Nr.: 44423-102

## WUNDERLICH GABELBRÜCKE 41 MM (PARALEVER)

Diese Performance Gabelbrücke ist aus hochfestem Aluminium CNC-gefräst. Sie besticht durch ein stimmiges, zu den Zweiventiler-Boxern passendes Design und ist eine echte Aufwertung des Klassikers.

Die Performance Brücke überzeugt gegenüber dem Original mit einer ausgefeilten Konstruktion, die die Steifigkeit im Vergleich zur Originalbrücke vervierfacht. Dadurch werden Lenkverhalten und Spurstabilität präziser, so dass die Rückmeldung des Vorderrads enorm verbessert wird. Mit TÜV-Teilegutachten.

Modell	Baujahr
BMW R 80 R	1991–1994
BMW R 80 R Mystic	1994–1995
BMW R 100 R	1991–1996
BMW R 100 R Mystic	1994–1996
BMW R 100 GS	1990–1996

**Hinweis:** Bei der Montage der Gabelbrücke muss u. U. die Aufnahme des Original-Instrumententrägers modifiziert werden.

*Im Bild evtl. dargestellte weitere Produkte gehören nicht zum Lieferumfang!*

### Für Rohrlenker

**schwarz**

**Art.-Nr.: 44423-202**



MEHR INFOS AUF CLASSICBYWUNDERLICH.DE



Maximale Performance bei minimalem Gewicht



Lieferung der Gabelbrücke erfolgt immer inklusive Gabelstopfen



## WUNDERLICH LENKERBÖCKE

Die Lenkerböcke sind CNC-gefräst aus hochfestem Aluminium und passen an unsere Gabelbrücke. Die Lenkerböcke haben eine Höhe von 30 mm.

### Die Fakten:

- Passend auch auf original 36mm-Gabelbrücken
- Mit TÜV-Teilegutachten
- Hochfestes Aluminium
- Schwarz eloxiert
- Lieferung mit komplettem Anbausatz

*Im Bild evtl. dargestellte weitere Produkte gehören nicht zum Lieferumfang!*

### Lenkerböcke für 22 mm-Lenker

**schwarz / 30 mm**

**Art.-Nr.: 44424-002**

### Lenkerböcke für 28,5 mm-Lenker

**schwarz / 30 mm**

**Art.-Nr.: 44424-102**





*Classic  
by Wunderlich*



## GABELBLENDEN

Gabelblenden zur Verwendung an der originalen unteren Gabelbrücke. Bei den meisten Umbauten werden in der Regel die Blenden und Lampenhalter der originalen Gabel entfernt. Dadurch wird an der unteren, originalen Brücke ein unansehnlicher Absatz sichtbar. Um diesen nicht aufwendig durch Fräsen, Abschleifen, -schneiden entfernen zu müssen, fertigen wir einen Ring als Blende an, der ganz einfach mit einer Madenschraube fixiert wird.

Die Blende wird in zwei Ausführungen angeboten. Eine für alle 36mm Gabeldurchmesser und eine für die 38,5mm Ausführungen. Angebotene Eloxalfarben sind Silber und Schwarz.

*Im Bild evtl. dargestellte weitere Produkte gehören nicht zum Lieferumfang!*

### Für 36 mm Gabel

silber	Art.-Nr.: 44420-601
schwarz	Art.-Nr.: 44420-602

### Für 38,5 mm Gabel

silber	Art.-Nr.: 44420-701
schwarz	Art.-Nr.: 44420-702

### 36 mm TS (Twinshock)

Modell	Baujahr
BMW R 80 GS	1980–1987
BMW R 80 GS P.D.	1984–1987
BMW R 65 GS	1987–1992
BMW R 80 RT	1980–1984
BMW R 80 GS	1980–1987
BMW R 80 GS/P.D.	1984–1987
BMW R 100 S	1976–1980
BMW R 100 RS	1976–1980
BMW R 100 T	1978–1980
BMW R 100 RT	1978–1980
BMW R 100	1980–1984
BMW R 100 CS	1980–1984
BMW R 100 RS	1980–1984

### 38,5 mm ML (Monolever einfach)

Modell	Baujahr
BMW R 80	1984–1985
BMW R 80 RT	1984–1995
BMW R 100 RS	1986–1992
BMW R 100 RT	1987–1995





## GABEL-SIMMERRINGE

Feinste Materialien und ein erhöhter Anpressdruck ergeben höhere Haltbarkeit und verbesserte Abdichtung. Ein Produkt von Ariete – ein Geschäftszweig der Technopolymer AG-Schweiz.

In der Dimension 36x46x7/9 für 36er Standrohre passend z.B. für /5,/6,/7 Modelle, R 45, R 65, R 80 G/S, R 80 ST und R 100 bis Bj. 84. In der Dimension 38x48x7 für 38er Standrohre passend z.B. für R 65, R 80 und R 100 Modelle ab Bj. 85. In der Dimension 40x52/52.7x10/10.5 für 40er Standrohre passend für R 80/100 GS & Basic. In der Dimension 41x54x11 für 41er Standrohre passend für R 80/100 R und Mystic.

### Preise gelten für einen kompletten Satz

<b>36er Gabel</b>	<b>Art.-Nr.: 37840-100</b>
<b>38er Gabel</b>	<b>Art.-Nr.: 37840-200</b>
<b>40er Gabel</b>	<b>Art.-Nr.: 37840-000</b>
<b>41er Gabel</b>	<b>Art.-Nr.: 37840-300</b>



Die hochwertigen Gabel-Simmerringe von Ariete sind in verschiedenen Größen für alle Gabeltypen lieferbar

## GABELFEDERN

Die Vorderradgabeln vieler BMW-Modelle sind einerseits zu unsensibel im Ansprechverhalten und andererseits viel zu schnell überfordert bei leicht erhöhter Zuladung bzw. bei sportlicher Gangart. Mit den progressiven Gabelfedern von Wilbers spricht die Gabel nicht nur feinfühlig auf Bodenunebenheiten an, sie verhärtet sich bei steigender Belastung auch spürbar mehr als mit der Serienfeder. Ein enormer Gewinn an Komfort und Sicherheit.

### Die Fakten:

- hochwertiger Chrom-Silizium-Federstahl
- feines Ansprechverhalten
- weicher Übergang zur progressiven Wirkung
- verbesserter Geradeauslauf und Kurvenstabilität
- minimiertes Bremsnicken und kein Durchschlagen mehr
- größerer Komfort – auch bei hoher Zuladung
- gleicht erhöhtes Gewicht durch Tankrucksack etc. aus
- mit ABE (keine Eintragung in Fz-Papiere erforderlich)

im Onlineshop



Wunderlich  
Suspension  
Konfigurator

## WILBERS GABELÖL

Damit die Fahrwerksverbesserung auch richtig wirken kann, hat Wilbers genau abgestimmte Öle und Viskositäten entwickelt. Gabelöl ist nicht gleich Gabelöl! Zu den hochwertigen Wilbers-Gabelfedern passt am besten das Gabelöl aus gleichem Hause. In punkto Gleiteigenschaften, Verschleißhemmung und Dämpfungskonstanz die allerbeste Wahl! Fahrzeugzuordnung basiert auf der Viskositäts-Empfehlung der Firma Wilbers:

**R 80 G/S\*: SAE 7,5 / R 80/100 GS & R 80 GS Basic\*: SAE 7,5**  
**R 100 GS Paris Dakar: SAE 7,5 / R 80/100 R & Mystic\*: SAE 10**

### 1 Liter

\* Bei diesen Modellen wird nur 1 Liter Gabelöl für beide Gabelholme benötigt. In der Einbauanleitung der Gabelfedern ist genau beschrieben, wie die exakte Ölmenge pro Holm ermittelt wird.



Gabelöle in unterschiedlichen Viskositätsklassen



Klassische und gut schützende Faltenbälge machen auch an der R 100 R eine gute Figur

## FALTENBALGKIT R 80/100 R UND MYSTIC

Nicht nur wirksamer Schutz für die Gabelsimmerringe, sondern auch coole Optik für die schlanken 41er Standrohre. Schmutz und Insekten haben nun keine Chance mehr sich an den Gabel-Standrohren festzusetzen, was unweigerlich zu Undichtigkeiten an den Gabeln führt. Die Faltenbälge verfügen über sinnvoll platzierte Entlüftungsbohrungen, die das Aufblähen beim Eintauchen der Gabel verhindern. Inklusive Kabelbindern zur Befestigung.

*Im Bild evtl. dargestellte weitere Produkte gehören nicht zum Lieferumfang!*

**Für R 80/100 R & Mystic**

**Art.-Nr.: 27690-000**



## LENKKOPFLAGER

Im Lenkkopfbereich ist höchste Präzision gefragt und daher bieten wir auch nur Kegelrollenlager an, die diesem Anspruch auch gerecht werden. Satz im Format 28x52x16 für oben & unten!

**Für alle Modelle**

**Satz**

**Art.-Nr.: 24920-000**

*Classic*  
by *Wunderlich*



# WUNDERLICH SUSPENSION

**Wunderlich**  
 ■■■■■ SUSPENSION

MADE BY  
  
 WUNDERLICH

GARANTIE  
 5<sup>TE</sup>  
 JAHRE

INHALT  
 ABE  
 WUNDERLICH

## FEDERBEINE

Die ersten Zweiventiler-BMW-Modelle (/5 Serie) hatten ursprünglich ab 1969 Fahrwerke mit zwei Federbeinen (man unterscheidet zudem Kurz- und Langschwingerfahrwerke), später mit der ersten R 80 G/S erstmals ein wegweisendes Monoleverfahrwerk, das zum Paraleverfahrwerk weiterentwickelt worden ist. Für alle Fahrwerksvarianten bieten wir individuell für Ihre Einsatzbedürfnisse ausgelegte Federbeine. Wesentliche Parameter für die Auslegung sind Ihr bevorzugter Fahrstil und die Beladung. Insbesondere bei umgebauten Maschinen ist bei der Fahrwerksauslegung das veränderte, meist geringere Gewicht unbedingt relevant für eine gut ansprechende Fahrwerksauslegung.



Konfigurieren Sie Ihre individuellen Federbeine unter [www.wunderlich.de](http://www.wunderlich.de)





Entlüftungsventil + Entlüftungskappe gold

## STAHLBUS ENTLÜFTUNGSVENTIL

Mit diesem schicken Bauteil schlägt man zwei Fliegen mit einer Klappe: Zum einen wird die Entlüftung der vorderen Bremszangen zum Kinderspiel und zum anderen kann man optische Akzente an den schwarzen 2 Brembo-Zangen setzen. Die Kappen der Entlüftungsventile sind in den Farbtönen anthrazit, silber rot, blau und gold erhältlich.

### Die Fakten:

- einfach gegen vorhandene Entlüfterschraube austauschen
- Entlüften ohne fremde Hilfe
- Entlüftungsventil aus vernickeltem Stahl
- mit konisch dichtendem Unterteil
- M 10 x 1 für Brembo-Sättel
- Made in Germany

<b>Ventil</b>	<b>Art.-Nr.: 41650-000</b>
<b>Kappe silber</b>	<b>Art.-Nr.: 36740-001</b>
<b>Kappe rot</b>	<b>Art.-Nr.: 36740-002</b>
<b>Kappe blau</b>	<b>Art.-Nr.: 36740-003</b>
<b>Kappe gold</b>	<b>Art.-Nr.: 36740-004</b>
<b>Kappe anthrazit</b>	<b>Art.-Nr.: 36740-005</b>



Zum kinderleichten Entlüften der Bremsanlage

## AUTOMATIK-BREMSENTLÜFTER

Einfach, schnell und ohne teures Spezialgerät kann nun jeder seine Bremsanlage selbst entlüften. Das aufwändige manuelle Entlüften entfällt. Einfach Entlüfter mit Schlauch auf den Entlüfternippel schieben, Nippel lösen und schon kann die Anlage mit wenigen Pumpbewegungen entlüftet werden. Am Ende des Schlauches befindet sich ein einstellbares Kugelventil, das bei Druck öffnet und ein Rücklaufen der Flüssigkeit verhindert.

**Art.-Nr.: 23630-000\***

\* Hinweis: ABS und Integral-ABS nur in der Fachwerkstatt entlüften lassen!



## LUCAS-BREMSSFLÜSSIGKEIT DOT4

Hochleistungs-Bremsflüssigkeit auf Glykolether-Basis. Der außergewöhnlich hohe Dampfblasen-Bildungspunkt erhöht die Betriebssicherheit der Bremsanlage – auch unter erschwerten Bedingungen. Erfüllt alle geforderten Normen (FMVSS 116, DOT4, SAE 70R3 und SAE J1703).

**250 ml**

**Art.-Nr.: 24950-000\***

\* Grundpreis 1 Liter – Euro 27,60

## BREMSHEBEL-VERGRÖßERUNG

ORIGINAL  
*Classic*

Die Fußauflagefläche des Bremshebels ist leider etwas klein geraten und stellt aufgrund der schlechten Erreichbarkeit nicht selten ein Sicherheitsrisiko dar. Mit der Auflagevergrößerung gehören ein Abrutschen oder der Tritt ins Leere der Vergangenheit an. Aufwendig gefräst und eloxiert. Leichter Anbau.

*Im Bild evtl. dargestellte weitere Produkte gehören nicht zum Lieferumfang!*

Für R 80/100 GS & Basic

Art.-Nr.: 37460-000



MADE BY  
WUNDERLICH

INKLUSIVE  
ABE  
WUNDERLICH

GARANTIE  
5  
JAHRE

Bremshebel-Vergrößerung für die GS



**WEITERES ZUBEHÖR FINDEN SIE IN DER MITTE  
DES KATALOGS UNTER »EXTRAS«**





# RAHMEN / SITZE / ANBAUTEILE

S. 365 – S. 373

CLASSIC HECKRAHMEN

-

SITZBÄNKE »SPORT« / »PURE« / »CLASSIC«

-

SOZIUS-HALTEGRIFFE

-

KENNZEICHENTRÄGER

-

SEITENSTÄNDER-AUFLAGEVERGRÖßERUNG

**WEITERES ZUBEHÖR FINDEN SIE IN DER MITTE  
DES KATALOGS UNTER »EXTRAS«**



ORIGINAL  
Classic

Für R 80/100 R & R 80/100 GS



Für R 45, R 65 & R 65 LS (Baujahre von 1978 bis 1985)



Heckrahmen »Classic« kombiniert mit Sitzbank »Pure« und Heckfender

## WUNDERLICH CLASSIC HECKRAHMEN

Wer seine BMW radikal »verschönern« möchte, kommt um dieses leichte und schlanke Heckteil nicht herum. Gegenüber dem Original-Heckrahmen einer R 100 R oder R 100 GS werden beispielsweise satte drei Kilo eingespart. Gefertigt aus hochwertigem 17 mm Stahlrohr mit drei Millimeter Wandstärke und klassisch gestylten Verstärkungen im neuralgischen Knickbereich zwischen der unteren Rahmenstrebe und der Sitzauflage. Wir haben diesem Heckrahmen sehr bewusst diesen gewissen Schwung im Bürzelbereich verpasst, der so noch nie an einem Zweiventiler zu sehen war und der in Kombination mit unseren unterschiedlichen, maßgeschneiderten Sitzbänken einen ästhetischen Abschluss garantiert. Mit Aufnahmen für einen Alu- oder GFK-Kotfügel nach Wahl. Wir haben das Heck mit einem 6- bzw. 5-Zoll Fender aus GFK kombiniert, die auch gleichzeitig einen Nummernschildträger aufnehmen können.

### Die Fakten:

- Bringt nur ca. 2,3 Kilo auf die Waage
- Schwarz pulverbeschichtet
- Passgenaue Konstruktion für Original-Befestigungspunkte am Hauptrahmen
- kombinierbar mit unseren Sitzbänken bzw. Sitzschalen – die Original-Sitzbank passt nicht mehr!
- Mit TÜV-Gutachten
- Made in Germany

Passt maßgeschneidert zu unseren Sitzbänken »Pure«, »Classic« und »Sport1« (siehe folgende Seiten) die mit dem Heckrahmen von unten verschraubt werden.

*Im Bild evtl. dargestellte weitere Produkte gehören nicht zum Lieferumfang!*

### Für R 80/100 R & R 80/100 GS

W-8010 Art.-Nr.: 44370-002\*

### Für R 45, R 65 & R 65 LS (Baujahre von 1978 bis 1985)

W-8011 Art.-Nr.: 44370-102\*

### Für R 80 G/S, R 80 ST, R 65 GS & R 80 GS Basic

W-8013 Art.-Nr.: 44370-202\*

### Für R 100 R Mystic

W-8015 Art.-Nr.: 44370-302\*

### Für /5, /6 & /7 Modelle (Baujahre 1970 bis 1984)

W-8012 Art.-Nr.: 44370-402\*

### Für R 65, R 80, R 80/100 RT, R 100 RS Monolever (Bj. 1984 bis 1995)

W-8017 Art.-Nr.: 44370-502\*

\* Bitte bei Heckrahmen-Bestellungen unbedingt Fahrzeugtyp, Tankausführung und Baujahr angeben, um Fehlbestellungen zu vermeiden.

Classic  
by Wunderlich



# STEIFENTLASTUNG – SITZT UND PASST!

Auf unseren Classic Sitzbankvarianten Classic, Pure und Sport sitzt sich's schon immer ausgesprochen komfortabel. Das bestätigen uns auch Kunden der Schwergewichtsklasse. Das liegt an der hochwertigen, handwerklichen Anfertigung durch unseren erfahrenen Sattlermeister. Der schwört auf die ausgewählte Polsterung. Sitzt und fährt man jedoch, vergisst man den Sitz vollends, weil nichts drückt und reibt. Deshalb werden unsere Classic Sitzbänke i.d.R. mit der niedrigsten und anmutigsten Polsterhöhe 70 mm bestellt.

Ein weicher Sitz ist dagegen nur vermeintlich bequem. Am Ende gibt die Polsterung nach und er sitzt sich im wahrsten Sinne des Wortes durch. Und zwar bis auf die harte Sitzbankschale. Ein Glück, wenn diese keine drückenden Versteifungsrippen aufweist!

Da wir uns nie zufrieden geben und unsere Produkte immer weiter entwickeln, auch wenn diese vermeintlich ausgereift sind, haben wir uns entschlossen, die Sitzbänke weiter zu verbessern.

Der Schmerz, der viel Fahrer auf langen Strecken plagt, wird vom Druck auf den Steiß ausgelöst.

In Zusammenarbeit mit unserem Sattlermeister haben wir eine einzigartige Fahrersteifentlastungssystem entwickelt und in etlichen Kilometern im Fahrversuch auf unseren Zweiventilern umfangreich und sorgfältig getestet. Sie sorgt für eine dauerhafte Druckentlastung des Steißes durch eine besonders ausgeklügelte Formgebung der Sitzbankpolsterung.

Ab sofort rüsten wir unsere Classic Sitzbänke mit diesem Komfortmerkmal, der einzigartigen und wohltuenden Steifentlastung aus. Ohne Aufpreis!



# Classic by Wunderlich



## WUNDERLICH SITZBANK »SPORT«

Eine sportive Höckersitzbank gehört einfach ins Programm des Zweiventiler-Boxers und ist eigentlich auch nie so richtig aus der Mode gekommen. Wir haben hier mal eine schicke flache Version aus leicht genarbtm Kunstleder von unserem Sitzbankbauer entwerfen lassen und diese mit einem dunklen Nähgarn kombiniert. Auch diese Sitzbank ist speziell auf unseren Heckrahmen »Classic« abgestimmt und wird vorn mit der Sitzbankeinführschiene und hinten mit zwei Stoppmuttern am Rahmen fixiert. Inklusive Befestigungsmaterial für die Fixierung an Rahmen und Heckrahmen.

*Im Bild evtl. dargestellte weitere Produkte gehören nicht zum Lieferumfang!*

### Für Heckrahmen R 80/100 R, Mystic & R 80/100 GS

schwarz	Art.-Nr.: 44371-200
braun	Art.-Nr.: 44371-210

### Für Heckrahmen R 45, R 65 & R 65 LS

schwarz	Art.-Nr.: 44371-201
braun	Art.-Nr.: 44371-211

### Für Heckrahmen R 80 G/S, R 80 ST, R 65 GS, R 80 GS Basic

schwarz	Art.-Nr.: 44371-202
braun	Art.-Nr.: 44371-212

### Für Heckrahmen /5, /6 & /7 Modelle (Bj. 1970-1984)

schwarz	Art.-Nr.: 44371-203
braun	Art.-Nr.: 44371-213

### Für R 65, R 80, R 80/100 RT, R 100 RS Monolever (Bj. 1984-1995)

schwarz	Art.-Nr.: 44371-204
braun	Art.-Nr.: 44371-214



Moderne Interpretation der Höckersitzbank mit dezenter Heck-Erhebung und ausreichend Platz für Solisten



MEHR INFOS AUF [CLASSICBYWUNDERLICH.DE](http://CLASSICBYWUNDERLICH.DE)





Sitzbank »Pure« – mit rundum umlaufender heller Doppelnaht

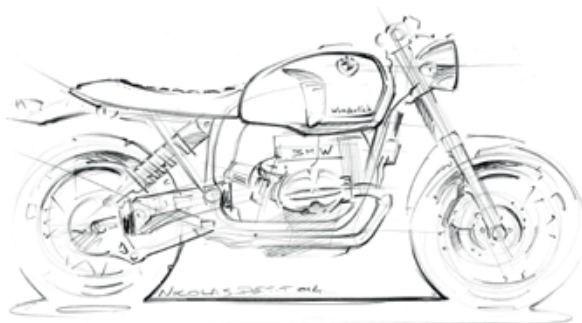

Die ersten Zeichnungen der Classic mit leichtem Heckrahmen und flacher Sitzbank

## WUNDERLICH SITZBANK »PURE«



Diese Variante ist ein Entwurf unseres Designers Nicolas Petit, der es gern etwas sportiver mag, die klassische Komponente aber nicht aus den Augen verliert. Die Sitzbank »Pure« ist mit 50 cm Sitzfläche ein wenig kürzer als die »Classic« und baut auch noch einen Tick flacher.

Dadurch wirkt der Boxer kompakter, sportiver und dynamischer. Diese Variante wird, wie hier abgebildet, aus schwarzem, leicht genarbttem Kunstleder mit einer hellen Doppelnaht kombiniert. Leider offiziell nicht als Zweipersonensitzbank zulässig, da der TÜV 600 bzw. 650 Millimeter Sitzfläche vorschreibt.

*Im Bild evtl. dargestellte weitere Produkte gehören nicht zum Lieferumfang!*

### Für Heckrahmen

R 80/100 R, Mystic & R 80/100 GS

schwarz	Art.-Nr.: 44371-100
braun	Art.-Nr.: 44371-110

### Für Heckrahmen

R 45, R 65 & R 65 LS

schwarz	Art.-Nr.: 44371-101
braun	Art.-Nr.: 44371-111

### Für Heckrahmen

R 80 G/S, R 80 ST, R 65 GS, R 80 GS Basic

schwarz	Art.-Nr.: 44371-102
braun	Art.-Nr.: 44371-112

### Für Heckrahmen

/5, /6 & /7 Modelle (Bj. 1970-1984)

schwarz	Art.-Nr.: 44371-103
braun	Art.-Nr.: 44371-113

### Für Heckrahmen

R 65, R 80, R 80/100 RT,  
R 100 RS Monolever (Bj. 1984-1995)

schwarz	Art.-Nr.: 44371-104
braun	Art.-Nr.: 44371-114



## SITZBANK – VON DER ZEICHNUNG BIS ZUR SERIENREIFE

AM ANFANG STEHT DIE IDEE, DAS HECK KÜRZER ELEGANTER UND EINFACHER ZU GESTALTEN. DIE ERSTEN ZEICHNUNGEN ENTSTEHEN, DER HECKRAHMEN WIRD BERECHNET UND ANGEPAßT. FÜR DIE PASSENDE SITZBANK MUSS DANN NATÜRLICH AUCH ERST EINMAL EINE SITZSCHALE AUS GFK MODELLIERT WERDEN...



Auf Basis der alten Schale entsteht eine schmale, gekürzte Version mit rundem Abschluss.



Das Original-Sitzpolster wird für den ersten Prototypen zurechtgeschnitten.



Das seriennahe Modell ist auf die GFK-Schale angepasst.



Der erste Prototyp nimmt an einer R 100 R Platz.

## WUNDERLICH SITZBANK »CLASSIC«

Auch diese Sitzbank ist auf unseren leichten Heckrahmen maßgeschneidert und von daher eine Plug & Play-Lösung. Die Sitzschale besteht aus stabilem, mehrlagigem GFK und der Sitzbankkern – also das Polster – ist ebenfalls mehrlagig aufgebaut, um trotz seiner flachen Kontur außergewöhnlich hohen Sitzkomfort zu garantieren. Mit der »Sitzbank Classic« wird die Sitzhöhe ihrer BMW nochmals leicht reduziert und aufgrund ihrer Sitzbanklänge von 67 cm ist sie in Kombination mit einem entsprechenden Haltebügel für den Sozius auch noch absolut zweipersonentauglich.

*Im Bild evtl. dargestellte weitere Produkte gehören nicht zum Lieferumfang!*

### Für Heckrahmen

**R 80/100 R, Mystic & R 80/100 GS**

schwarz	Art.-Nr.: 44371-000
braun	Art.-Nr.: 44371-010

### Für Heckrahmen

**R 45, R 65 & R 65 LS**

schwarz	Art.-Nr.: 44371-001
braun	Art.-Nr.: 44371-011

### Für Heckrahmen

**R 80 G/S, R 80 ST, R 65 GS & R 80 GS Basic**

schwarz	Art.-Nr.: 44371-002
braun	Art.-Nr.: 44371-012

### Für Heckrahmen

**/5, /6 & /7 Modelle (Baujahre 1970-1984)**

schwarz	Art.-Nr.: 44371-003
braun	Art.-Nr.: 44371-013

### Für Heckrahmen

**R 65, R 80, R 80/100 RT, R 100 RS Monolever (Bj. 1984-95)**

schwarz	Art.-Nr.: 44371-004
braun	Art.-Nr.: 44371-014



Sitzbank »Classic« mit 60 cm Sitzfläche – auch in schwarz erhältlich

Classic  
by Wunderlich



## WUNDERLICH SOZIUS-HALTEGRIFFE

Dieses Paar Haltegriffe verleiht dem Sozius den nötigen Halt. Stabile, mittels vier beigefügter Schrauben leicht installierbare Aluminium-Haltekonstruktion. Die Griffe haben einen stabilen Metallkern und eine handfreundliche Polyurethan-Beschichtung. Die Lieferung erfolgt mit dem kompletten Anbausatz.

*Im Bild evtl. dargestellte weitere Produkte gehören nicht zum Lieferumfang!*

### Für alle Paralever-Modelle außer R 80 GS Basic

schwarz	Art.-Nr.: 44379-002
---------	---------------------

ORIGINAL  
Classic





Die Sitzbankeinführschiene aus stabilem Alu-Material garantiert optimalen Halt

## WUNDERLICH SITZBANKEINFÜHRSCHEINE

Leider ist dieses Ersatzteil bei BMW nicht mehr verfügbar. Das haben wir zum Anlass genommen, den Artikel neu zu konstruieren und in unser Programm aufzunehmen. Die Sitzbank-Einführschiene passt sowohl zur Wunderlich Ergo-Sitzbank, als auch zu den Sitzbänken »Classic«, »Pure« und »Sport1«, zu den Sitzbankschalen »Classic« und natürlich zu den Original-Sitzbänken von BMW.

Art.-Nr.: 43630-000



## WUNDERLICH BLINKERHALTER UNIVERSAL

Universeller Blinkerhalter aus Edelstahl, einfache Montage am Kennzeichenträger. Lieferung inkl. Befestigungsschrauben.

VA silber

Art.-Nr.: 38655-000



## WUNDERLICH KENNZEICHENHALTER »UNIVERSAL«

Der passende Kennzeichenhalter aus 4 mm starkem Alu, der sehr universell an unseren GFK-Kotflügel, aber auch an die Alu-Fender adaptiert werden kann. Wir biegen diesen Kennzeichenhalter nicht vor, da je nach Umbau und Ausführung des Heckkotflügels, der Biegeradius sehr unterschiedlich ausfallen kann. Der TÜV schreibt hier einen Winkel von Null bis maximal 30 Grad vor, damit das Kennzeichen lesbar bleibt. Der Kennzeichenhalter verfügt zusätzlich über zwei Bohrungen am unteren Ende, um das vom TÜV ebenfalls vorgeschriebene Katzenauge (Rückstrahler) montieren zu können.

*Im Bild evtl. dargestellte weitere Produkte gehören nicht zum Lieferumfang!*

Art.-Nr.: 38654-000

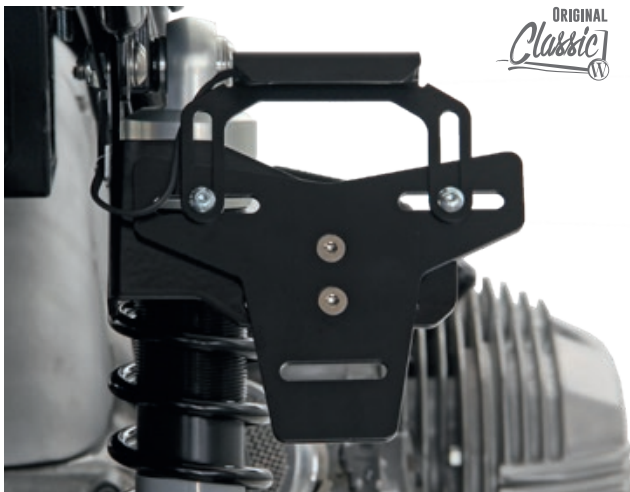

## WUNDERLICH KENNZEICHENHALTER »SEITLICH«

Unser edler Kennzeichenträger zur seitlichen Montage wird direkt an unserem Heckrahmen »Classic« montiert und nimmt das Nummernschild und die integrierte Kennzeichenleuchte auf.

### Die Fakten:

- Hochwertige Edelstahl-Ausführung in schwarz
- Einfache Montage direkt an unserem Heckrahmen »Classic«
- Integrierte Kennzeichen-Beleuchtung
- Einfache Montage

*Im Bild evtl. dargestellte weitere Produkte gehören nicht zum Lieferumfang!*

Art.-Nr.: 38654-202

**NEW!**

## FARBIGE KENNZEICHEN-SCHRAUBEN

- Haltbare, hochwertige Schrauben zur Kennzeichenbefestigung
- Sorgen für eine anständige Erscheinung
- Edelstahl, witterungs- und korrosionsbeständig
- Schraubenköpfe weiß/blau/schwarz in passend zu den Farben von EU-Kennzeichen
- Haltbar und umweltfreundlich
- Lieferumfang M5x20:
  - 1x Schraube M5x20 blau
  - 2x Schraube M5x20 schwarz
  - 3x Schraube M5x20 weiß
  - 4x selbstsichernde Mutter M5
  - 4x Unterlegscheibe M5 DIN9021
- Lieferumfang M4,8x16:
  - je 2x Schrauben in blau, weiß, schwarz

*Im Bild evtl. dargestellte weitere Produkte gehören nicht zum Lieferumfang!*

<b>M5x20 / 14-teilig</b>	<b>Art.-Nr.: 29010-013</b>
<b>M4,8x16 / 6-teilig</b>	<b>Art.-Nr.: 29010-014</b>

M5x20



M4,8x16



## WUNDERLICH SEITENSTÄNDER-AUFLAGEVERGRÖßERUNG

Selbst voll bepackt ein sicherer Stand auf jedem Untergrund. Die exakt formgefräste Verbreiterungsplatte ist schnell an den Seitenständer geschraubt und verhindert Schlimmeres.

### Die Fakten:

- sicherer Stand der Maschine auf allen Untergründen
- gleicht den sehr schrägen Abstellwinkel aus
- mehr als 100% vergrößerte Auflagefläche
- sechs Millimeter dickes Dural-Aluminium
- rostsicher schwarz eloxiert
- Ausfräsung für Original-Auflage vibrationsdämmend mit Moosgummi ausgelegt
- CNC-gefräst

**Tipp:** Vor der Montage der Verbreiterung ein wenig Lack auf die rostanfällige und meist schon lacklose Original-Seitenständeraufstandsfläche auftragen!

*Im Bild evtl. dargestellte weitere Produkte gehören nicht zum Lieferumfang!*

**Nur für Original-GS-Seitenständer**  
**R 80/100 GS, P.D. & Basic**

**Art.-Nr.: 38000-000**



ORIGINAL  
*Classic*

Für Seitenständer Edelstahl  
 GS und R

Nur für Original-GS-Seitenständer



Wunderlich  
BMW

BMW Motorrad  
Technische Merkmale  
700 cc  
120 km/h  
190 Nm  
216,5 kg  
Made in Germany





# LENKER / ARMATUREN / INSTRUMENTE

S. 375 – S. 385

LENKER

-

GS-LENKERERHÖHUNG

-

GRIFFE

-

BLINKERRÜCKSTELLUNG

-

THROTTLE ROCKER

-

LENKERSTULPEN

-

RÜCKSPIEGEL

-

INSTRUMENTE

-

LENKSCHLOSS

**WEITERES ZUBEHÖR FINDEN SIE IN DER MITTE  
DES KATALOGS UNTER »EXTRAS«**



Der »Flat Track« baut schön breit und sorgt für eine völlig entspannte, gelassene Sitzposition

## LENKER »FLAT TRACK«

Was für eine Show: Mit dem FlatTracker gewinnt der Zweiventiler nicht nur an Größe und Coolness, der 800 mm breite Lenker sorgt auch dafür, dass der Fahrer deutlich entspannter sitzt und sich den Wind so richtig um die Nase wehen lassen kann. Gerade in Kombination mit dem breiten R 100 RTank eine gelungene Synthese – wahlweise in verchromt oder schwarz beschichtet zu haben.

### Die Fakten:

- Stahllenkler
- Außendurchmesser 22,2 mm
- Breite 835 mm
- Höhe 110 mm (Oberkante Lenkrohr gemessen)
- Tiefe 185 mm (am Lenkerende gemessen)
- mit Teilegutachten

*Im Bild evtl. dargestellte weitere Produkte gehören nicht zum Lieferumfang!*

<b>schwarz</b>	<b>Art.-Nr.: 25817-002*</b>
<b>chrom</b>	<b>Art.-Nr.: 25817-000*</b>



Superbike-Lenker für die R-Modelle von BMW durchaus eine Option

## LENKER »SUPERBIKE«

Die eher flache Variante eines Superbike-Lenkens, der den Fahrer in eine aufrechte, aber immer noch sportliche Position zwingt und ihn damit dynamischer ins Fahrzeug integriert. Eine Option nicht nur für alle R-Fahrer, die nicht mehr ganz so aufrecht und bieder unterwegs sein wollen. Der Klassiker wird aus hochfestem Stahl gefertigt, Außen-Ø 22,2 mm, Wandstärke 2,0 mm, wahlweise in verchromt oder schwarz beschichtet zu haben.

### Die Fakten:

- Stahl: Außendurchmesser 22,2 mm, Innen: 18 mm
- Breite 740 mm
- Höhe 55 mm (Oberkante Lenkrohr gemessen)
- mit Teilegutachten

<b>schwarz</b>	<b>Art.-Nr.: 25816-002*</b>
<b>chrom</b>	<b>Art.-Nr.: 25816-000*</b>

! \*Die Eintragung von Lenkern bei Fahrzeuge vor 1996 erfolgt grundsätzlich per Einzelabnahme nach § 21 StVzo.



## KONIFIZIERTER ALUMINIUM-LENKER FÜR GABELBRÜCKE »PERFORMANCE«

Dieser Lenker sieht nicht nur verdammt edel aus, er stellt auch die optimale Kombination aus Höhe, Breite und Kröpfung dar. Daraus resultiert eine entspanntere Sitzhaltung und die perfekte Integration. Der stabile Leichtmetall-Lenker verwindet sich nicht, was zu einer erhöhten Lenkpräzision führt. Mit robuster Eloxal-Schicht überzogen, aufgesetzte Neigungsskala. 28 mm Klemmung, 22 mm Lenkerenden.

<b>schwarz</b>	<b>Art.-Nr.: 35660-002*</b>
----------------	-----------------------------

## WUNDERLICH GS-LENKERERHÖHUNG

Wenn die Lenkerposition der GS partout nicht zu einem passen will, ist eine Lenkererhöhung ein probates Mittel für's Wohlbefinden. Einfacher, minutenschneller Umbau, ohne weitere Änderungen. Durch die verbesserten Neigungsmöglichkeiten des Lenkers, kann die Sitzposition nochmals verbessert werden.

### Die Fakten:

- wahlweise 25 oder 35 Millimeter Erhöhung
- entspannte, aufrechte Sitzposition
- aufrechteres Stehen im Geländeeinsatz möglich
- aus hochfestem Dural-Aluminium gefräst
- Made in Germany
- schwarz eloxiert
- komplett mit Schraubensatz
- ABE-geprüft (Eintragung entfällt)

Für R 80/100 GS  
25 mm

schwarz	Art.-Nr.: 25810-012
silber	Art.-Nr.: 25810-011

35 mm	
schwarz	Art.-Nr.: 25810-022

ORIGINAL  
*Classic*



### Testen Sie Ihr neues Wunderlich Produkt garantiert ohne Risiko!

Wenn Sie nicht zufrieden sind, können Sie den Artikel innerhalb von 60 Tagen ab Kaufdatum zurückgeben.





Das verfeinerte Original für viele BMW-Modelle

## GRIFFE »2V«

Sieht exakt so aus wie das Original für den 2V. von BMW, ist aber nochmals verfeinert und verbessert. Ein äußerst zuverlässiges Griffgummi mit hoher Lebenserwartung und gutem Griffgefühl – jetzt noch robuster und griffiger!!

Für alle Zweiventiler ab /7 bis Ende 1996

rechts

Art.-Nr.: 44461-100



## GRIFFGUMMI »GRIP PUPPIES«

- Weicher, vibrationshemmender Griff-Überzug
- Entspanntes Greifen und Gasgeben durch größeren Griffumfang
- Reduziert Vibrationen
- Original-Griffe müssen nicht entfernt werden
- UV- und Hitzebeständig
- Mit und ohne Griffheizung verwendbar

schwarz / Paar

Art.-Nr.: 42320-000



Abb.1 Der Ersatz für die wenig haltbare »Plastikmischung«

## GRIFFGUMMIS

Haltbarer und griffiger Ersatz für die oft zu harten oder schnell verschleißenden Original-Griffgummis. Im Original-Design.

schwarz / Paar / Abb. 1

Art.-Nr.: 42110-100

schwarz / Paar / Abb. 2

Art.-Nr.: 42110-000



Abb.2

## WUNDERLICH LENKERSTULPEN

Die Griffheizung wärmt nur die Hand-Innenflächen. Der beste Schutz vor kalten Fingern ist der von außen mit klassischen Lenkerstulpen. Unsere Lenkerstulpen aus absolut wasserdichtem, hochwertigen Gewebe werden links und rechts einfach über die Lenkergriffe gestülpt und mit einem Schnellverschluss fixiert. Ein Klarsicht-Fenster im Bereich der Schaltereinheiten aus UV-beständigem, flexiblem »PVC-Glas« (bleicht nicht aus), hilft Fehlbedienungen auszuschließen. Keine Universal-Stulpen sondern speziell für alle BMW-Modelle mit und ohne Handprojektoren entwickelt und der Garant für jede Menge Fahrspaß bei jeder Temperatur. Kleines Packmaß. 5 Jahre Garantie – für alle Modelle

<b>schwarz</b>	<b>Art.-Nr.: 25200-000</b>
<b>SAFE</b>	<b>Art.-Nr.: 25200-004</b>



Wunderlich Lenkerstulpen – für die kalten Tage immer noch die wärmste Empfehlung



SAFE-Variante mit 3M-SCOTCHLITE™ Reflexmaterial

## WUNDERLICH BLINKERRÜCKSTELLUNG



Das Ausschalten des Blinkers bei der BMW gehört nicht gerade zu den einfachsten Übungen. Mit diesem Schalter haben wir nun Abhilfe geschaffen und eine leicht zu erreichende Rückstellhilfe entwickelt.

### Die Fakten:

- 1,5 mm dicker, hochertiger Federstahl
- schwarz beschichtet
- leichte Montage
- Made in Germany

*Im Bild evtl. dargestellte weitere Produkte gehören nicht zum Lieferumfang!*

**Für R 80/100 GS & Basic, R 80/100 R & Mystic**

**Art.-Nr.: 40620-000**



Mit dieser »Schalthilfe« lässt sich der Blinker immer sicher und einfach zurückstellen

## THROTTLE ROCKER

Patentierte Gasgriffergänzung, die der Langstrecke ihren Schrecken nimmt, für höheren Fahrspaß sorgt und die wohl cleverste Alternative zum Tempomaten darstellt.

### Die Fakten:

- ergonomisch perfekte Ergänzung zum Gasgriff
- gleichmäßige Kraftverteilung auf Handfläche und -ballen
- keine Gelenkschmerzen oder Verkrampfungen mehr
- kein Abrutschen mit dicken Handschuhen mehr
- die Gasdosierung ist feinfühlig
- perfektes Halten der Geschwindigkeit
- leicht auf der gewünschten Geschwindigkeit zu fixieren
- bei Nichtgebrauch einfach wegklappbar
- sehr flexibler, spritzgegossener Spezialkunststoff
- mit Gummi-Haftring (für glatte Griffe notwendig)

*Im Bild evtl. dargestellte weitere Produkte gehören nicht zum Lieferumfang!*

**Für alle Modelle**

**Art.-Nr.: 25020-000**



Throttle Rocker montiert an R 60/6 mit Ochsenaugen von Hella



Die Original BMW-Rückspiegel sind in verschiedenen Längen lieferbar

## RÜCKSPIEGEL »GS UND CO.«

Rückspiegel in Erstausrüster-Qualität: Rundes Kunststoffgehäuse, Kugelkopf-Gelenk, einfaches Spiegelglas. Diese Spiegel passen jeweils auf mehrere BMW-Typen. Wahlweise in Standardausführung oder verlängert in schwarz lieferbar. Die Preise verstehen sich pro Stück.

Für R 65/80 G/S & R 80/100 GS & R, Basic & Mystic  
Originallänge rechts

Art.-Nr.: 37850-000

Originallänge links

Art.-Nr.: 37880-000

R 80/100 GS (ab Bj. 1991), R 80/100 R (alle)

Rechts und links gleich (drehbarer Kopf) verlängert rechts

Art.-Nr.: 37860-000



Rückspiegel Montana montiert an R 100 R

## RÜCKSPIEGEL »MONTANA«

Ein eleganter Alu-Spiegel, der das Original von BMW echt alt aussehen lässt. Den Montana gibt es wahlweise in schwarz oder silber eloxiert und der Aluminium-Kopf lässt sich dank fein justierbarem Kugelgelenk und verstellbarem Spiegelarm sehr exakt auf die Vorlieben des Fahrers einstellen. Die Spiegel sind für die linke und rechte Seite verwendbar und werden inkl. einem extra Adapter M10x1.25 mm Linksgewinde ausgeliefert. Bei den meisten BMW-Modelle muss der Montana aber lediglich von unten mit einer entsprechenden Schraube (M8 x 40 mm) an der Originalposition fixiert werden.

### Die Fakten:

- Universal-Rückspiegel für links und rechts verwendbar
- Durchmesser Kopf: 102 mm Stiellänge: 150 mm
- Spiegel e-geprüft

*Im Bild evtl. dargestellte weitere Produkte gehören nicht zum Lieferumfang!*

**schwarz**

**Art.-Nr.: 44450-002\***

**silber**

**Art.-Nr.: 44450-000\***

*\* Preis pro Stück.*

## Testen Sie Ihr neues Wunderlich Produkt garantiert ohne Risiko!

Wenn Sie nicht zufrieden sind, können Sie den Artikel innerhalb von 60 Tagen ab Kaufdatum zurückgeben.

## MINISPIEGEL

- Winzig klein mit hohem Sichtfeld
- Konvexe Spiegelfläche für optimales Sichtfeld
- Nur 8 cm Durchmesser
- Hoher Sicherheitsgewinn als Zusatzspiegel
- Nicht als Spiegelerersatz zugelassen!

*Im Bild evtl. dargestellte weitere Produkte gehören nicht zum Lieferumfang.*

**schwarz**

**Art.-Nr.: 23680-002**



## LENKERENDENSPIEGEL »MONTANA«

Genauso hochwertig verarbeitet wie der Rückspiegel »Montana« und für alle Lenker mit 22,2 mm (7/8 Zoll) oder 25,4 mm (1 Zoll) Außendurchmesser. Am elegantesten mit Lenkerendblinkern ) oder mit Lenkergewichten (siehe rechts) zu kombinieren.

### Die Fakten:

- Aluminium-Kopf mit 100 mm Durchmesser wahlweise schwarz oder silber eloxiert
- über Kugelgelenk sehr individuell einstellbar
- gefräste Alu-Halterung
- inklusive Kunststoff-Adaptoren für 22er Rohrlenker
- Bauhöhe gesamt 180 mm
- mit e-Prüfzeichen

*Im Bild evtl. dargestellte weitere Produkte gehören nicht zum Lieferumfang!*

**alle Spiegel links und rechts verwendbar!**

**schwarz**

**Art.-Nr.: 44451-002\***

\* Preis pro Stück.



## RÜCKSPIEGEL »CHROM«

Die eleganten, verchromten und kurzen Spiegel, die Original an der R 45 und der R 65, sowie an den /6 und /7-Modellen verbaut wurden und noch heute in Deutschland gefertigt werden.

**rechts**

**Art.-Nr.: 44452-100**



Kurze verchromte Version, die auf vielen Zweiventilern eine gute Figur macht

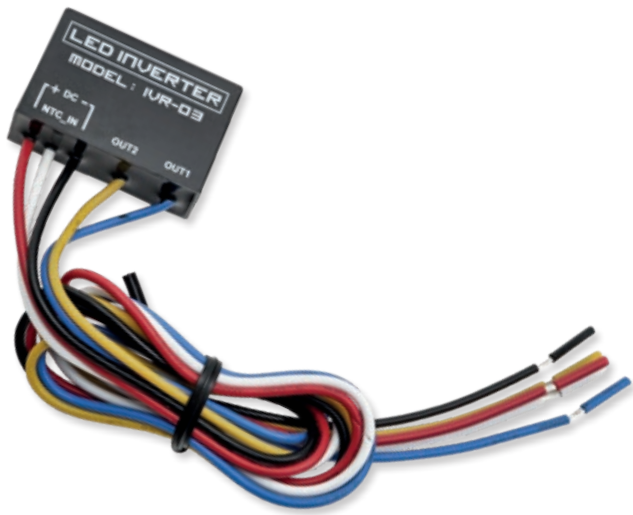

## LADEKONTROLLADAPTER ACE-INR03

Funktion LED-INVERTER ACE-IVR 3 mit Widerstand für Ladekontrollleuchte:

Der LED-INVERTER ist notwendig um die vorbelegten Eingangsteuersignale für die Kontrollleuchten anzusteuern. Zusätzlich enthält der Inverter ACE-IVR 03 noch den notwendigen Widerstand für die Ladekontrollleuchte um den Erregerstrom für die Lichtmaschine herzustellen damit die Batterie geladen wird!

Art.-Nr.: 44483-000

MADE BY  
WUNDERLICH

MADE IN  
D  
GERMANY

GARANTIE  
5  
JAHRE



## WUNDERLICH TACHOSENSOR FÜR MOTOSCOPE »CHRONOCLASSIC SPEEDO«

Diesen Tachosensor haben unsere Entwickler aufgrund der häufigen Nachfragen für das Motoscope Instrument »Chronoclassic Speedo« entwickelt. Er wird einfach anstelle der Tachowelle am Getriebe verschraubt und schon erhält der Tacho seine Impulse zur Berechnung der Geschwindigkeit. Einfacher geht es kaum und auf die nicht immer sauber zu verlegenden Magnetabnehmer an Vorder- oder Hinterrad kann getrost verzichtet werden.

Kann mit der Gummitülle Art.-Nr.: 38136-000 kombiniert/abgedeckt werden.

*Im Bild evtl. dargestellte weitere Produkte gehören nicht zum Lieferumfang!*

R 65 GS, R 80 G/S & P.D., R 80 ST

Art.-Nr.: 44479-002

Classic  
by Wunderlich





## MMB TACHO »BASIC 60«

Die ganz einfache und preiswerte Möglichkeit, um den alten Zweiventilern ein klassisches, stilsicheres und zeitloses Rundinstrument zu verpassen. Einfach an die Original-Tachowelle der BMW anschließen, Plus/Minus für die Tachobeleuchtung anklemmen und fertig. Der mechanische Tacho von MMB Messtechnik arbeitet nach dem Wirbelstromprinzip und verzichtet auf jedweden Schnickschnack. Angezeigt wird die gefahrene Geschwindigkeit und die Laufleistung gesamt. Mehr braucht Mann/Frau auch eigentlich nicht zum Motorradfahren. Der Tacho lässt sich entweder elegant in einem Scheinwerfergehäuse integrieren (bitte Einbausatz mitordern) oder aber auch als eigenständiges Rundinstrument verbauen (Halter notwendig). Die passenden Kontrolleuchten von MMB finden Sie auf der nächsten Seite.

### Die Fakten:

- für Einbau oder Anbau
- Einbaudurchmesser 60 mm, Außendurchmesser 65 mm
- Einbautiefe 75-85 mm
- k-Wert 0,7
- Geschwindigkeit bis 180 km/h
- 12 Volt-Anschluss
- M18 Tachowellenanschluss – für BMW passend
- Made in Germany

*Im Bild evtl. dargestellte weitere Produkte gehören nicht zum Lieferumfang.*

### Gehäuse & Frontring chrom, schwarzes Ziffernblatt

Art.-Nr.: 44741-004

### Einbausatz MMB-Tacho 60 mm

Art.-Nr.: 44741-100

### Halter MMB-Tacho 60 mm

Art.-Nr.: 44741-202

### Lastwiderstand 10 W für BMW Ladekontrolle

Art.-Nr.: 44741-400



Ein klassisches Rundinstrument mit mechanischem Tachuantrieb, das sich sehr einfach an jeden BMW-Zweiventiler adaptieren lässt



Halter für MMB Tacho

Einbausatz für Montage im Scheinwerfer etc



Mit speziellem M18er Anschluss für die BMW-Tachowellen





Ein klassisches Rundinstrument mit mechanischem Tachoantrieb, das sich sehr einfach an jeden BMW-Zweiventiler adaptieren lässt



Einbausatz für Montage im Scheinwerfer etc.

Halter für MMB Tacho



Mit speziellem M18er Anschluss für die BMW-Tachowellen



## MMB TACHO

Die ganz einfache und preiswerte Möglichkeit, um den alten Zweiventilern ein klassisches, stilsicheres und zeitloses Rundinstrument zu verpassen. Einfach an die Original-Tachowelle der BMW anschließen, Plus/Minus für die Tachobeleuchtung anklemmen und fertig. Der mechanische Tacho von MMB Messtechnik arbeitet nach dem Wirbelstromprinzip und verzichtet auf jedweden Schnickschnack. Angezeigt wird die gefahrene Geschwindigkeit und die Laufleistung gesamt.

Mehr braucht Mann/Frau auch eigentlich nicht zum Motorradfahren. Der Tacho lässt sich entweder elegant in einem Scheinwerfergehäuse integrieren (bitte Einbausatz mitordern) oder aber auch als eigenständiges Rundinstrument verbauen (Halter notwendig). Vier Kontrollleuchten sind bereits im Tacho integriert.

### Die Fakten:

- für Einbau oder Anbau
- Einbaudurchmesser 60 mm, Außendurchmesser 65 mm
- Einbautiefe 75-85 mm
- mit Kontrollleuchten
- k-Wert 0,7
- Geschwindigkeit bis 180 km/h
- 12 Volt-Anschluss
- M18 Tachowellenanschluss – für BMW passend
- Made in Germany

### Gehäuse & Frontring schwarz, schwarz Ziffernblatt

Art.-Nr.: 44741-302

### Gehäuse & Frontring chrom, schwarzes Ziffernblatt

Art.-Nr.: 44741-304

### Einbausatz MMB-Tacho 60 mm

Art.-Nr.: 44741-100

### Halter MMB-Tacho 60 mm

Art.-Nr.: 44741-202

### Lastwiderstand 10 W für BMW Ladekontrolle

Art.-Nr.: 44741-400



## K-WERT ERMITTELN

Damit der mechanische Tacho auch die korrekte Geschwindigkeit anzeigt, muss die Wegezähl – auch k-Wert genannt – übereinstimmen. Der k-Wert gibt das Verhältnis zwischen den Umdrehungen der Tachometerwelle und der zurückgelegten Wegstrecke an. Bei Oldtimern ist der k-Wert in der Regel 1,0, d.h. dass das Motorrad bei einer Tachowellenumdrehung exakt einen Meter zurückgelegt hat. Bei den meisten Japanern ist dieser Wert 1,4, bei den BMW-Modellen liegt er bei 0,7 bis 0,75. Im Zweifelsfall also Tachowelle lösen und das Motorrad eine definierte Strecke (z.B. 10 Meter) schieben und die Anzahl der Tachowellenumdrehungen dabei notieren. Ein Tacho mit falschem K-Wert lässt sich notfalls sogar über ein spezielles Übersetzungsgetriebe anpassen – siehe unter [www.ka-ja-tacho.de](http://www.ka-ja-tacho.de).



## LENKSCHLOSS DEFEKT?

Kein großes Problem – einfach die Abdeckung, die durch den Kerbstift gehalten wird, vorsichtig mit einem stabilen Schraubenzieher (oder Hammer und kleinem Meißel) aufhebeln. Ist das Lenkschloss eingerastet, muss der Schließzylinder aufgebohrt werden. Dazu wird zunächst ein kleiner Bohrer (3 bis 4mm) in Höhe vom Schlüsselbart mittig angesetzt und mit kleiner Drehzahl vorgebohrt. Da das Schloss aus Messing besteht und nur der eigentliche Schließbolzen aus Stahl gefertigt ist, lässt es sich recht mühelos aufbohren. Anschließend mit einem 8 oder 9 mm Bohrer das Schloss weiter tief aufbohren und komplett mit dem Schließzylinder aus dem Lenkrohr entfernen. In jedem Fall sollte das ausgebohrte Schloss als Muster für das Ersatzschloss aufgehoben werden. Unter keinen Umständen ein zu langes Schloss einbauen, da dies während der Fahrt einrasten kann und so die Lenkung blockiert. Das neue Schloss am besten mit Graphit oder einfach mit Ballistol schmieren. Das Einsetzen des neuen Schlosses – der Schlüssel wird hierzu in Abschließrichtung gedreht – ist mit wenigen Handgriffen erledigt. Zum Abschluss der Schlossreparatur wird der neue Niet für die Abdeckplatte wieder eingeschlagen.

## LENKSCHLOSS

Das Original Lenkschloss von Neimann für alle Zweiventiler. Mit zwei Schlüsseln, frischem Kerbstift, Unterleg-Federscheibe, neuem Runddeckel und nagelneuer Feder. Übrigens: der Ausbau des alten Schließzylinders ist nicht so schwer – siehe Anleitung. Außendurchmesser 12 mm, Zapfenlänge 18 mm, Zapfenbreite 7 mm, Gesamtlänge 44 mm.

*Im Bild evtl. dargestellte weitere Produkte gehören nicht zum Lieferumfang!*

**Für alle Modelle  
Zündschloss komplett**

Art.-Nr.: 44751-000

**Deckel Zündschloss rund plus Kerbnagel und Federscheibe**

Art.-Nr.: 44751-100



Neimann Lenkschloss komplett



Ersetzt das schnöde Plastikcover auch an einer R 100 R oder R 100 GS

*Classic  
by Wunderlich*





# TRANSPORT / TOURING

S. 387 – S. 401

TANKRUCKSÄCKE	LENKERTASCHE »BARBAG EVO«
»MAMMUT« / »RETRO« / »ELEPHANT«	-
-	HECKTASCHE
ZUBEHÖR FÜR TANKRUCKSACK	-
-	»MAMMUT« / »RACK PACK«
FOTOEINSATZ FÜR TANKRUCKSACK »ELEPHANT«	-
-	WERKZEUGROLLE »MAMMUT«
KÜHLEINSATZ FÜR TANKRUCKSACK »ELEPHANT«	-
-	TASCHE FÜR KOFFER-DECKEL
TANKRUCKSACK »ELEPHANT TOUR EDITION«	-
-	TOPCASES
TANKRUCKSACK-STROMVERSORGUNG	-
-	TRÄGERSYSTEME
BEINTASCHE	-
-	LAMPENMASKE »VINTAGE«
LENKERTASCHE »BARBAG MEDIA« WASSERFEST	-
-	SPOILERAUFSATZ »VARIO-ERGO+«
LENKERTASCHE »BARBAG MEDIA«	

**WEITERES ZUBEHÖR FINDEN SIE IN DER MITTE  
DES KATALOGS UNTER »EXTRAS«**



## WUNDERLICH TANKRUCKSACK »MAMMUT«

Mit dem Mammut Tankrucksack wird ein echter Klassiker in traditionellen Fertigungsmethoden, aber mit vielen behutsamen Verbesserungen, wiederbelebt. So haben wir zum Beispiel die anfälligen Stoffe gegen wasserdichte und alterungsbeständige Tuchware ersetzt, wobei der »Old Style« durchgängig beibehalten worden ist. Und die besonders großen Zipper der robusten Reißverschlüsse lassen sich problemlos mit Handschuhen bedienen.

Ziel war jedoch auch, ein solches Kulturgut in Europa zu fertigen, da es nur hier noch die Spezialisten gibt, die das robuste Rindleder verarbeiten können und einen hohen Qualitätsstandard garantieren. Der Mammut ist so nicht nur Motorradtradition, sondern auch die Rückbesinnung auf traditionelle Fertigungsmethoden.



### Die Fakten:

- Grundfach mit 6 Liter, Oberteil mit 17 Liter Volumen
- Tankrucksack auf insgesamt 23 Liter ausziehbar
- Befestigung mit zwei Echtleder-Riemen – in der Länge anpassbar
- der hintere Halteriem ist verschiebbar, wodurch die Montage an verschiedenen Tankformen möglich ist
- großes Kartenfach – deckt gleichzeitig den Reißverschluss des variablen Faches ab, komprimiert den Inhalt und kann in der Höhe – hinten über Gürtel vorne über klassische Drehverschlüsse – angepasst werden
- seitliches Einschubfach für z.B. Mautkarte
- qualitativ hochwertige Reißverschlüsse mit großen Zippern, die auch eine Bedienung mit Handschuhen zulassen
- Oberteil abnehmbar
- wasserabweisende und alterungsbeständige Tuchware
- Grundfach aus formstabilen und innenverstärktem Rindleder
- seitlich zwei Ösen zur Befestigung z.B. eines Gummizuges
- haltbare, anschmiegsame und rutschfeste Bodenplatte schont den Lack. Zum Einfädeln des vorderen Gurtes abnehmbar
- Made in Europe

*Im Bild evtl. dargestellte weitere Produkte gehören nicht zum Lieferumfang!*

**Passt an alle Zweiventiler und Youngtimer/Klassiker mit flachem Tank, die die Möglichkeit haben, den Gurt unter dem Tank durchzuführen.**

Art.-Nr.: 40340-000

**Regenhaube – Empfehlenswert beim Transport empfindlicher Geräte und/oder bei Dauerregen.**

Art.-Nr.: 20690-000

Der Mammut mit ausgefahrenem Oberteil bietet insgesamt stolze 23 Liter Stauraum



Drehverschlüsse zur Anpassung an die Packhöhe



Großes Kartenfach inklusive



Grundfach aus echtem Leder mit eingenähter Verstärkung



Der Echtleder-Befestigungsriemen ist verschiebbar



Mit separater Grundplatte zur einfachen Betankung



Langer Frontriemen für sichere Fixierung am Lenkkopf



Tankrucksack »Mammut«

## WUNDERLICH TANKRUCKSACK »RETRO« ORIGINAL Classic

Ein moderner Klassiker – Kompakter, edler und stylischer Dauerbegleiter mit 7l Inhalt. Universelle, klassische Befestigung durch Riemen um Lenkkopf und unter der Sitzbank. Grundmaterial Cabrio-Verdeckstoff, hochwertige Verarbeitung mit Lederbesatz und teilweise Lederriemen. Wasserdichter Reißverschluss mit griffigen Zippfern, verschließbares, großes Kartenfach mit zusätzlicher Klappe. Angenehmer Tragegriff aus Leder. L/B/H: 32 cm x 25 cm x 14 cm.

*Im Bild evtl. dargestellte weitere Produkte gehören nicht zum Lieferumfang!*

<b>schwarz</b>	<b>Art.-Nr.: 40340-202</b>
<b>braun</b>	<b>Art.-Nr.: 40340-205</b>



Schwarz



**MAMMUT**  
by Wunderlich



Braun



REISE **REISEFORM**  
MOTORRAD  
EMPFEHLUNG

MOTORRAD NEWS  
**TIPP**



Tankrucksack »Elephant«



Schnellverschluss: vorne öffnen



und mit einem Handgriff abnehmen



Zusatzbefestigungen vorne für Offroad/schwere Beladung



Zusatzbefestigungen hinten für Offroad/schwere Beladung



## WUNDERLICH TANKRUCKSACK »ELEPHANT«

Die wasserfeste, maßgeschneiderte Gepäckbeförderung mit einem multifunktionalen Befestigungskonzept, das es so bisher noch nicht gab. Eine Grundplatte wird mit wenigen Handgriffen am Fahrzeug befestigt und nimmt den Tankrucksack per Schnellbefestigung auf. Einfach die Haltezunge des Tankrucksacks durch die Aufnahme an der Grundplatte schieben und vorne verschließen. Eine geniale Schnellbefestigung, die auch mit Handschuhen etc. ein sekundschnelles An- und Abbauen ermöglicht.

- Wasserabweisendes, Fluorcarbon imprägniertes CORDURA-Gewebe
- Ausziehbar, mit bis zu 25 Litern Maximalinhalt
- Verkleinerbar (mit umlaufendem Reißverschluss) auf 15 Liter
- Mit einem Handgriff abnehmbar
- Einfacher Zugang zum Tank (abklappbar)
- Maximale Raumausnutzung, bombensicherer Halt und Schutz des Lackes durch Verwendung einer Grundplatte
- Einmalige Schnellbefestigung am Fahrzeug mit zusätzlicher OffRoad-Sicherung
- Sehr großes (A4), wendbares und abnehmbares Kartenfach aus weicher, robuster PVC-Folie
- Wasserabweisender Rundumreißverschluss (180°) für ein leichtes Einlegen und Herausnehmen der Karte
- Wasserabweisende Kabeldurchführung für elektrische Leitungen, wie Handy-Ladekabel etc.
- Oben aufgebrachtes ZickZack-Gummi für die schnelle Aufnahme von Handschuhen etc.
- Innenverstärkung durch PE-Einlage für optimale Formstabilität verhindert ein Ausbeulen
- Auf der Innenseite zusätzlich beschichtet – hochfest, abriebsicher und kann nicht ausbleichen
- Tragesystem: Kann mit beiliegenden Tragegurten als Rucksack/Umhängetasche genutzt werden
- Besonders haftstarkes Unterbodenmaterial, welches sich an den Tank anpasst und ein Verrutschen der Grundplatte verhindert
- Made in Europe

## KUNDENBEWERTUNG



Ich bin echt begeistert, nicht nur weil er mir Optisch am besten gefiel, nein auch die Funktion der Aufbau und das Gesamtkonzept ist klasse. Nur die Sitzbank abnehmen und zwei Schrauben an der Tankverkleidung lösen und die Grundplatte befestigen. Fertig!! Das ganze dauert keine 3 Min. Viele kleine Taschen, Karten-Klarsichthülle, alles top, ich bin begeistert. Zum Tanken ist nur eine Schnalle zu lösen und der gesamte Rucksack lässt sich hochklappen.

User Marcus M.



Inkl. praktischem Transport-/Aufbewahrungsbeutel





Abnehmbares, wendbares Kartenfach mit 180°-Kartenfach-Öffnung inklusive



Geschütztes Ersatzvisier-Fach

- MADE BY  
WUNDERLICH
- GARANTIE  
5<sup>te</sup>  
JAHRE
- MADE IN  
EUROPE
- WASSER  
ANWENDUNG
- CORDURA  
GEWEBE



ZickZack-Gummi für z.B. Handschuhe



Einfacher Zugang zum Tank



Mit bis zu 25 Litern Maximalinhalt



Kabeldurchführung



Wasserabweisendes, Fluorcarbon imprägniertes CORDURA-Gewebe



Leicht zugängliche Zusatztaschen mit Innenfächern



Wasserabweisender Rundumreißverschluss



Das Kartenfach kann auch ohne Tankrucksack am Fahrzeug verwendet werden

## WUNDERLICH TANKRUCKSACK »ELEPHANT BLACK EDITION«

Der Klassiker im satten Schwarz – unempfindlich auch bei härtester Beanspruchung.

*Im Bild evtl. dargestellte weitere Produkte gehören nicht zum Lieferumfang.*

### Tankrucksack inkl. Kartenfach

**schwarz** Art.-Nr.: 20600-000

### Grundhalter

**schwarz** Art.-Nr.: 20640-000



- MADE BY  
WUNDERLICH
- GARANTIE  
5<sup>te</sup>  
JAHRE
- MADE IN  
EUROPE
- WASSER  
ANWENDUNG
- CORDURA  
GEWEBE





Kartenfach



Regenhaube



Organizertasche

## WUNDERLICH ZUBEHÖR FÜR TANKRUCKSACK »ELEPHANT«

*Im Bild evtl. dargestellte weitere Produkte gehören nicht zum Lieferumfang.*

### Organizertasche

- Ordnung und schneller Zugriff auf wichtige Dinge
- Geräumig, herausnehmbar, mit praktischen Fächern
- Passend zu unseren Tankrucksäcken Elephant
- Wird per Schnellaufnahme am Tankrucksack befestigt

---

**Art.-Nr.: 20680-000**

### Ersatz Kartenfach

---

**Art.-Nr.: 20700-000**

### Regenhaube

Empfehlenswert beim Transport empfindlicher Geräte und/oder bei Dauerregen.

---

**Art.-Nr.: 20690-000**



## WUNDERLICH FOTOEINSATZ FÜR TANKRUCKSACK »ELEPHANT«

Dieser praktische und flexible Fotoeinsatz macht unseren Elephant-Tankrucksack, aber auch nahezu jeden anderen Tankrucksack, zum vollwertigen Foto-Tankrucksack.

- Fotoeinsatz mit rundum schützender Polsterung
- Polsterung auch am Boden und am Deckel
- Komplett variable, mehrteilige Inneneinteilung ebenfalls mit Polsterung
- Passend für unseren Elephant und nahezu alle Fremdprodukte in vergleichbarer Größe
- Großer, umlaufender Reißverschluss für Übersichtlichkeit und schnellen Zugriff
- Formstabil auch ohne Inhalt
- Inkl. zweier Objektivstützen für perfekte Positionierung
- Große Schlaufe zum schnellen Entnehmen aus dem Tankrucksack
- Zwei stabile Ösen zum Anbringen eines Trageriemens (Riemen ist im Lieferumfang des Elephants vorhanden)
- Maße: (L/B/H) 30 cm / 25 cm / 17 cm

Im Bild evtl. dargestellte weitere Produkte gehören nicht zum Lieferumfang.

**schwarz**

**Art.-Nr.: 20601-002**

**Tip:** Zum Transport der wertvollen Fotoausrüstung im Dauerregen empfehlen wir die Verwendung unserer Tankrucksack-Regenhaube oder unseren wasserdichten Gepäcksack.

# ELEPHANT



Formstabil auch ohne Inhalt



Objektivstützen für perfekte Positionierung

MADE BY  
WUNDERLICH

MADE IN  
EUROPE

GARANTIE  
5<sup>+</sup>  
JAHRE

## WUNDERLICH KÜHLEINSATZ FÜR TANKRUCKSACK »ELEPHANT«

Diese praktische und gut isolierende Kühltasche passt genau in zahlreiche unserer hilfreichen Gepäcklösungen wie Tankrucksäcke, Sitzbank- und Heckträger-Taschen oder in unsere Topcase- oder Koffer-Top-Taschen. Stabiles Material und sorgfältige Verarbeitung garantieren eine lange Lebensdauer und eine entsprechende Effektivität.

- Material: Stabiles Polyester 600d
- Innen-Material: Aluminium kaschiert
- Komplett PVC-frei
- Für Lebensmittel geeignet
- Maße: 25,5 x 16 x 15 cm
- Ausstattung: Hauptfach mit 2-Wege-Reißverschluss, flache Vortasche, Handgriffe

Im Bild evtl. dargestellte weitere Produkte gehören nicht zum Lieferumfang.

**schwarz**

**Art.-Nr.: 20861-002**



MADE BY  
WUNDERLICH

MADE IN  
EUROPE

GARANTIE  
5<sup>+</sup>  
JAHRE



silber/schwarz



Kabeldurchführung



Wasserabweisender Rundumreißverschluss



Hochwertige Verarbeitung



Edler Materialmix

## WUNDERLICH TANKRUCKSACK »ELEPHANT TOUR EDITION«

Der kompakte, robuste Dauerbegleiter für Touren.

- Wasserabweisendes, Fluorcarbon imprägniertes CORDURA-Gewebe
- 7 Liter Inhalt
- Bombensicherer Halt und Schutz des Lacks durch Grundplatte
- Großes (ca. 20 x 28 cm), Kartenfach mit weichem, robustem Sichtfenster (ca. 16 x 19 cm) aus PVC-Folie
- Wasserabweisende Reißverschlüsse und Kabeldurchführung
- Innenverstärkung durch PE-Einlage
- Beiliegende Tragegurte
- Wahlweise mit Seitenwangen aus Planen-Gewebe (silbern) oder Echt-Carbon-Gewebe mit einer glasklaren PVC-Beschichtung
- Made in Europe

*Im Bild evtl. dargestellte weitere Produkte gehören nicht zum Lieferumfang.*

### Tankrucksack

**silber/schwarz** Art.-Nr.: 40980-100

**Echt-Carbon/schwarz** Art.-Nr.: 40980-101

### Grundhalter

**schwarz** Art.-Nr.: 20640-000

## TANKRUCKSACK-STROMVERSORGUNG

Eine geniale Idee: Verlegen Sie einfach Ihre Bordsteckdose zum Aufladen des Handies oder Smartphones wasserdicht in den Tankrucksack. Der Universal-Stecker (DIN & Zigaretten) kommt an die Original-Steckdose, das ein Meter lange Kabel wird durch eine wasserdichte Führung in jeden Tankrucksack geleitet. Dort befindet sich am Ende eine ZIG-Steckdose mit Deckel.

### Winkel Stecker

Art.-Nr.: 42040-100



**Testen Sie Ihr neues Wunderlich Produkt garantiert ohne Risiko!**

Wenn Sie nicht zufrieden sind, können Sie den Artikel innerhalb von 60 Tagen ab Kaufdatum zurückgeben.

## WUNDERLICH BEINTASCHE

Alle Utensilien, die auf dem Motorrad stets »am Mann« oder »an der Frau« sein sollten, finden jetzt in unserer innovativen Beintasche Platz. Dank der einstellbaren Gürtel- und Bein-Schlaufe sitzt sie sicher und bequem am Oberschenkel, ohne zu stören oder einzuengen. Wasserabweisend und formstabil, Maße ca. 26cm x 19cm. Für rechts und links lieferbar. Eine zusätzliche Außentasche nimmt Handy, Papiere etc. auf. Abriebfestes und farbechtes CORDURA.

*Im Bild evtl. dargestellte weitere Produkte gehören nicht zum Lieferumfang.*

<b>schwarz / rechts</b>	<b>Art.-Nr.: 44880-000</b>
<b>schwarz / links</b>	<b>Art.-Nr.: 44880-100</b>

### Gürtel

Zur Befestigung der Beintasche wird ein Gürtel benötigt, sollten Sie keinen an Ihrer Hose haben, bieten wir hier eine Alternative. Der Gürtel ist selbstverständlich längeneinstellbar.

<b>schwarz</b>	<b>Art.-Nr.: 44880-200</b>
----------------	----------------------------



**NEW!**

## WUNDERLICH LENKERTASCHE »BARBAG MEDIA WASSERFEST«

Diese Tasche ist eine Weiterentwicklung unserer bisherigen Lenkertasche, mit der wir einen großen Schritt in Richtung Wasserdichtigkeit gemacht haben. Wir haben das Oberteil und die komplette Klappe gegen wasserdichtes LKW-Planenmaterial ausgetauscht und das Handyfach verschweißt. Damit ist das Mobiltelefon perfekt geschützt.

- Leicht an-/abnehmbar
- Sicherer Halt unter allen Bedingungen
- Version L: Media-Einschub passend für Geräte bis zum Format: 160 x 85 x 10 mm (BxHxT)
- Version XL: Media-Einschub passend für Geräte bis zum Format: 190 x 105 x 10 mm (BxHxT)
- Gerät weiter bedienbar
- Wassergeschützter Kabelzugang
- Zusatzhalter und Tasche in der Innenklappe
- Auch leer formstabil
- Schnellbefestigung am Lenker
- Wasserabweisende und staubfeste Reißverschlüsse
- Gepolstert und mit Innenfutter
- Trage-Gurt
- Wasserabweisendes, Fluorcarbon imprägniertes CORDURA-Gewebe
- Taschenklappe aus robustem, wasserdichtem Planenmaterial mit verschweißtem Einschub

*Im Bild evtl. dargestellte weitere Produkte gehören nicht zum Lieferumfang!*

<b>schwarz / L</b>	<b>Art.-Nr.: 29870-302</b>
<b>schwarz / XL</b>	<b>Art.-Nr.: 29870-402</b>



imprägniertes CORDURA-Gewebe



Media-Einschub für unterschiedliche Geräte



Schnellbefestigung am Lenker per hochfestem Klettverschluss



Gepolstert und mit Innenfutter





ORIGINAL  
*Classic*



Media-Version mit Sichtfenster



Schnellbefestigung per hochfestem Klettverschluss



E-Connect: wasserabweisender Kabelausgang

## WUNDERLICH LENKERTASCHE »BARBAG MEDIA«

- Leicht an-/abnehmbar
- Sicherer Halt unter allen Bedingungen
- Version L: Media-Einschub passend für Geräte bis zum Format: 130 x 70 x 10 mm (BxHxT)
- Version XL: Media-Einschub passend für Geräte bis zum Format: 155 x 90 x 10 mm (BxHxT)
- Gerät weiter bedienbar
- Wassergeschützter Kabelzugang
- Zusatzhalter und Tasche in der Innenklappe
- Auch leer formstabil
- Schnellbefestigung am Lenker
- Wasser-/staubfeste Reißverschlüsse
- Gepolstert und mit Innenfutter
- Trage-Gurt
- Wasserabweisendes, Fluorcarbon imprägniertes CORDURA-Gewebe

*Im Bild evtl. dargestellte weitere Produkte gehören nicht zum Lieferumfang!*

schwarz / L	Art.-Nr.: 29870-100
schwarz / XL	Art.-Nr.: 29870-200

## WUNDERLICH LENKERTASCHE »BARBAG EVO«

Alle Vorzüge des »BarBagMedia«, jedoch ohne Geräte-Einschub.

*Im Bild evtl. dargestellte weitere Produkte gehören nicht zum Lieferumfang!*

schwarz	Art.-Nr.: 29870-000
---------	---------------------



### Testen Sie Ihr neues Wunderlich Produkt garantiert ohne Risiko!

Wenn Sie nicht zufrieden sind, können Sie den Artikel innerhalb von **60 Tagen** ab Kaufdatum zurückgeben.



»BarBagEvo«



»BarBagMedia L«



»BarBagMedia XL«

## WUNDERLICH HECKROLLE »MAMMUT«



Exakt passende Heckrolle zu unseren Seitentaschen.

- Gewachste Baumwolle mit Verstärkungen und Riemen aus Rindleder
- Widerstandsfähiges Innenfutter
- 17 Liter Volumen
- Sichere Befestigung über eingearbeitete Riemendurchführungen und abgestimmten, einstellbaren Expander-Riemen
- Hoher Tragekomfort
- Große Öffnung mit Reißverschluss und staubdichter Abdeckleiste aus Echtleder mit Klettverschluss
- Rolle kann auf Sitzbank oder Heckträger montiert werden
- Handgefertigt
- In schwarz, braun oder dunkel-oliv verfügbar
- inklusive Trageriemen



*Im Bild evtl. dargestellte weitere Produkte gehören nicht zum Lieferumfang.*

<b>schwarz</b>	<b>Art.-Nr.: 44115-612</b>
<b>braun</b>	<b>Art.-Nr.: 44115-602</b>
<b>dunkel-oliv</b>	<b>Art.-Nr.: 44115-622</b>

## WUNDERLICH GURT BAND

Stabiles Gurtband mit Metallklemmschnalle für sicheren Halt und einfache Handhabung. Dehnen sich nicht und sind stufenlos einstellbar. Da behält alles seinen Platz und ist bestens gesichert! Lässt sich leicht kürzen. Länge 200 cm / Breite 2 cm

<b>schwarz</b>	<b>Art.-Nr.: 25120-012</b>
<b>blau</b>	<b>Art.-Nr.: 25120-010</b>



## WUNDERLICH »RACK PACK«

Die perfekte Weiterentwicklung unserer bewährten Combi-Bag-Tasche mit allen Vorzügen und weiteren Pluspunkten!

- Leichte Beladung dank der Öffnung über die gesamte Länge
- Absolut wasserdichter Rollverschluss
- Extrem widerstandsfähiges, 3D-verschweißtes PD 620-Material
- Hand-Tragegriff
- Gepolsterter Schulter-Tragegurt
- Wunderlich Edition
- 49 Liter Volumen
- 100% staub- und wasserdicht
- Abmessungen: (H x B x T) 34 cm x 61 cm x 32 cm

*Im Bild evtl. dargestellte weitere Produkte gehören nicht zum Lieferumfang.*

<b>schwarz</b>	<b>Art.-Nr.: 25180-102</b>
----------------	----------------------------

## WUNDERLICH GURT BAND

Stabiles Gurtband mit Metallklemmschnalle für sicheren Halt und einfache Handhabung. Dehnen sich nicht und sind stufenlos einstellbar. Da behält alles seinen Platz und ist bestens gesichert! Lässt sich leicht kürzen. Länge 200 cm / Breite 2 cm

<b>schwarz</b>	<b>Art.-Nr.: 25120-012</b>
<b>blau</b>	<b>Art.-Nr.: 25120-010</b>



MADE BY  
WUNDERLICHGARANTIE  
5<sup>er</sup>  
JAHRE

## WUNDERLICH WERKZEUGROLLE »MAMMUT«

Robuste Werkzeugrolle nach Original-Vorlagen aus den 1920er-Jahren mit modernem KnowHow gefertigt.

- Gewachste Baumwolle mit Riemen aus Rindleder
- Kann auch an allen Rundrohren befestigt werden (Lederriemen-Set im Lieferumfang)
- Handgefertigt
- In schwarz, braun oder dunkel-oliv verfügbar

*Im Bild evtl. dargestellte weitere Produkte gehören nicht zum Lieferumfang.*



<b>schwarz</b>	<b>Art.-Nr.: 44115-700</b>
<b>braun</b>	<b>Art.-Nr.: 44115-710</b>
<b>dunkel-oliv</b>	<b>Art.-Nr.: 44115-720</b>

MADE BY  
WUNDERLICHGARANTIE  
5<sup>er</sup>  
JAHRE

## WUNDERLICH TASCHE FÜR KOFFER-DECKEL

Jetzt können auch die Koffer-Deckel praktisch und sinnvoll genutzt werden.

- Innentasche für alle Koffer und Topcases
- Hauptfach und zwei Außen-Einsteckfächer
- Leichte, sichere Befestigung mit je zwei Hochleistungs-Kletts
- Tasche kann schnell entnommen und wieder eingesetzt werden
- Hochfestes und abriebsicheres Gewebe
- Feste Gewebeplatte an der Unterseite
- Griffiger Zipper

*Im Bild evtl. dargestellte weitere Produkte gehören nicht zum Lieferumfang.*

<b>schwarz / Stück</b>	<b>Art.-Nr.: 44180-000</b>
------------------------	----------------------------





## TOPCASES » JOURNEY «

Die bewährte Generation von Hepco & Becker im revolutionären Target Design mit Ein-Schloss-System zum Öffnen und Abnehmen über ein Schloss. Lackierbarer Kunststoff, absolut wasserdicht und verstärkte Kanten. Passt auf alle H & B-Topcaseträger. Sicherer Stand des abgestellten Topcases. Öffnet exakt auf 90°. Optional erhältlich sind Innentasche, Rückenpolster, Reling und Lackschutzfolie. TÜV-geprüft.

*Im Bild evtl. dargestellte weitere Produkte gehören nicht zum Lieferumfang.*

### TC 40

Der kompakte TC 40 fasst satte 38 Liter Gepäck und passt sich harmonisch fast jedem BMW-Heck an.

<b>schwarz</b>	<b>Art.-Nr.: 35240-002</b>
<b>schwarz/silber</b>	<b>Art.-Nr.: 35240-003</b>

### TC 50

Das Mega-Topcase mit Platz für zwei System4-Helme plus Gepäck. Die formale Reduzierung passt besonders gut mit Original Koffern. 48 Liter Volumen.

<b>schwarz</b>	<b>Art.-Nr.: 35250-002</b>
<b>schwarz/silber</b>	<b>Art.-Nr.: 35250-003</b>
<b>schwarz</b>	<b>Art.-Nr.: 37710-002*</b>

*\* Wahlweise zur sicheren Montage auf Krauser sowie Hepco&Becker Topcaseträger oder auch mittels Adapterplatte auf Fremdträgern lieferbar. Dann aber nur einsetzbar, wenn eine plane Auflagefläche für die Adapterplatte zur Verfügung steht!*

### Topcaseträger

<b>schwarz</b>	<b>Art.-Nr.: 25802-002</b>
----------------	----------------------------



TC 50 schwarz



TC 50 schwarz/silber



## TOPCASE ZUBEHÖR » JOURNEY «

*Im Bild evtl. dargestellte weitere Produkte gehören nicht zum Lieferumfang.*

### Rückenpolster

<b>schwarz / TC 50</b>	<b>Art.-Nr.: 35320-000</b>
------------------------	----------------------------



MEHR INFOS AUF CLASSICBYWUNDERLICH.DE



TC 50 mit Reling und Rückenpolster





rauch



transparent

## WUNDERLICH LAMPENMASKE »VINTAGE«

Diese minimalistische Lampenmaske im Norton Manx-Stil stellt den idealen Kompromiss zwischen Verkleidung und echtem Roadster-Feeling dar. Das Retro-Design ergänzt die Front jedes Zweiventilers ideal und sorgt zudem für eine spürbare Verringerung des Winddrucks. Leichter aber robuster ABS-Kunststoff. Einfache Selbstmontage. Mit ABE.

### Die Fakten:

- Puristisches Retro-Design im Norton Manx-Stil
- Nachhaltige Verringerung des Winddrucks
- Spürbare Entlastung für Oberkörper und Kopf
- Hohe Dauer-Reisegeschwindigkeit möglich
- Maske aus leichtem aber robustem 5 mm ABS-Kunststoff
- Anbausatz aus Edelstahl, schwarz beschichtet, inklusive Befestigungsmaterial
- Einfache Selbstmontage
- Maße: Breite ca. 210/255mm, Tiefe ca. 120mm, Höhe ca. 265mm
- Passend für 7" Scheinwerfer (ca. 180mm Durchmesser)

### Hinweise:

- Die unlackierte Lampenmaskenvariante ist nicht UV-beständig. Wir empfehlen daher, die Maske lackieren zu lassen.
- Passend dazu bitte mitbestellen (siehe Zubehör): Verkleidungsscheibe »VINTAGE« in den Farben transparent, rauch oder gelb erhältlich.
- Die Lampenmaske passt nur auf unseren 7" Klarglas »Reno« Scheinwerfer (Art. 44470-002 bzw. 44470-003).
- Diese Kombination passt perfekt mit unseren Lampenhaltern Highsider (Art. 44476-000 bzw. 44476-002)

*Im Bild evtl. dargestellte weitere Produkte gehören nicht zum Lieferumfang!*

### R 100 R

Art.-Nr.: 44475-300

### Passende Scheiben

transparent Art.-Nr.: 30471-301

rauch Art.-Nr.: 30471-302



Verkleidungsschrauben für GS

## VERKLEIDUNGSSCHRAUBEN

Durch die genau abgelängten und rostsicher verzinkten Rändelschrauben kann die Verkleidungsscheibe der GS blitzschnell auf die individuellen Bedürfnisse eingestellt werden.

### Satz

Art.-Nr.: 37520-000

## WUNDERLICH SPOILERAUFSATZ »VARIO-ERGO+«

Das größte Problem der Original-Verkleidungsscheiben ist die nicht individuell definierbare Abrisskante und die dadurch entstehenden Turbulenzen. Wir haben das Funktionsprinzip der SAENG-Verkleidungsergänzungen optimiert und entscheidend verbessert. Empfehlung: Wenn Sie mit den Proportionen der Originalscheibe zufrieden sind, werden jedoch von Turbulenzen genervt, dann würden wir den Einsatz dieses Spoilers empfehlen.

### Die Fakten:

- leichte Verstellung
- schnell an- und abbaubar
- sicherer Halt
- gewichtsoptimierter, gefräster Haltemechanismus
- eloxiertes Dural-Aluminium
- bruchsichere Lexan-Scheibe
- mit ABE

*Im Bild evtl. dargestellte weitere Produkte gehören nicht zum Lieferumfang!*

transparent/silber

Art.-Nr.: 20280-001

rauch/titan

Art.-Nr.: 20280-002

Classic  
by Wunderlich



Der Vario-ERGO+ optimiert jede Scheibe



# WELCHES MODELL DARF ES DENN SEIN?

Soll der Boxer möglichst originalgetreu restauriert werden oder dient er »nur« als Basis für einen Umbau? Grundsätzlich macht es sicherlich keinen Sinn, sich eine seltene und teure R 90 S oder R 80 G/S Paris Dakar zuzulegen, um diese dann komplett, den eigenen Vorstellungen entsprechend »umzugestalten« – das tut man nicht! Wer allerdings restaurieren und dabei möglichst nah am Original bleiben möchte, der sollte sich schon überlegen, welches Modell Potential zu einem Klassiker hat, damit das Geld auch gut angelegt ist.

Der preiswerteste Einstieg für Customizer ist sicherlich eine R 45 oder R 65, die es noch für kleines Geld gibt und die auch zumeist noch nicht so hohe Laufleistungen haben, womit die teure Motorinstandsetzung auch schon mal flach fallen dürfte. Wer mehr Leistung und Hubraum benötigt, darf auch zu den 800er Straßenmodellen greifen, die aber bereits deutlich teurer gehandelt werden.

Soll das Custombike besonders cool aussehen und sich möglichst weit vom Original entfernen, dann sind sicherlich die alten /5 und /6 Modelle eine gute Basis. Sie sind zwar deutlich älter und von daher auch teurer in der Instandsetzung, weisen aber einen gravierenden Vorteil auf: Bei den älteren Modellen sind die Auflagen vom TÜV nicht so hoch, was gerade im Bereich der Schalldämmung (Auspuff- und Ansaugeräusche) von Vorteil sein kann.

Modelle, die z.B. vor dem 01. 01.1989 zugelassen wurden, müssen auch die sogenannte Abgassonderuntersuchung nicht über sich ergehen lassen, was oftmals leichter in Einklang mit den eigenen Umbaumaßnahmen zu bringen ist. Ratsam ist aber auf jeden Fall die ausgetauschten Original-Bauteile immer noch aufzubewahren, damit ein Rückbau und der damit einhergehende TÜV-Segen überhaupt noch möglich ist.

Bei den großen 1000er Motoren sind die RT-Modelle noch relativ günstig zu haben, die aber in der Regel auch schon über hohe Laufleistungen verfügen. Wer gern etwas sportiver und stabiler unterwegs ist, sollte zu den letzten Jahrgängen mit Paralever-Hinterradaufhängung greifen, die mit einigen feinen Modifikationen enormen Fahrspaß garantieren.

Eine R 80 oder R 100 R oder sogar eine Mystic sind noch recht umfangreich im Angebot, sind mit 50 bzw. 60 PS auch ausreichend motorisiert und lassen sich mit einigem handwerklichen Geschick auf unter 200 Kilo abspecken. Hoch im Kurs stehen weiterhin die G/S und GS-Modelle. Aufgrund der Nachfrage sind sie nicht nur teurer, sie haben in der Regel auch ordentlich hohe Laufleistungen und sind teilweise auch nicht geschont worden, was eine aufwändige Restauration nach sich zieht.

## PREISVORSTELLUNG

Die Gebrauchtpreise für die alten Zweiventil-Boxer gehen stabil nach oben. Eine R 80 G/S Paris Dakar oder R 90 S sind schon fast unbezahlbar, weitere Modelle werden folgen, da die Boxer nicht nur bei den Customizern hoch im Kurs stehen.

Den besten und vor allen Dingen aktuellsten Vergleich hat man sicherlich immer bei den Verkaufsportalen oder bei ebay, wobei hier manche Preisvorstellungen mit der Realität »noch« nicht viel gemein haben. Eine grobe Preiseinschätzung gibt auch unsere Modellübersicht auf den Folgeseiten.

## DIE GRÖßTEN BÖRSEN

[www.mobile.de](http://www.mobile.de)

[www.motoscout.de](http://www.motoscout.de)

## BESICHTIGUNG

Beim ersten Kontakt sollte man sich nicht vom günstigen Kaufpreis oder einer schönen Optik blenden lassen. Wer sich zuvor ein wenig informiert hat, kann die wichtigsten Punkte selbst schon mal vor Ort kontrollieren und spart so

womöglich viel Geld und Ärger, oder er kann den Preis mit guten Argumenten womöglich noch in die richtige Richtung korrigieren.

## DIE WICHTIGSTEN CHECKPUNKTE AN FAHRZEUG & PAPIEREN

- Rahmennummer mit Eintrag im KFZ-Schein vergleichen
- Motornummer überprüfen – sollte mit Rahmennummer identisch sein
- sind die Zubehör-Bauteile im Fz.-Schein eingetragen (z.B. Auspuff, Bremsleitung etc.)
- Tank und Verkleidungsteile auf Kratzer und Beulen untersuchen

- ist das Bordwerkzeug vorhanden und komplett?
- sind bei den Seitendeckeln noch alle Plastikflaschen vorhanden?
- Funktionsprüfung aller elektrischer Verbraucher
- Tank von Innen ausleuchten – Korrosion?
- weist der Motorschutz Dellen auf, ist von einem vermehrten Einsatz im Gelände auszugehen
- sind die Bedienelemente am Lenker ausgebleichen, stand das Fahrzeug viel im Freien
- ist die Sitzbank durchgesessen – sind die Nähte noch dicht?
- hat die Sitzbank bereits am Tank gescheuert (Lackabrieb?)
- ist die Tacho-Einheit von innen beschlagen?
- Speichen optisch prüfen (Rost?) und evtl. Spannung kontrollieren
- Bremse vorn und hinten prüfen – ist ein Druckpunkt spürbar?
- Reifen Zustand und Alter prüfen

## DIE WICHTIGSTEN CHECKPUNKTE AM MOTOR

- springt der Motor gut an und läuft im Leerlauf rund?
- sind die Zylinderfüße trocken?
- sind die Gummis der Stößelrohre leicht feucht oder tropft es dort?
- weist das Getriebe Spuren von Undichtigkeiten auf?
- lässt sich das Getriebe sauber durchschalten?
- trennt die Kupplung auch unter Last noch sauber?
- Auspuffanlage auf Rost und Dichtheit prüfen – Ganzjahresfahrer?
- lässt sich das Hinterrad im Leerlauf ruckfrei drehen – Schäden am Getriebe und/oder Hinterachse

## DIE WICHTIGSTEN CHECKPUNKTE AM FAHRWERK

- Lenkanschlag kontrollieren
- Lenkkopflager prüfen – geht die entlastete Lenkstange leichtgängig von links nach rechts?
- Radlager prüfen – leichtgängig und spielfrei?
- Faltenbälge oder Manschetten der Gabel abziehen und Gabelsimmerringe auf Dichtheit überprüfen
- sind die oder der Stoßdämpfer hinten noch dicht?
- sind die hydraulischen Teile der Bremsanlage alle dicht?
- Bremsscheiben auf Riefen und Risse untersuchen
- Felgen auf Schlag prüfen
- ist die Elektrik unter dem Tank noch Original – oder liegen die Kabel dort kreuz und quer?



# ALLE ZWEIVENTILER-BOXER

## VON 1969-1996 AUF EINEN BLICK

### R 50/5 (1969-1973)

Preis: 3.696 DM, Stückzahlen: 7.865  
 498 Kubik, Bohrung x Hub: 67 x 70,6 mm  
 Leistung: 32 PS bei 6400 /min  
 Drehmoment: 39 Nm bei 5000/min  
 Gewicht 210/205 kg, Tank 22/17,5 Liter,  
 Sitzhöhe 810 mm  
 V-max 157 km/h, 0-100 km/h in 10,2 s

### R 75/6 (1973-1976)

Preis: 7.110 DM, Stückzahlen: 17.587  
 745 Kubik, Bohrung x Hub: 82 x 70,6 mm  
 Leistung: 50 PS bei 6200/min  
 Drehmoment: 60 Nm bei 5000/min  
 Gewicht 215 kg, Tank 18 Liter,  
 Sitzhöhe 810 mm  
 V-max 177 km/h, 0-100 km/h in 6,7 s

### R 60/5 (1969-1973)

Preis: 3.996 DM, Stückzahlen: 22.721  
 599 Kubik, Bohr. x Hub: 73,5 x 70,6 mm  
 Leistung: 40 PS bei 6400 /min  
 m. Drehmoment: 49 Nm bei 5000/min  
 Gewicht 210/205 kg, Tank 22/17,5 Liter,  
 Sitzhöhe 810 mm  
 V-max 167 km/h, 0-100 km/h in 8,2 s

### R 90/6 (1973-1976)

Preis: 7.620 DM, Stückzahlen: 21.097  
 898 Kubik, Bohrung x Hub: 90 x 70,6 mm  
 Leistung: 60 PS bei 6500/min  
 Drehmoment: 73 Nm bei 5500/min  
 Gewicht 215 kg, Tank 18 Liter,  
 Sitzhöhe 810 mm  
 V-max 188 km/h, 0-100 km/h in 5,2

### R 75/5 (1969-1973)

Preis: 4.996 DM, Stückzahlen: 38.370  
 745 Kubik, Bohrung x Hub: 82 x 70,6 mm  
 Leistung: 50 PS bei 6200 /min  
 Drehmoment: 60 Nm bei 5000/min  
 Gewicht 210/205 kg, Tank 22/17,5 Liter,  
 Sitzhöhe 850 mm  
 V-max 175 km/h, 0-100 km/h in 6,4 s

### R 90 S (1973-1976)

Preis: 9.130 DM, Stückzahlen: 17.465  
 898 Kubik, Bohrung x Hub: 90 x 70,6 mm  
 Leistung: 67 PS bei 7000 /min  
 Drehmoment: 76 Nm bei 5500/min  
 Gewicht 220 kg, Tank 24 Liter,  
 Sitzhöhe 810 mm  
 V-max 200 km/h, 0-100 km/h in 4,8 s

### R 60/6 (1973-1976)

Preis: 5.992 DM, Stückzahlen: 13.511  
 599 Kubik, Bohrung x Hub: 73,5x70,6 mm  
 Leistung: 40 PS bei 6400 /min  
 Drehmoment: 49 Nm bei 5000/min  
 Gewicht 210 kg, Tank 18 Liter,  
 Sitzhöhe 810 mm  
 V-max 167 km/h, 0-100 km/h in 7,7 s

### R 60/7 (1976-1980)

Preis: 5.992 DM, Stückzahlen: 11.163  
 599 Kubik, Bohrung x Hub: 73,5x70,6 mm  
 Leistung: 40 PS bei 6400/min  
 Drehmoment: 49 Nm bei 5000/min  
 Gewicht 215 kg, Tank 24 Liter,  
 Sitzhöhe 810 mm  
 V-max 167 km/h, 0-100 km/h in 7,7 s



Classic  
 by Wunderlich



**R 75/7 (1976-1979)**

Preis: 7.985 DM, Stückzahlen: 6.264  
 745 Kubik, Bohrung x Hub: 82 x 70,6 mm  
 Leistung: 50 PS bei 6200/min  
 Drehmoment: 59 Nm bei 5000/min  
 Gewicht 215 kg, Tank 24 Liter,  
 Sitzhöhe 810 mm  
 V-max 177 km/h, 0-100 km/h in 6,7 s

**R 100/7 (1976-1978)**

Preis: 8.590 DM, Stückzahlen: 12.056  
 980 Kubik, Bohrung x Hub: 94 x 70,6 mm  
 Leistung: 60 PS bei 6500/min  
 Drehmoment: 73 Nm bei 4500/min  
 Gewicht 215 kg, Tank 24 Liter,  
 Sitzhöhe 810 mm  
 V-max 188 km/h, 0-100 km/h in 5,1 s

**R 100 S (1976-1980)**

Preis: 10.190 DM, Stückzahlen: 11.762  
 980 Kubik, Bohrung x Hub: 94 x 70,6 mm  
 Leistung: 65 PS bei 6600/min  
 Drehmoment: 75 Nm bei 5500/min  
 Gewicht 220 kg, Tank 24 Liter,  
 Sitzhöhe 810 mm  
 V-max 188 km/h, 0-100 km/h in 5,1 s

**R 100 RS 1 (1976-1980)**

Preis: 11.210 DM, Stückzahlen: 22.083  
 980 Kubik, Bohrung x Hub: 94 x 70,6 mm  
 Leistung: 70 PS bei 7250/min  
 Drehmoment: 76 Nm bei 5500/min  
 Gewicht 230 kg, Tank 24 Liter,  
 Sitzhöhe 810 mm  
 V-max 190, 0-100 km/h in 4,6 s

**R 80/7 (1977-1980)**

Preis: 7.990 DM, Stückzahlen: 18.552  
 785 Kubik, Bohrung x Hub: 83 x 70,6 mm  
 Leistung: 50 PS bei 7250/min  
 Drehmoment: 58 Nm bei 5500/min  
 Gewicht 215 kg, Tank 24 Liter,  
 Sitzhöhe 810 mm  
 V-max 177 km/h, 0-100 km/h in 6,4 s

**R 100 T (1978-1980)**

Preis: 9.290 DM, Stückzahlen: 5.643  
 980 Kubik, Bohrung x Hub: 94 x 70,6 mm  
 Leistung: 65 PS bei 6600/min  
 Drehmoment: 76 Nm bei 5500/min  
 Gewicht 215 kg, Tank 24 Liter,  
 Sitzhöhe 810 mm  
 V-max 190 km/h, 0-100 km/h in 4,7 s

**R 100 RT 1 (1978-1980)**

Preis: 11.480 DM, Stückzahlen: 6.354  
 980 Kubik, Bohrung x Hub: 94 x 70,6 mm  
 Leistung: 70 PS bei 7250/min  
 Drehmoment: 77 Nm bei 5500/min  
 Gewicht 240 kg, Tank 24 Liter,  
 Sitzhöhe 810 mm  
 V-max 185 km/h, 0-100 km/h in 5,0 s

**R 45 /1 (1978-1980)**

Preis: 5.880 DM Stückzahlen: 15.9054  
 473 Kubik, Bohrung x Hub: 70 x 61,5 mm  
 Leistung: 27/35 PS bei 6500/7250/min  
 Drehmoment: 32/38 Nm bei 5000/5500min  
 Gewicht 205 kg, Tank 22 Liter,  
 Sitzhöhe 770 mm,  
 V-max 145/160 km/h, 0-100 km/h in 8,5/7,4 s

**R 65 /1 (1978-1980)**

Preis: 6.980 DM Stückzahlen: 11.975  
 650 Kubik, Bohrung x Hub: 82 x 61,5 mm  
 Leistung: 45 PS bei 7250/min  
 Drehmoment: 50 Nm bei 5500/min  
 Gewicht 205 kg, Tank 22 Liter,  
 Sitzhöhe 770 mm  
 V-max 175 km/h, 0-100 km/h in 5,9 s

**R 100 (1980-1984)**

Preis: 10.160 DM Stückzahlen: 10.111  
 980 Kubik, Bohrung x Hub: 94 x 70,6 mm  
 Leistung: 67 PS bei 7000/min  
 Drehmoment: 72 Nm bei 5500/min  
 Gewicht 225 kg, Tank 24 Liter,  
 Sitzhöhe 810 mm  
 V-max 190 km/h, 0-100 km/h in 5 s

**R 80 RT 1 (1980-1984)**

Preis: 10.990 DM Stückzahlen: 7.315  
 798 Kubik, Bohrung x Hub: 84 x 70,6 mm  
 Leistung: 50 PS bei 6500/min  
 Drehmoment: 59 Nm bei 3500/min  
 Gewicht 235 kg, Tank 24 Liter,  
 Sitzhöhe 810 mm  
 V-max 161 km/h, 0-100 km/h in 7,1 s

**R 100 CS (1980-1984)**

Preis: 11.260 DM Stückzahlen: 4.038  
 980 Kubik, Bohrung x Hub: 94 x 70,6 mm  
 Leistung: 70 PS bei 7000/min  
 Drehmoment: 76 Nm bei 6000/min  
 Gewicht 220 kg, Tank 24 Liter,  
 Sitzhöhe 810 mm  
 V-max 200 km/h, 0-100 km/h in 4,4 s

**R 100 RT 2+ (1980-1984)**

Preis: 13.450 DM Stückzahlen: 11.661  
 980 Kubik, Bohrung x Hub: 94 x 70,6 mm  
 Leistung: 70 PS bei 7250/min  
 Drehmoment: 76 Nm bei 5500/min  
 Gewicht 245 kg, Tank 24 Liter,  
 Sitzhöhe 810 mm  
 V-max 185 km/h, 0-100 km/h in 5,0 s

**R 100 RS 2 (1980-1984)**

Preis: 13.450 DM Stückzahlen: 11.565  
 980 Kubik, Bohrung x Hub: 94 x 70,6 mm  
 Leistung: 70 PS bei 7250/min  
 Drehmoment: 76 Nm bei 5500/min  
 Gewicht 230 kg, Tank 24 Liter,  
 Sitzhöhe 810 mm  
 V-max 190, 0-100 km/h in 4,6 s

**R 45 /2 (1980-1985)**

Preis: 6.940 DM Stückzahlen: 11.343  
 473 Kubik, Bohrung x Hub: 70 x 61,5 mm  
 Leistung: 27/35 PS bei 6500/7250/min  
 Drehmoment: 32/38 Nm bei 5000/5500min  
 Gewicht 205 kg, Tank 22 Liter,  
 Sitzhöhe 750 mm,  
 V-max 145/160 km/h, 0-100 km/h in 8,5/7,4 s

**R 65 /2 (1980-1985)**

Preis: 7.860 DM Stückzahlen: 16.859  
 650 Kubik, Bohrung x Hub: 82 x 61,5 mm  
 Leistung: 50 PS bei 7250/min  
 Drehmoment: 52 Nm bei 6500/min  
 Gewicht 205 kg, Tank 22 Liter,  
 Sitzhöhe 750 mm  
 V-max 175 km/h, 0-100 km/h in 5,8 s

**R 80 G/S (1980-1987)**

Preis: 8.290 DM Stückzahlen: 21.334  
 798 Kubik, Bohrung x Hub: 84 x 70,6 mm  
 Leistung: 50 PS bei 6500 /min  
 Drehmoment: 56,7 Nm bei 5000/min  
 Gewicht 191 kg, Tank 19,5 Liter,  
 Sitzhöhe 860 mm  
 V-max 168 km/h, 0-100 km/h in 5,6 s

**R 65 LS (1981-1985)**

Preis: 8.990 DM Stückzahlen: 6.389  
 650 Kubik, Bohrung x Hub: 82 x 61,5 mm  
 Leistung: 50 PS bei 7250 /min  
 Drehmoment: 52,3 Nm bei 6500/min  
 Gewicht 208 kg, Tank 22 Liter,  
 Sitzhöhe 750 mm  
 V-max 175 km/h, 0-100 km/h in 5,8 s

**R 80 ST (1982-1984)**

Preis: 9.490 DM Stückzahlen: 5.963  
 798 Kubik, Bohrung x Hub: 84 x 70,6 mm  
 Leistung: 50 PS bei 6500 /min  
 Drehmoment: 57 Nm bei 5000/min  
 Gewicht 198 kg, Tank 19,5 Liter,  
 Sitzhöhe 845 mm  
 V-max 174 km/h, 0-100 km/h in 6,0 s

**R 80 (1984-1995)**

Preis: 10.440 DM, Stückzahlen: 13.815  
 798 Kubik, Bohrung x Hub: 84 x 70,6 mm  
 Leistung: 50 PS bei 6500/min  
 Drehmoment: 58 Nm bei 4000/min  
 Gewicht 210 kg, Tank 22 Liter,  
 Sitzhöhe 807 mm  
 V-max 178 km/h, 0-100 km/h in 6,0 s

**R 80 G/S P.D. (1984-1987)**

Preis: 10.120 DM, Stückzahlen: 2.975  
 798 Kubik, Bohrung x Hub: 84 x 70,6 mm  
 Leistung: 50 PS bei 6500/min  
 Drehmoment: 57 Nm bei 5000/min  
 Gewicht 205 kg, Tank 32 Liter,  
 Sitzhöhe 860 mm  
 V-max 168 km/h, 0-100 km/h in 5,6 s

**R 80 RT 2 (1984-1995)**

Preis: 12.110 DM, Stückzahlen: 22.069  
 798 Kubik, Bohrung x Hub: 84 x 70,6 mm  
 Leistung: 50 PS bei 6500 /min  
 Drehmoment: 58 Nm bei 4000/min  
 Gewicht 227 kg, Tank 22 Liter,  
 Sitzhöhe 807 mm  
 V-max 170 km/h, 0-100 km/h in 6,4 s

**R 65 (1985-1993)**

Preis: 8.980 DM, Stückzahlen: 8.260  
 650 Kubik, Bohrung x Hub: 82 x 61,5 mm  
 Leistung: 48 PS bei 7250/min  
 Drehmoment: 47,8 Nm bei 3500/min  
 Gewicht 205 kg, Tank 22 Liter,  
 Sitzhöhe 807 mm  
 V-max 173 km/h, 0-100 km/h in 9,9 s

**R 100 RS/2 (1986-1992)**

Preis: 15.700 DM, Stückzahlen: 6.081  
 980 Kubik, Bohrung x Hub: 94 x 70,6 mm  
 Leistung: 60 PS bei 6500/min  
 Drehmoment: 74 Nm bei 3500/min  
 Gewicht 229 kg, Tank 22 Liter,  
 Sitzhöhe 807 mm  
 V-max 185 km/h, 0-100 km/h in 5,0 s



**R 80 GS 1 (1987-1990)**

Preis: 10.950 DM, Stückzahlen: 1.488  
 798 Kubik, Bohrung x Hub: 84 x 70,6 mm  
 Leistung: 50 PS bei 6500 /min  
 Drehmoment: 61 Nm bei 3750/min  
 Gewicht 210 kg, Tank 26 Liter,  
 Sitzhöhe 850 mm  
 V-max 168 km/h, 0-100 km/h in 6,0 s

**R 100 GS 1 (1987-1990)**

Preis: 12.990 DM, Stückzahlen: 13.363  
 980 Kubik, Bohrung x Hub: 94 x 70,6 mm  
 Leistung: 60 PS bei 6500 /min  
 Drehmoment: 76 Nm bei 3750/min  
 Gewicht 215 kg, Tank 26 Liter,  
 Sitzhöhe 830 mm  
 V-max 180 km/h, 0-100 km/h in 4,8 s

**R 100 RT 2 (1987-1995)**

Preis: 16.150 DM, Stückzahlen: 9.378  
 980 Kubik, Bohrung x Hub: 94 x 70,6 mm  
 Leistung: 60 PS bei 6500 /min  
 Drehmoment: 74 Nm bei 3500/min  
 Gewicht 229 kg, Tank 22 Liter,  
 Sitzhöhe 807 mm  
 V-max 182 km/h, 0-100 km/h in 5,0 s

**R 65 GS (1987-1992)**

Preis: 9.540 DM Stückzahlen: 1.727  
 650 Kubik, Bohrung x Hub: 82 x 61,5 mm  
 Leistung: 27 PS bei 6200 /min  
 Drehmoment: 45,5 Nm bei 3500/min  
 Gewicht 194 kg, Tank 19,5 Liter,  
 Sitzhöhe 860 mm  
 V-max 146 km/h, 0-100 km/h in 9,4 s

**R 80 GS 2 (1990-1994)**

Preis: 12.800 DM, Stückzahlen: 6.481  
 798 Kubik, Bohrung x Hub: 84 x 70,6 mm  
 Leistung: 50 PS bei 6500 /min  
 Drehmoment: 61 Nm bei 3750/min  
 Gewicht 215 kg, Tank 24 Liter,  
 Sitzhöhe 830 mm  
 V-max 168 km/h, 0-100 km/h in 6,0 s

**R 100 R (1991-1996)**

Preis: 14.950 DM, Stückzahlen: 16.936  
 980 Kubik, Bohrung x Hub: 94 x 70,6 mm  
 Leistung: 60 PS bei 6500/min  
 Drehmoment: 76 Nm bei 3750/min  
 Gewicht 225 kg, Tank 24 Liter,  
 Sitzhöhe 800 mm  
 V-max 180 km/h, 0-100 km/h in 4,9 s

**R 100 GS 2 (1990-1996)**

Preis: 14.800 DM, Stückzahlen: 8.730  
 980 Kubik, Bohrung x Hub: 94 x 70,6 mm  
 Leistung: 60 PS bei 6500 /min  
 Drehmoment: 76 Nm bei 3750/min  
 Gewicht 220 kg, Tank 24 Liter,  
 Sitzhöhe 830 mm  
 V-max 180 km/h, 0-100 km/h in 4,8 s

**R 100 R MYSTIC (1994-1996)**

Preis: 14.950 DM, Stückzahlen: 3.650  
 980 Kubik, Bohrung x Hub: 94 x 70,6 mm  
 Leistung: 60 PS bei 6500/min  
 Drehmoment: 76 Nm bei 3750/min  
 Gewicht 220 kg, Tank 24 Liter,  
 Sitzhöhe 790 mm  
 V-max 180 km/h, 0-100 km/h in 4,9 s

**R 100 GS P.D. (1989-1996)**

Preis: 15.950 DM, Stückzahlen: 9.007  
 980 Kubik, Bohrung x Hub: 94 x 70,6 mm  
 Leistung: 60 PS bei 6500 /min  
 Drehmoment: 76 Nm bei 3750/min  
 Gewicht 236 kg, Tank 38 Liter,  
 Sitzhöhe 850 mm  
 V-max 180 km/h, 0-100 km/h in 5,0 s

**R 80 R (1991-1994)**

Preis: 13.450 DM, Stückzahlen: 3.503  
 798 Kubik, Bohrung x Hub: 84 x 70,6 mm  
 Leistung: 50 PS bei 6500/min  
 Drehmoment: 61 Nm bei 3750/min  
 Gewicht 220 kg, Tank 24 Liter,  
 Sitzhöhe 800 mm  
 V-max 168 km/h, 0-100 km/h in 6,3 s

**R 80 R MYSTIC (1994-1995)**

Preis: nicht für D., Stückzahlen: 90  
 798 Kubik, Bohrung x Hub: 84 x 70,6 mm  
 Leistung: 50 PS bei 6500/min  
 Drehmoment: 61 Nm bei 3750/min  
 Gewicht 220 kg, Tank 24 Liter,  
 Sitzhöhe 790 mm  
 V-max 168 km/h, 0-100 km/h in 6,3 s

**R 80 GS BASIC (1996)**

Preis: 15.500 DM, Stückzahlen: 3.003  
 798 Kubik, Bohrung x Hub: 84 x 70,6 mm  
 Leistung: 50 PS bei 6500/min  
 Drehmoment: 61 Nm bei 3750/min  
 Gewicht 215/225 kg, Tank 19/32 Liter,  
 Sitzhöhe 850 mm  
 V-max 171 km/h, 0-100 km/h in 6,1 s

# WAS ERLAUBT DER TÜV ÜBERHAUPT?

Art, Umfang und Erfolg eines Umbaus hängen natürlich sehr stark davon ab, was der TÜV schlussendlich so zulässt. An welche Fahrzeugteile darf man überhaupt Hand anlegen, was wird bei der Prüfung ungerne gesehen und was hat überhaupt gar keine Aussicht auf Erfolg? Wir haben mal so die wichtigsten Eckdaten zusammengetragen, die abhängig vom Baujahr zum Teil variieren.

## RAHMEN

Schweißarbeiten am Rahmen sind grundsätzlich verboten, gebohrt und verformt werden darf er aber auch nicht. Alle Veränderungen (z.B. Rahmenheck kürzen oder verändertes Rahmenheck montieren etc.) müssen eingetragen werden.

## SITZBANK

Eine Änderungen über die Anzahl der Sitzplätze ist grundsätzlich eintragungspflichtig. Eine Doppelsitzbank mit Halteriemern zwischen den Sitzplätzen muss mindestens 65 cm lang sein. Bei einem festen Haltegriff hinten oder seitlich am Heckrahmen muss die Sitzfläche für zwei Personen mindestens 60 cm betragen. Ein Einzelsitz sollte 30-40 cm lang sein!

## FUßRASTEN

Fußrasten können gegen Zubehörteile getauscht werden, wobei deren Anzahl dem der Sitzplätze entsprechen muss. Fußrasten müssen grundsätzlich klappbar sein und es muss immer auch ein Gutachten bzw. eine ABE beiliegen, in der das Motorrad auch aufgeführt ist.

## LENKER

Lenker können grundsätzlich gegen Zubehörteile getauscht werden, wobei es sich bei den Zubehörlenkern um geprüfte Teile handeln muss, für die ein Festigkeitsgutachten oder eine ABE mit entsprechender Markierung auf dem Lenker vorliegen muss. Ein Eintrag ist bei den alten Zweiventilern in der Regel deswegen nötig, da in den meisten Fällen keine ABE vorliegt. Der TÜV prüft vor Ort den sachgerechten Umbau und die Freigängigkeit der Lenkung – Lenker darf beispielsweise die Finger bei maximalem Lenkeinschlag nicht einklemmen. Grundsätzlich gilt: Die Baubreite des Motorrades von 1 Meter darf nicht überschritten werden (es sei denn ein spezielles Teilegutachten liegt vor!). Bohrungen im Lenker sind nur zwischen den Lenkerklemmböcken erlaubt.

## BREMSEN

Bremsleitungen wie z.B. die Stahlflex-Leitungen mit oder ohne Kunststoffmantel sind zumeist eintragungsfrei, müssen aber gemäß den Einbauvorschriften des Herstellers verbaut sein. Bremsleitungen sollten grundsätzlich nicht verdreht werden und scheuerfrei verlegt sein. Bremsscheiben, wie z.B. die Wave-Scheiben, haben immer ein Gutachten oder eine ABE und müssen für das entsprechende Motorrad bestimmt sein. Bremsbeläge müssen eine nationale (KBA-Nr.) oder eine internationale (EG- oder ECE-Kennzeichnung) Zulassung auf der Rückseite aufweisen.

## REIFEN

Bei den Reifen muss grundsätzlich immer auf die richtige Größe und Bezeichnung geachtet werden. Ist der Hersteller im Schein vermerkt, muss auch der korrekte Reifentyp montiert sein.

Weiterreichende Herstellerfreigaben sind zumeist via Internet bei den Reifenherstellern herunterzuladen. Beim Einbau unbedingt die richtige Laufrichtung kontrollieren und schon vorab prüfen, ob der Reifen frei läuft. Liegt keine entsprechende Freigabe vor, lassen sich Alternativbereifungen bei korrekter Größe, Freigängigkeit und Fahrbarkeit auch per Einzelabnahme nachträglich vom TÜV eintragen.

## SEITEN- UND HAUPTSTÄNDER

Ein Seitenständer und/oder ein Hauptständer müssen vorhanden sein! Losfahren mit ausgeklapptem Ständer darf nicht möglich sein und der oder die Ständer müssen mittels Federn sicher in ihrer Ruheposition fixiert sein.

## RÜCKSPIEGEL

Deren Anzahl hängt von der Erstzulassung (EZ) ab: vor EZ 01.01.1990 reicht ein Rückspiegel links – ab EZ 01.01.1990 sind bei Fahrzeugen, die über 100 km/h fahren zwei Rückspiegel vorgeschrieben. Die Fläche sollte mindestens 60 cm<sup>2</sup> betragen – ab Bj. 1998 sind mindestens 68 cm<sup>2</sup> Fläche vorgeschrieben!

## RADABDECKUNG

Für Motorräder besteht national eine Vorschrift zur Radabdeckung: Sie sollte 150 mm über Achsmittelpunkt betragen und die Lauffläche der Reifen komplett abdecken. Bei Motorrädern mit EG-Zulassung ist allerdings keine bestimmte Radabdeckung mehr vorgeschrieben.

Eine übertriebene Radabdeckungsdemontage sollte dennoch vermieden werden, denn ergibt sich aus der Veränderung eine Verkehrsgefährdung, kann die Radabdeckung vom TÜV möglicherweise gefordert werden. Siehe auch Anbauvorschriften für Rückstrahler und Schlussleuchten.

## AUSPUFFANLAGE

Kennzeichnung: Alle Zubehöranlagen für die Straße tragen ein Genehmigungszeichen (KBA-Nr. oder EG- bzw. ECE-Zeichen). Bei der EG-ABE ist jeder Auspufftopf mit einer E-Nummern-Steuerung versehen, die die ABE in schriftlicher Form ersetzt – eine zusätzliche Eintragung entfällt, kann jedoch auf Wunsch erfolgen. Die Standard-ABE ist dagegen stets mitzuführen, wobei auch hier eine zusätzliche Eintragung entfällt, auf Wunsch jedoch erfolgen kann.

Beim TÜV-Gutachten kann die Anlage vom Prüfer abgenommen und in die Papiere eingetragen werden – nach Eintragung müssen keine weiteren Unterlagen mitgeführt werden. Beim Eigenbau ist eine Leistungs- und Geräuschmessung zwingend erforderlich (bis Bj. 1988), ab Bj. 1989 kommt zusätzlich noch eine Abgasuntersuchung dazu.

Folgende Fahrgeräuschgrenzwerte gelten für Zweiräder:

- bei EZ bis 13.09.1953 → 90 Phon
- bei EZ bis 20.05.1956 → 87 Phon
- bei EZ bis 31.12.1956 → 84 Phon
- bei EZ bis 12.09.1966 → 82 Phon
- bei EZ bis 30.09.1983 → 84 dB(A)N
- bei EZ bis 30.09.1990 → 82 dB(A)N
- ab 01.10.1995 → 80 dB(A)N

Wird ein Zubehörtopf im Laufe der Zeit deutlich lauter, so ist der Halter und nicht der Hersteller in der Pflicht! Gegebenenfalls muss der Topf erneuert werden. Eine Geräusch-Vergleichsmessung mit den in der Zulassung angegebenen Werten ist beim TÜV nach Terminabsprache möglich!

## SCHEINWERFER

Eine Begrenzungsleuchte/Standlicht ist nach EG vorgeschrieben und nach StVZO zulässig. Nach EG dürfen es auch zwei sein, wobei diese in der Breite symmetrisch zur Fz-Längsmittle angebracht sein müssen. Nach StVZO ist das Standlicht nur im Scheinwerfer erlaubt. Höhe: 350 – 1200 mm nach EG, nach StVZO bis 1500 mm im Abblendlicht.

Ein Abblendlicht ist vorgeschrieben, wobei es nach EG auch zwei sein dürfen. Bei zwei Scheinwerfern beträgt der maximal mögliche Abstand zueinander 200 mm (symmetrisch zur Fz-Längsmittle!). Nach StVZO darf das Abblendlicht maximal 200 mm vom Fernscheinwerfer montiert sein und auch hier nur symmetrisch zur Fz-Längsmittle. Höhe: 500 – 1200 mm, nach StVZO vor EZ 1.1.88 bis 1000 mm.

Das Fernlicht ist ebenfalls vorgeschrieben, wobei auch hier maximal zwei montiert sein können. Bei zwei Scheinwerfern darf der Abstand der leuchtenden Flächen zueinander maximal 200 mm in der Breite betragen. In der Höhe gibt es keine besonderen Vorschriften. Eine blaue Einschaltkontrollleuchte ist allerdings vorgeschrieben, nach StVZO ist auch eine Anzeige durch Schalterstellung ausreichend.

## BLINKER

Auch Fahrtrichtungsanzeiger benannt und laut StVZO ab EZ 01.01.1962 vorgeschrieben. In der Breite müssen die Blinker vorn nach EG-Vorschriften mindestens 240 mm weit auseinanderliegen, hinten sind es 180 mm. Nach StVZO sind es vorn 340 mm und hinten 240 mm. Lenkerendenblinker, die sogenannten »Ochsenaugen« müssen zueinander mindestens 560 mm Abstand halten. Die Einbauhöhe wird mit 350 – 1200 mm recht flexibel festgelegt. Die Einschaltkontrolle ist nach EG vorgeschrieben optisch (Blinkleuchte im Cockpit) oder akustisch (Piepser) möglich – beides geht natürlich auch! Nach StVZO sind Ochsenaugen bei EZ ab dem 1.1.87 nur noch in Verbindung mit zusätzlichen hinteren Blinkern zulässig. Bei einer zusätzlichen Warnblinkanlage ist ein besonderer Schalter zur synchronen Funktion aller Blinker vorgeschrieben und ebenfalls eine Einschaltkontrollleuchte – nach StVZO mit rotem Licht!

## NEBELSCHEINWERFER

Zugelassen ist einer – nach EG-Richtlinie sind es sogar zwei. In der Breite müssen die beiden dann symmetrisch zur Fahrzeug-Längsmittle angeordnet sein. Nach StVZO darf der Nebelscheinwerfer max. 250 mm von der Fz-Längsmittle entfernt angebaut sein – eine Montage auf dem Sturzbügel ist erlaubt. In der Höhe maximal wie das Abblendlicht und die Schaltung ist mit Begrenzungs-, Abblend- und Fernlicht möglich. Eine Einschaltkontrollleuchte ist zulässig.

## TAGFAHRLEUCHTEN

Tagfahrleuchten (TFL) dienen der besseren Erkennbarkeit von Kraftfahrzeugen bei Tageslicht. Der Anbau an Kraffträdern (Zweiräder über 45 km/h bauartbedingter Höchstgeschwindigkeit oder über 50 cm<sup>3</sup> Hubraum) ist zulässig, aber nicht vorgeschrieben. Aufgrund einer Änderung von § 17 StVZO darf ab dem 01.04.2013 bei Motorrädern am Tag anstelle des Abblendlichtes auch mit eingeschalteten Tagfahrleuchten gefahren werden. Unabhängig von der Ausrüstung eines Fahrzeugs mit TFL ist gemäß § 17 StVZO das Abblendlicht einzuschalten bei erheblicher Sichtbehinderung am Tag durch Nebel, Schneefall oder Regen, bei Dämmerung, Dunkelheit oder wenn die Sichtverhältnisse es sonst erfordern.

## BREMSLEUCHE

Ist vorgeschrieben, wobei nach StVZO erst ab EZ 01.01.1988. Die Anbaulage muss mittig erfolgen, wobei die Unterkante der Leuchte mindestens 250 mm (bzw. nach StVZO min. 350 mm) über der Straßenoberfläche montiert sein muss. Deren Oberkante darf sogar bis max. 1500 mm Höhe betragen.

## SCHLUSSLEUCHE

Ist vorgeschrieben, wobei die Anordnung wie bei der Bremsleuchte erfolgen muss.

## KENNZEICHENBELEUCHTUNG

Sind für Motorräder vorgeschrieben – besondere Anbauvorschriften sind nicht bekannt.

## RÜCKSTRAHLER

Sind für Zweiräder vorgeschrieben und sollten rund oder viereckig ausgeführt sein. Die Unterkante sollte mindestens 250 mm über dem Boden angebracht sein, die Oberkante max. 900 mm.

## KENNZEICHENHALTER

Hier gibt es nur Vorschriften hinsichtlich der Sichtbarkeit: Die Unterkante vom Kennzeichen sollte bei belastetem Fahrzeug min. 200 mm über der Fahrbahn liegen. Die Oberkante vom Kennzeichen darf maximal 1500 mm über Fahrbahn angebracht sein. Die Sichtbarkeit, also der Winkel aus dem das Kennzeichen voll sichtbar sein muss, beträgt 30° nach oben, 5° nach unten und je 30° zur Seite. Die Neigung des Kennzeichens darf an der Oberkante max. 30° nach vorne betragen, an der Unterkante max. 15° nach vorn. Das Kennzeichen muss beleuchtet sein!

## GEPÄCKTRÄGER

Unterliegen keiner Eintragungspflicht – die Bauteile dürfen aber nicht scharfkantig oder instabil sein.

# UNTERWEGS AUF TEST- UND FOTOFahrTEN

**WAS HIER NACH EINEM IDYLLISCHEN SONNTAGSAUSFLUG AUSSIEHT, IST MITUNTER HARTE ARBEIT. WELTWEIT, ABER AUCH AUF DEUTSCHLANDS STRAßEN UND WEGEN SIND WIR UNTERWEGS, SAMMELN ERFAHRUNGEN MIT UNSEREN PRODUKTEN, MIT UNSEREN MOTORRÄDERN, WIR TESTEN, FAHREN, REISEN, FOTOGRAFIEREN, SO WIE HIER IN SPANIEN. WO AUCH IMMER, WIE AUCH IMMER – WIR LIEBEN UND LEBEN MOTORRAD!**



# SIE SUCHEN EINEN WUNDERLICH PARTNER?

AM SCHNELLSTEN FINDEN SIE DIESEN ÜBER UNSERE POSTLEITZAHLEN-SUCHE AUF WUNDERLICH.DE.

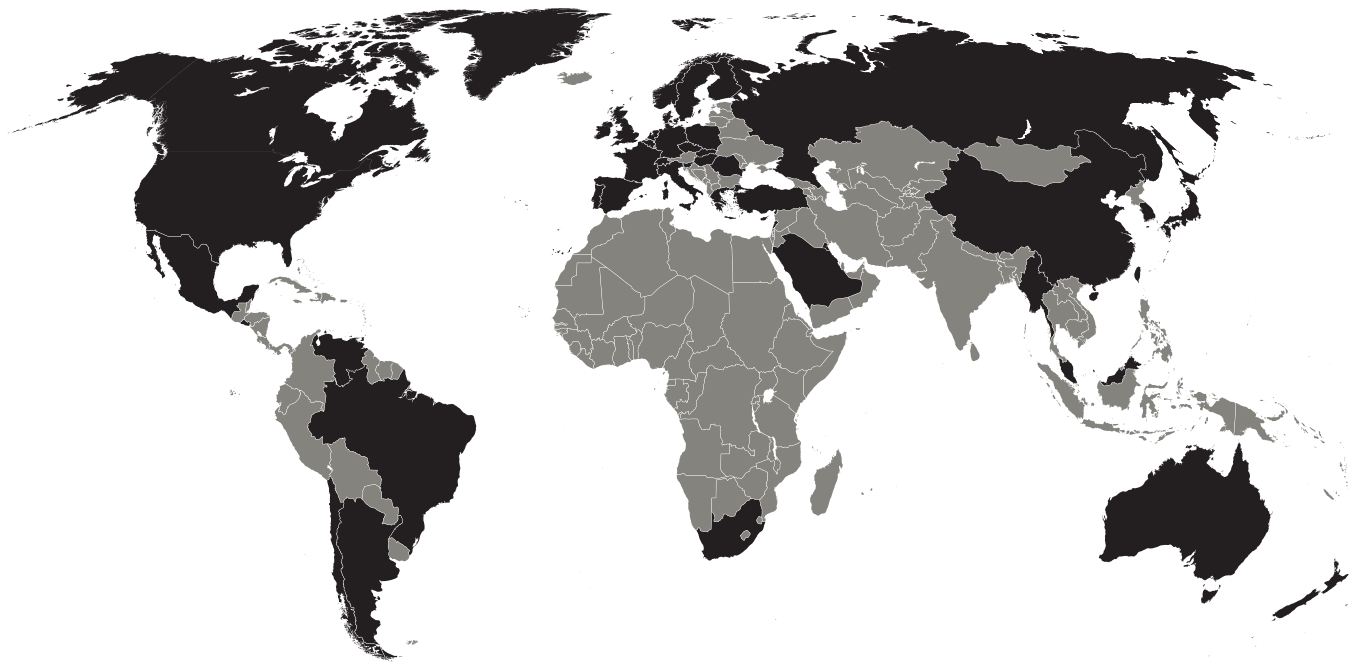

Finden Sie hier  
Ihren Wunderlich Partner

## WELTWEIT GRIFFBEREIT! DIE WUNDERLICH-APP.

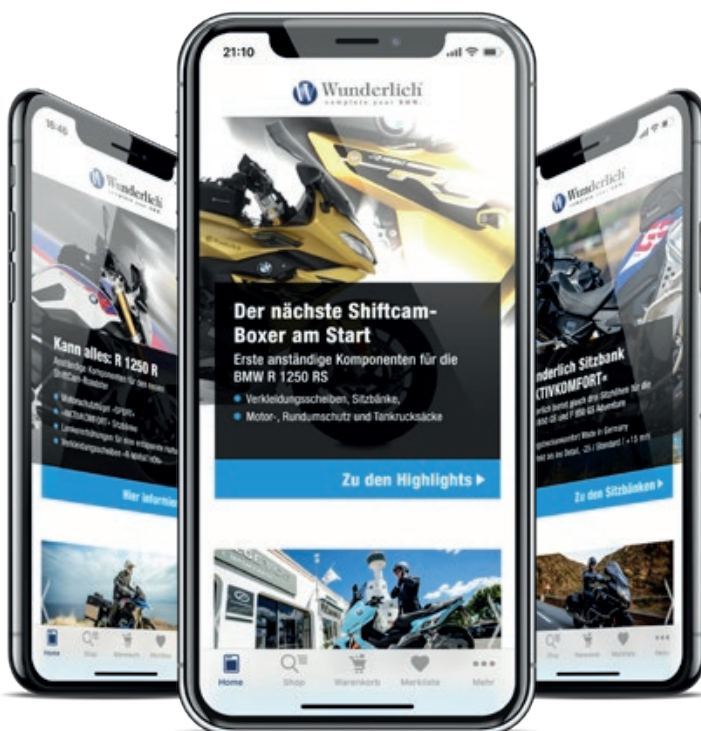

- + ONLINESHOP MIT RIESIGEM ANGEBOT
- + DIE NEUESTEN PRODUKTHIGHLIGHTS
- + HINTERGRUND-INFORMATIONEN
- + KATALOGBESTELLUNG
- + HÄNDLERSUCHE
- + SPANNENDE EVENTS
- + AKTIONEN & TERMINE
- + UND VIELES MEHR ...







# Allgemeine Geschäfts- und Lieferbedingungen (AGB) – Stand 30. September 2019

## I. Allgemeines, Kundenkreis, Sprache

- (1) Alle Angebote, Kaufverträge, Lieferungen und Dienstleistungen aufgrund von Bestellungen unserer Kunden (nachfolgend Kunden) auch über unseren Online-shop [www.wunderlich.de](http://www.wunderlich.de) (nachfolgend der »Onlineshop«), unsere App und unseren Katalog unterliegen diesen Allgemeinen Geschäftsbedingungen.
- (2) Unser Produktangebot richtet sich gleichermaßen an Verbraucher und Unternehmer, jedoch nur an Endabnehmer. Für Zwecke dieser Allgemeinen Geschäftsbedingungen, (a) ist ein Verbraucher jede natürliche Person, die den Vertrag zu einem Zweck abschließt, der weder ihrer gewerblichen noch ihrer selbständigen beruflichen Tätigkeit zugerechnet werden kann (§ 13 des Bürgerlichen Gesetzbuches –BGB) und (b) ist ein »Unternehmer« eine natürliche oder juristische Person oder eine rechtsfähige Personengesellschaft, die bei Abschluss des Vertrages in Ausübung ihrer gewerblichen oder selbständigen beruflichen Tätigkeit handelt (§ 14 Abs. 1 BGB).
- (3) Geschäftsbedingungen des Kunden finden keine Anwendung, auch wenn wir ihrer Geltung im Einzelfall nicht gesondert widersprechen.
- (4) Die Verträge mit dem Kunden werden in der jeweiligen Landessprache geschlossen, abhängig davon, auf welcher Seite des Onlineshops oder der App der Kunde die Bestellung abgibt. Erfolgt die Bestellung des Kunden über unsere deutschsprachige Website oder die deutschsprachige App, ist dementsprechend ausschließlich die deutsche Version dieser Allgemeinen Geschäftsbedingungen maßgeblich.
- (5) Wir behalten uns technische Änderungen, Irrtümer und Preisänderungen vor.

## II. Vertragsschluss

- (1) Unsere Angebote sind unverbindlich.
- (2) Durch Aufgabe einer Bestellung macht der Kunde ein verbindliches Angebot zum Kauf des betreffenden Produkts. Wir können das Angebot bis zum Ablauf des dritten auf den Tag des Angebots folgenden Werktages annehmen.
- (3) Wir werden dem Kunden unverzüglich nach Eingang des Angebots eine Bestätigung über den Erhalt des Angebots zusenden, die keine Annahme des Angebots darstellt. Das Angebot gilt erst als von uns angenommen, sobald wir gegenüber dem Kunden (per E-Mail) die Annahme erklären oder die Ware absenden. Der Kaufvertrag mit dem Kunden kommt erst mit unserer Annahme zustande.
- (4) Jeder Kunde, der Verbraucher ist, ist berechtigt, das Angebot nach Maßgabe der besonderen Widerrufs- und Rückgabebestimmung, die ihm im Rahmen der Bestellung auf unserer Website mitgeteilt wird, zu widerrufen und die Ware zurückzusenden.

## III. Preise und Zahlung

- (1) Unsere Preise schließen die gesetzliche Umsatzsteuer ein, nicht jedoch Versandkosten. Zölle und ähnliche Abgaben hat der Kunde zu tragen.
- (2) Soweit nicht ausdrücklich etwas anderes vereinbart ist, liefern wir nur gegen PayPal, Kreditkarte, gegen Vorkasse (in der im Onlineshop oder der App auf dem Bestellformular angegebenen Weise) oder per Nachnahme, jeweils gegen Rechnung. Auf Wunsch des Kunden, der im Bestellformular anzugeben ist, liefern wir die Ware auch gegen Barzahlung in unseren Geschäftsräumen in Graftschaff-Ringen aus.
- (3) Ist Lieferung auf Rechnung vereinbart, sind unsere Rechnungen innerhalb von 7 Werktagen nach Zusendung der Ware und Zugang der Rechnung beim Kunden zur Zahlung fällig.
- (4) Dem Kunden steht kein Aufrechnungs- oder Zurückbehaltungsrecht zu, soweit nicht die Gegenforderung unbestritten oder rechtskräftig festgestellt ist.

## IV. Versendung der Ware

- (1) Von uns angegebene Fristen und Termine für den Versand der Ware dürfen um bis zu zwei Werktagen überschritten werden. Dies gilt nicht, sofern ein fester Versandtermin vereinbart ist.
- (2) Sämtliche von uns bei der Bestellung angegebenen oder sonst vereinbarten Lieferfristen beginnen, (a) wenn Lieferung gegen Vorkasse vereinbart ist, am Tag des Eingangs des vollständigen Kaufpreises (einschließlich Umsatzsteuer und Versandkosten) oder (b) wenn Zahlung per Nachnahme oder auf Rechnung vereinbart ist, am Tag des Zustandekommens des Kaufvertrages.
- (3) Für die Einhaltung des Versandtermins ist allein der Tag der Übergabe der Ware durch uns an das Versandunternehmen maßgeblich.
- (4) Auch soweit Ware auf dem Bestellformular als »auf Lager« ausgezeichnet ist, sind wir zum jederzeitigen Abverkauf dieser Ware berechtigt, wenn
  - a) auf dem Bestellformular ein Hinweis auf die nur eingeschränkte Verfügbarkeit der Ware erfolgt ist oder
  - b) die Lieferung gegen Vorkasse erfolgt und die Zahlung nicht innerhalb eines Zeitraums von fünf Werktagen nach unserer Annahme des Angebots bei uns eingeht.
 In diesen Fällen erfolgt die Versendung innerhalb der vereinbarten oder von uns angegebenen Frist nur, solange der Vorrat reicht.
- (5) Ist keine Lieferfrist angegeben oder sonst vereinbart oder sind wir wegen des nach Absatz 4 zulässigen Abverkaufs nicht mehr zur Einhaltung einer vereinbarten Lieferfrist verpflichtet, gilt eine Versendung innerhalb von drei Wochen ab dem gemäß Absatz 1 maßgeblichen Zeitpunkt als vereinbart.
- (6) In dem Fall, dass unser Lieferant Ware, die auf dem Bestellformular als »nicht vorrätig« angegeben oder die gemäß Absatz 4 abverkauft wurde, nicht rechtzeitig an uns liefert, verlängert sich die jeweils nach dieser Ziffer 4 maßgebliche Lieferfrist

bis zur Belieferung durch unseren Lieferanten zuzüglich eines Zeitraums von drei Arbeitstagen, höchstens jedoch um einen Zeitraum von drei Wochen, vorausgesetzt, wir haben die Verzögerung der Lieferung durch unseren Lieferanten nicht zu vertreten und haben die Ware unverzüglich nachbestellt.

- (7) Falls die Ware aus einem der in Absatz 6 genannten Gründe nicht oder nicht rechtzeitig lieferbar ist, werden wir dies dem Kunden unverzüglich anzeigen. Ist die Ware auf absehbare Zeit nicht bei unseren Lieferanten verfügbar, sind wir zum Rücktritt vom Kaufvertrag berechtigt. Im Falle eines Rücktritts werden wir dem Kunden seine an uns geleisteten Zahlungen unverzüglich erstatten. Die gesetzlichen Rechte des Kunden wegen Lieferverzuges werden durch die vorstehende Regelung nicht berührt, wobei der Kunde Schadensersatz nur nach besonderer Maßgabe der Ziffer IX. dieser Allgemeinen Geschäftsbedingungen verlangen kann.

## V. Versand, Versicherung und Gefahrübergang

- (1) Alle Lieferungen erfolgen ab Werk Graftschaff-Ringen (Incoterm 2010 »EXW«) zzgl. Fracht- und Verpackungskosten. Soweit nicht ausdrücklich anders vereinbart, bestimmen wir die angemessene Versandart und das Transportunternehmen nach unserem billigen Ermessen.
- (2) Ist der Kunde Verbraucher, geht die Gefahr des zufälligen Untergangs, der zufälligen Beschädigung oder des zufälligen Verlusts der gelieferten Ware in dem Zeitpunkt auf den Kunden über, in dem die Ware an den Kunden ausgeliefert wird oder der Kunde in Annahmeverzug gerät. In allen anderen Fällen geht die Gefahr mit der Auslieferung der Ware an das Transportunternehmen auf den Kunden über.
- (3) Wir werden die Ware gegen die üblichen Transportrisiken auf unsere Kosten versichern.

## VI. Eigentumsvorbehalt

- (1) Wir behalten uns das Eigentum an der von uns gelieferten Ware bis zur vollständigen Zahlung des Kaufpreises (einschließlich Umsatzsteuer und Versandkosten) für die betreffende Ware vor.
- (2) Ist der Kunde Verbraucher, ist er ohne unsere vorherige schriftliche Zustimmung nicht berechtigt, die von uns gelieferte und noch unter Eigentumsvorbehalt stehende Ware weiterzuverkaufen.
- (3) Ist der Kunde Unternehmer, ist dieser berechtigt, die gelieferten Produkte im Rahmen ordnungsgemäßer Geschäftsführung zu veräußern, nicht aber zu verpfänden oder zur Sicherheit zu übereignen. Der Kunde tritt die ihm aus dieser Veräußerung entstehenden Forderungen gegen seine Abnehmer bereits jetzt an uns ab. Der Kunde ist verpflichtet, uns Auskunft über solche Forderungen zu geben sowie uns notwendige Unterlagen, insbesondere Rechnungskopien, zu übergeben, soweit der Kunde seinen Zahlungsverpflichtungen nicht nachkommt, insbesondere wenn sich der Kunde in Verzug mit seinen Zahlungsverpflichtungen befindet. Dies gilt auch dann, wenn einzelne oder sämtliche Forderungen in eine laufende Rechnung aufgenommen werden und das Saldo gezogen und anerkannt ist. Wir verpflichten uns, die uns zustehenden Sicherheiten auf Verlangen des Kunden freizugeben, soweit diese den Wert der zu sichernden Forderungen um mehr als 20% übersteigen.

## VII. Gewährleistung

- (1) Ist die gelieferte Ware mit einem Sachmangel behaftet, kann der Kunde von uns zunächst die Beseitigung des Mangels oder Lieferung von mangelfreier Ware verlangen. Ist jedoch der Kunde Unternehmer, können wir zwischen der Mängelbeseitigung oder Lieferung einer mangelfreien Sache wählen, wobei dies nur durch Anzeige in Textform (auch per Telefax oder E-Mail) gegenüber dem Kunden innerhalb von drei Arbeitstagen nach Zugang der Benachrichtigung über den Mangel erfolgen kann. Wir können die vom Käufer gewählte Art der Nacherfüllung verweigern, wenn diese nur mit unverhältnismäßigen Kosten möglich ist.
- (2) Falls die Nacherfüllung gemäß VII (1) fehlschlägt oder dem Kunden unzumutbar ist oder wir die Nacherfüllung verweigern, ist der Kunde jeweils nach Maßgabe des anwendbaren Rechts berechtigt, vom Kaufvertrag zurückzutreten, den Kaufpreis zu mindern oder Schadensersatz oder Ersatz seiner vergeblichen Aufwendungen zu verlangen. Für Ansprüche des Kunden auf Schadensersatz gelten außerdem die besonderen Bestimmungen gem. IX. dieser Allgemeinen Geschäftsbedingungen.
- (3) Die Gewährleistungsfrist beträgt zwei Jahre ab Lieferung, falls der Kunde Verbraucher ist, ansonsten zwölf Monate ab Lieferung.
- (4) Nur gegenüber Unternehmern gilt folgendes: Der Kunde hat die Ware unverzüglich nach Übersendung sorgfältig zu untersuchen. Die gelieferte Ware gilt als vom Kunden genehmigt, wenn ein Mangel uns nicht (a) im Falle von offensichtlichen Mängeln innerhalb von fünf Werktagen nach Lieferung oder (b) sonst innerhalb von fünf Werktagen nach Entdeckung des Mangels angezeigt wird.

## VIII. Gewerbliche Schutzrechte und Urheberrechte

- (1) Dem Kunden wird das nicht-ausschließliche Recht eingeräumt, die mit der Ware gelieferte Software im Zusammenhang mit der Verwendung der Ware zu nutzen.
- (2) Der Kunde ist nicht berechtigt, Kopien der Software anzufertigen, ausgenommen zum Zwecke der Nutzung gemäß VIII (1) oder zu Sicherungszwecken.
- (3) Der Kunde darf die ihm an der Software eingeräumten Rechte nur an einen Dritten übertragen, wenn gleichzeitig das Eigentum an dem betreffenden Produkt (insbesondere Hardware-Produkt) auf diesen Dritten übertragen wird und der Kunde keine Kopien der Software zurückbehält.
- (4) Wir sind in keinem Fall verpflichtet, den Quellcode der Software offenzulegen.



## IX. Haftung

- (1) Unsere Haftung wegen Lieferverzugs ist – ausgenommen im Fall von Vorsatz oder grober Fahrlässigkeit – auf einen Betrag von 10 % des jeweiligen Kaufpreises (einschließlich Umsatzsteuer) begrenzt.
- (2) Wir haften nicht (gleich, aus welchem Rechtsgrund) für Schäden, die bei normaler Verwendung der Ware typischerweise nicht zu erwarten sind, d.h. Schäden infolge übermäßiger Beanspruchung, insbesondere im on- und offroad- Einsatz bei Sport und Renneinsätzen. Ausgeschlossen ist unsere Haftung außerdem für Schäden aus Datenverlust, wenn die Wiederbeschaffung aufgrund fehlender oder unzureichender Datensicherung nicht möglich ist oder erschwert wird. Die vorstehenden Haftungsbeschränkungen gelten nicht im Falle von Vorsatz oder grober Fahrlässigkeit, oder – nur bei Verbrauchern- grober Fahrlässigkeit.
- (3) Die Einschränkungen gem. IX gelten nicht für unsere Haftung für garantierte Beschaffenheitsmerkmale iSv. § 444 BGB, wegen Verletzung des Lebens, des Körpers oder der Gesundheit oder nach dem Produkthaftungsgesetz.

## X. Datenschutzerklärung

- (1) Kontaktdaten des Verantwortlichen  
Verantwortlicher für die Datenverarbeitung im Sinne der Datenschutz-Grundverordnung (DSGVO) ist die Wunderlich GmbH, Joseph-von-Fraunhofer-Str. 6-8, 53501 Grafschaft-Ringen, Deutschland, Tel.: +49 2641 3082-0, Fax: +49 2641 3082-208, E-Mail: info@wunderlich.de.
- (2) Name u. Anschrift des Datenschutzbeauftragten  
Der Verantwortliche hat einen Datenschutzbeauftragten bestellt, dieser ist wie folgt zu erreichen: Alexander de la Motte, Joseph-von-Fraunhofer-Str. 6-8, 53501 Grafschaft-Ringen, E-Mail: datenschutz@wunderlich.de
- (3) Name u. Anschrift der Aufsichtsbehörde  
Der Landesbeauftragte für den Datenschutz und die Informationsfreiheit Rheinland-Pfalz, Prof. Dr. Dieter Kugelmann, Postfach 30 40, 55020 Mainz oder:  
Hintere Bleiche 34, 55116 Mainz, Telefon: 061 31/208-24 49, Telefax: 06131/208-2497, E-Mail: poststelle@datenschutz.rlp.de (Online Formular verschlüsselt, PGP Key), Homepage: <https://www.datenschutz.rlp.de/de/>
- (4) Rechtmäßigkeit der Verarbeitung  
Wir dürfen die jeweiligen Kaufverträge betreffenden Daten verarbeiten und speichern, soweit dies für die Ausführung und Abwicklung des Kaufvertrages erforderlich ist und solange wir zur Aufbewahrung dieser Daten aufgrund gesetzlicher Vorschriften verpflichtet sind.
- (5) Weitergabe der personenbezogenen Daten  
Wir behalten uns vor, persönliche Daten des Kunden an Auskunfteien zu übermitteln, soweit dies zum Zweck einer Kreditprüfung erforderlich ist, vorausgesetzt, der Kunde erklärt sich hiermit im Einzelfall ausdrücklich einverstanden. Wir werden auch sonst personenbezogene Kundendaten nicht ohne das ausdrücklich erklärte Einverständnis des Kunden an Dritte weiterleiten, ausgenommen, soweit wir gesetzlich zur Herausgabe verpflichtet sind.
- (6) Widerrufsrecht  
Wenn wir im Rahmen einer Interessenabwägung die personenbezogenen Daten des Kunden aufgrund unseres überwiegenden berechtigten Interesses verarbeiten, hat der Kunde das jederzeitige Recht, aus Gründen, die sich aus der besonderen Situation des Kunden ergeben, gegen diese Verarbeitung Widerspruch mit Wirkung für die Zukunft einzulegen. Macht der Kunde von seinem Widerspruchsrecht gebrauch, beenden wir die Verarbeitung der betroffenen Daten. Eine Weiterverarbeitung bleibt aber vorbehalten, wenn wir zwingende schutzwürdige Gründe für die Verarbeitung nachweisen können, die die Interessen, Grundrechte und Grundfreiheiten des Kunden überwiegen, oder wenn die Verarbeitung der Geltendmachung, Ausübung oder Verteidigung von Rechtsansprüchen dient.
- (7) Vollständige Datenschutzerklärung  
Die vollständige Datenschutzerklärung der Wunderlich GmbH finden Sie unter: <https://www.wunderlich.de/shop/de/datenschutz/>

## XI. Hinweis gemäß § 36 Verbraucherstreitbeilegungsgesetz (VSBG)

„Wir sind zur Teilnahme an einem Streitbeilegungsverfahren bei folgender Verbraucherschlichtungsstelle bereit:

Allgemeine Verbraucherschlichtungsstelle des Zentrums für Schlichtung e.V. Straßburger Straße 8, 77694 Kehl am Rhein, [www.verbraucher-schlichter.de](http://www.verbraucher-schlichter.de)

Für die Durchführung des Streitbeilegungsverfahrens besteht die Möglichkeit, die Online-Streitbeilegungsplattform (kurz »OS-Plattform«) als Anlaufstelle für Verbraucher und Unternehmer, welche aus online geschlossenen Rechtsgeschäften erwachsene Streitigkeiten außergerichtlich beilegen möchten, unter folgendem Link zu nutzen: <https://webgate.ec.europa.eu/odr/>“

## XII. Anwendbares Recht und Gerichtsstand

- (1) Der zwischen uns und dem Kunden bestehende Kaufvertrag unterliegt vorbehaltlich zwingender internationalprivatrechtlicher Vorschriften dem Recht der Bundesrepublik Deutschland unter Ausschluss des UN- Kaufrechtsübereinkommens.
- (2) Ist der Kunde Kaufmann iSd. §1 Abs.1 des Handelsgesetzbuches (HGB), eine juristische Person des öffentlichen Rechts oder ein öffentlich-rechtliches Sondervermögen, so sind die Gerichte in Bad Neuenahr-Ahrweiler/Koblenz für alle Streitigkeiten aus oder im Zusammenhang mit dem betreffenden Vertragsverhältnis ausschließlich zuständig. In allen anderen Fällen können wir oder der Kunde Klage vor jedem aufgrund gesetzlicher Vorschriften zuständigen Gericht erheben.

## Widerrufsbelehrung

Sie haben das Recht, binnen vierzehn Tagen ohne Angabe von Gründen diesen Vertrag zu widerrufen.

Die Widerrufsfrist beträgt vierzehn Tage ab dem Tag, an dem Sie oder ein von Ihnen benannter Dritter, der nicht der Beförderer ist, die letzte Ware in Besitz genommen haben bzw. hat.

Um Ihr Widerrufsrecht auszuüben, müssen Sie uns, der

Wunderlich GmbH, Joseph-von-Fraunhofer-Str. 6-8, 53501 Grafschaft-Ringen, Tel.: +49 2641 3082-0, Fax: +49 2641 3082-208, E-Mail: info@wunderlich.de

mittels einer eindeutigen Erklärung (z.B. ein mit der Post versandter Brief, Telefax oder E-Mail) über Ihren Entschluss, diesen Vertrag zu widerrufen, informieren. Sie können dafür das beigefügte Muster-Widerrufsformular verwenden, das jedoch nicht vorgeschrieben ist. Zur Wahrung der Widerrufsfrist reicht es aus, dass Sie die Mitteilung über die Ausübung des Widerrufsrechts vor Ablauf der Widerrufsfrist absenden.

## Folgen des Widerrufs

Wenn Sie diesen Vertrag widerrufen, haben wir Ihnen alle Zahlungen, die wir von Ihnen erhalten haben, einschließlich der Lieferkosten (mit Ausnahme der zusätzlichen Kosten, die sich daraus ergeben, dass Sie eine andere Art der Lieferung als die von uns angebotene, günstigste Standardlieferung gewählt haben), unverzüglich und spätestens binnen vierzehn Tagen ab dem Tag zurückzuzahlen, an dem die Mitteilung über Ihren Widerruf dieses Vertrags bei uns eingegangen ist. Für diese Rückzahlung verwenden wir das selbe Zahlungsmittel, das Sie bei der ursprünglichen Transaktion eingesetzt haben, es sei denn, mit Ihnen wurde ausdrücklich etwas anderes vereinbart; in keinem Fall werden Ihnen wegen dieser Rückzahlung Entgelte berechnet.

Wir können die Rückzahlung verweigern, bis wir die Waren wieder zurück erhalten haben oder bis Sie den Nachweis erbracht haben, dass Sie die Waren zurückgesandt haben, je nachdem, welches der frühere Zeitpunkt ist.

Sie haben die Waren unverzüglich und in jedem Fall spätestens binnen vierzehn Tagen ab dem Tag, an dem Sie uns über den Widerruf dieses Vertrags unterrichten, an uns zurückzusenden oder zu übergeben. Die Frist ist gewahrt, wenn Sie die Waren vor Ablauf der Frist von vierzehn Tagen absenden.

Sie tragen die unmittelbaren Kosten der Rücksendung der Waren. Dies gilt nicht, wenn der Kaufpreis einer der zurückgesendeten Waren mindestens 50 € beträgt. Dann tragen wir die Kosten der Rücksendung.

Sie müssen für einen etwaigen Wertverlust der Waren nur aufkommen, wenn dieser Wertverlust auf einen zur Prüfung der Beschaffenheit, Eigenschaften und Funktionsweise der Waren nicht notwendigen Umgang mit ihnen zurückzuführen ist.

## Ende der Widerrufsbelehrung

Für die Ausübung des Widerrufsrechts können Sie für Bestellungen, die Sie ab dem 13.06.2014 getätigt haben, das nachfolgende Muster-Widerrufsformular nutzen. Wenn Sie den Vertrag widerrufen wollen, dann füllen Sie bitte dieses Formular aus und senden Sie es an uns zurück:

## Muster-Widerrufsformular

An Wunderlich GmbH, Joseph-von-Fraunhofer-Str. 6-8, 53501 Grafschaft-Ringen, Tel.: +49 2641 3082-0, Fax: +49 2641 3082-208, E-Mail: info@wunderlich.de

Hiermit widerrufe(n) ich/wir (\*) den von mir/uns (\*) abgeschlossenen Vertrag über den Kauf der folgenden Waren (\*)/die Erbringung der folgenden Dienstleistung (\*):

.....  
Bestellt am (\*)/Erhalten am (\*)

.....  
Name des/der Verbraucher(s)

.....  
Anschrift des/der Verbraucher(s)

.....  
Unterschrift des/der Verbraucher(s) (nur bei Mitteilung auf Papier)

.....  
Datum

(\*) Unzutreffendes streichen

Es gilt immer die aktuelle Version der AGB.

## Impressum:

Copyright by Wunderlich GmbH. Der Nachdruck, auch auszugsweise, ist nur mit ausdrücklicher Genehmigung der Wunderlich GmbH erlaubt.

Fotos: Felix von Canstein »Canstein-Pictures«, Kai Nieman, Arturo Rivas »Arturo Rivas Photography«, Toni Börner (highsiderPR), John Wallace, Erich Wunderlich, Oliver Lohner, Karl-Heinz Kalkhake, Arne Flander, Sascha Bartel »SashMedia«, Arno Gabel, René Unger, Christian Perret, Michael Engelke, Till Kohlmeier. Des Weiteren danken wir allen, die uns Nutzungsrechte für Text- und Bildmaterial eingeräumt haben.

Texte: Arno Gabel, Susanne Keuler, Michael Engelke

Visuelle Gestaltung und Satz: Bernd Kreuder »Kreuder | Designbüro«, Druck und Produktion: Bernd Kinzel »bk betterkonsult«

Hinweis: Wir behalten uns technische Änderungen, Irrtümer und Preisänderungen vor. Alle Angaben in diesem Katalog erfolgen nach bestem Wissen und Gewissen, für die Richtigkeit übernehmen wir keine Gewähr.

**Made by Wunderlich**

Made by Wunderlich Produkte, die dieses Label tragen, entstammen unserer Ideenschmiede. Made by Wunderlich schützt Sie zuverlässig vor billigen, unsicheren Plagiaten und minderwertiger Ware.

**Tested by Wunderlich**

Dies sind hochwertige Produkte unserer Partner, die wir selber in besonders aufwendigen Testreihen intensiv geprüft haben.

**Exclusive by Wunderlich**

Dieses Label tragen Produkte höchster Qualität, die von Partnern gefertigt und ausschließlich bei uns erhältlich sind.

**Wunderlich ABE**

Diese Artikel werden mit einer Allgemeinen Betriebserlaubnis ausgeliefert und sind in Deutschland zugelassen. Eine Vorführung beim TÜV ist nicht notwendig. Die ABE muss mitgeführt werden.

**Wunderlich EG-ABE**

Die EG-ABE entspricht weitgehend der ABE, ist aber für den gesamten EU-Raum gültig. Auch die EG-ABE muss stets mitgeführt werden.

**Wunderlich E-geprüft**

Diese Artikel verfügen über eine e-Prüfnummer und sind in der EU zugelassen. Die Dokumentationspflicht entfällt. Eine Vorführung ist nicht notwendig.

**Wunderlich TÜV**

Diese Artikel werden mit einem deutschen TÜV-Gutachten ausgeliefert und müssen nach der Montage beim TÜV vorgeführt werden.

**Wunderlich Waterproof**

Diese Artikel sind in sehr hohem Maße schmutz- und wasserabweisend. Technisch bedingt kann unter ungünstigen Bedingungen jedoch an den Nahtstellen Wasser eindringen. Die Verwendung einer Regenschutzhaube bei lang anhaltendem Regen ist sinnvoll.

**Wunderlich Cordura**

Diese Artikel bestehen aus dem hochwertigen Nylon-Gewebe Cordura. Dieses ist herausragend reißfest und wird daher in besonders sicherheitsrelevanten Bereichen eingesetzt.

**Wunderlich Ergo**

Im Fokus steht hier die Einheit Mensch und Motorrad. Unsere Ergo-Produkte optimieren Sitzposition und Haltung und sorgen für mehr passive Sicherheit und für entspanntes und ermüdungsfreies Fahren.

**Made in Germany**

Diese Artikel werden von ausgesuchten Herstellern nach strengen Maßstäben in Deutschland gefertigt.

**Made in Europe**

Diese Artikel werden von ausgesuchten Herstellern nach unseren deutschen Maßstäben in Europa gefertigt.

**5 Jahre Garantie**

Bei diesen Artikeln geben wir ab Kaufdatum fünf Jahre Garantie auf Material und Verarbeitung.

**20 Jahre Garantie**

Bei diesen Artikeln geben wir ab Kaufdatum zwanzig Jahre Garantie auf Material und Verarbeitung.

**LED-Technologie**

Diese Artikel sind mit der neuesten LED-Technologie ausgestattet.

**Bestellung**

Mo. – Fr. von 08:00 bis 18:00 Uhr

**Bestell-Hotline**

+49 2641 3082-0

**Bestellungen per Fax**

+49 2641 3082-208

**Bestellungen per E-Mail**

bestellung@wunderlich.de

**Bestellungen im Internet**

www.wunderlich.de

**Kundenservice**

**Bestellstatus / Informationen zur Bestellung**  
Telefon: +49 2641 3082-205  
bestellstatus@wunderlich.de

**Produktsupport / Technische Beratung**

Telefon: +49 2641 3082-230  
support@wunderlich.de

**Rücksendungen / Reklamationen**

Telefon: +49 2641 3082-280  
kundenservice@wunderlich.de

**Kataloganforderungen**

Telefon: +49 2641 3082-206  
www.wunderlich.de/katalog

**Bezahlung**

**Abbuchung** (Nur Deutschland)  
Kontonummer, Swift-Code, IBAN, Kontoinhaber, Bankleitzahl und Kreditinstitut angeben.

**Nachnahme** (Nur Deutschland)  
zzgl. NN-Gebühr

**Kreditkarte****PayPal****Laden**

**Persönlicher Service vor Ort.**  
Montag bis Samstag ist unser Ladenlokal geöffnet. Unsere Ladenöffnungszeiten variieren saisonbedingt. Bitte informieren Sie sich telefonisch oder im Internet unter [www.wunderlich.de](http://www.wunderlich.de)



# EDITION35 – NUR 2020.

**ANLÄSSLICH UNSERES 35-JÄHRIGEN GRÜNDUNGSJUBILÄUMS HABEN WIR UNS EINIGE AKTIONEN FÜR SIE EINFALLEN LASSEN, DIE WIR WÄHREND DES JAHRES 2020 DURCHFÜHREN WERDEN!**

Dies können Wunderlich-App-Days Aktionen sein oder solche, die wir in unserem Laden durchführen. Aktionen, die längerfristig angelegt sind oder solche, die nur an einem Tag stattfinden werden.

Dazu werden wir ganz besondere, spannende Produkte anbieten und solche, die zeitlich oder mengenmäßig limitiert sein werden. Alle Aktionen oder Produkte sind mit dem Edition35-Logo gekennzeichnet. Alle Informationen finden Sie hier: [www.wunderlich-edition35.de](http://www.wunderlich-edition35.de)



# WELTWEIT GRIFFBEREIT! DIE NEUE »WUNDERLICH-APP«.

MIT DER NEUEN »WUNDERLICH-APP« HABEN SIE IMMER ALLES DABEI, WAS SIE UNTERWEGS FÜR EIN UNVERGESSLICHES EINKAUFSERLEBNIS BRAUCHEN – GANZ BEQUEM IN DER HOSENTASCHE.

Unsere kostenlose App bietet Ihnen Shopping, Videos, Termine, Neuigkeiten, Fotos, Veranstaltungen, Reportagen und natürlich unseren WUNDERLICH-APP-Days mit besonderen Aktionen!



**WUNDERLICH-APP DOWNLOADEN!**  
AUF [WWW.WUNDERLICH.APP](http://WWW.WUNDERLICH.APP)  
ODER QR-CODE SCANNEN!

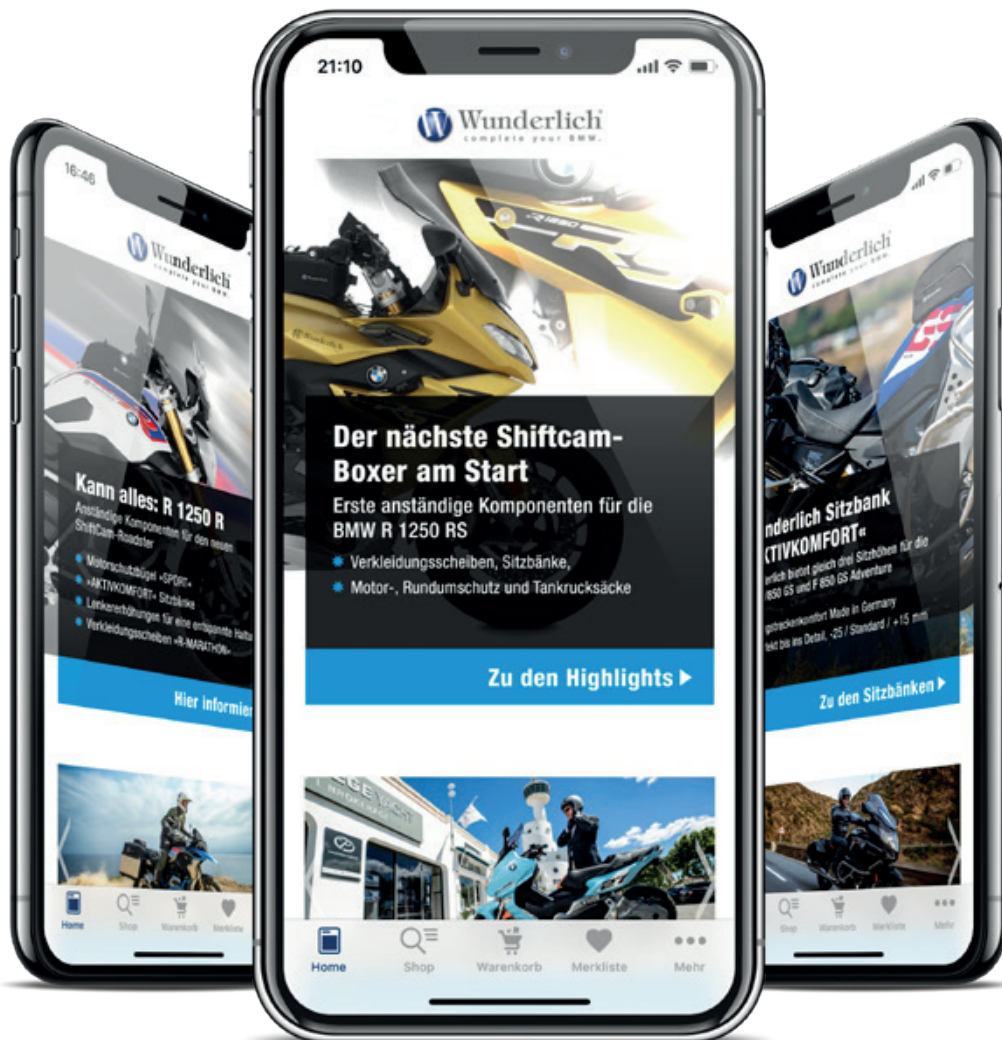

**DIE NR. 1 WELTWEIT FÜR HOCHWERTIGES BMW MOTORRADZUBEHÖR.**  
WUNDERLICH GMBH | JOSEPH-VON-FRAUNHOFER-STR. 6-8 | 53501 GRAFSCHAFT | TEL: +49 2641 3082-0 | [WUNDERLICH.DE](http://WUNDERLICH.DE)

